

# SAV

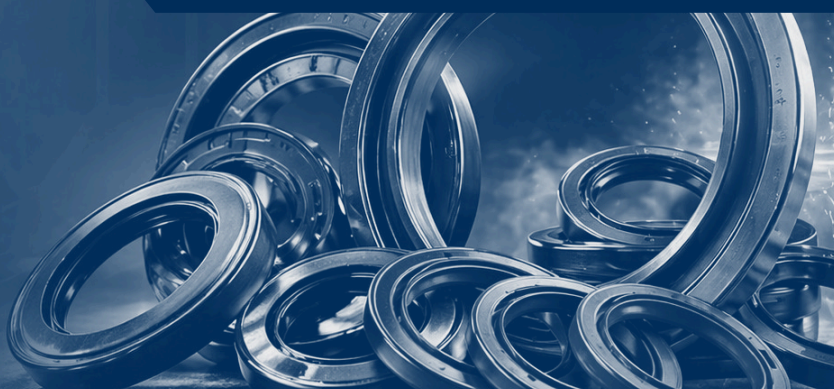

# CATÁLOGO ELETRÔNICO

2026

---

RETENTORES

SAV

# SAV



**RETENTORES SAV, TRADIÇÃO E HISTÓRIA,  
PARCEIRO NA INOVAÇÃO DA SUA MARCA.**

[retensav.com.ar](http://retensav.com.ar)

SAU

3

# INDÍCE

4

**CATÁLOGO ELETRÔNICO**

134

**ABREVIações**

136

**RECOMENDAÇÕES TÉCNICAS**

147

**CERTIFICADO**

148

**DESENHOS TÉCNICOS**

164

**REDES SOCIAIS**

## CATÁLAGO ELETRÔNICO

N° SAV	EIXO	ALOJ	ALT	TIPO	O	COMP	APLICAÇÃO
<b>5025</b>	20,00	40,00	6,00	LX	L	NBR/MVQ/FPM	Fiat Someca M45 / Bomba injectora
<b>5027</b>	48,42	81,00	11,90	LX	L	NBR/MVQ	Apache Sembradora maiz tipo III / Eje rueda derecha e izquierda
<b>5029</b>	35,00	62,00	10,00	LX	L	NBR/MVQ/FPM	Deutz / Mando accionamiento, polea 50HP – Peugeot 403/404/504 / Caja de velocidad, salida C38 / Scania // PEUGEOT C38 // Trator Massey Ferguson 3640/400-Bomba Injectora // Saída de caixa
<b>5030</b>	20,00	47,00	10,00	LX	L	NBR	Ika Rambler 380 / Dirección, servo freno
<b>5031</b>	28,00	40,00	7,00	LX	L	NBR/MVQ/FPM	Don Roque RV125M/RV150M/RV150 Hidro / Caja de cuchillas en baño de aceite / MB OM 352-352/A Cam. Medios / Pesados / Onibus-Compressor de ar dianteiro
<b>5032</b>	44,45	62,15	6,35	MT	L	NBR	Ika Rambler 380 / Rueda delantera con resorte
<b>5033</b>	50,80	120,00	14,28	MZ01	L	NBR	Ika Jeep/Rambler 380 / Rueda trasera diferencial nacional – Yanmar / Cigüeñal (YS pulverizador)
<b>5035</b>	52,40	81,00	11,50	KX	L	NBR/MVQ	Ika UA13B estanciera / Distribución
<b>5036</b>	52,40	81,00	11,50	KZ	L	NBR	Marani Cosechadora (2000) / Manga embrague (caja de velocidades)
<b>5038</b>	39,42	80,27	14,25	MZ02	L	NBR	Chevrolet Chevy Saginaw/Pick Up (1964/1970) – Dodge D100 (1974/1976) / Piñón
<b>5039</b>	40,10	61,16	12,70	KZ	L	NBR	Gema Cosechadora / Caja de velocidades, diferencial, plataforma y juntadora de maíz 5 con mando
<b>5040</b>	29,00	46,46	11,50	LZ	L	NBR	Rycsa Cosechadora / Sin fin elevador de granos, sin fin superior elevador de granos
<b>5045</b>	44,85	61,42	9,52	MZ	L	NBR/MVQ	Chevrolet C30/Chevy Saginaw (1971/1976) / Distribución
<b>5047</b>	47,63	75,33	6,35	LT	L	NBR/ACM	Chevrolet Veraneio 3100 / Cubo de rueda / GM 3100-Cubo de roda dianteira
<b>5048</b>	46,00	75,28	6,35	LX	L	NBR	La Atómica Acoplado / 4 Ruedas, tanque (2000 litros)
<b>5050</b>	17,00	40,00	6,00	LX	L	NBR	Apache Sembradora maiz tipo IV / Maza rueda apretadora con rodillo
<b>5053</b>	25,00	40,00	8,00	LX	L	NBR/MVQ/FPM	Agrícola – Fiat 619/697 / Árbol de levas / Yanmar pulverizador -Arvore de manivelas
<b>5056</b>	22,00	47,00	10,00	LZ	L	NBR	M. Benz L1618/1620 / Polea tensora
<b>5057</b>	25,00	47,00	10,00	LX	L	NBR	Fiat 619/697 / Caja dirección superior (común) – M. Benz 1114 / Freno servo recto /ALFA/FIAT/FNM 70/130-Caixa de direção
<b>5060</b>	30,00	47,00	10,00	LX	L	NBR	Agrícola – Fiat 180/210/215 – Scania / Bomba de agua / ALFA/FIAT/FNM 180/210/215/D9500 // SCANIA 141//Agricola //TOBATA RCM100/M130/140-Bomba d'agua /// eixo (rocadeira)
<b>5063</b>	25,00	62,00	10,00	LX	L	NBR/MVQ	Deutz Motor F8 / Turbo ventilador
<b>5065</b>	38,00	62,00	10,00	LX	L	NBR/MVQ	Peugeot 403/404/504 (hasta chasis 2244687) / Rueda delantera
<b>5069</b>	40,00	62,00	10,00	LX	L	NBR	Agrale Tractor T4200 – Deutz A85/130/AX120 / Caja de cambios / Agrale T4200-Caixa de mudanças
<b>5070</b>	42,00	62,00	10,00	LX	L	NBR/MVQ	Bernardin M24 / Tapa sin fin, descarga de tolva – Deutz A65 / Caja de cambios
<b>5071</b>	45,00	62,00	12,00	LX	L	NBR/MVQ	Fiat 25R / Rueda guía oruga – Hanomag R35/40 / Distribución
<b>5072</b>	45,00	62,00	10,00	LX	L	NBR/MVQ	M. Benz OM449 – Scania L75 / Caja dirección – Deutz (Motor F8) / Turbo ventilador / MB OM449 LP331 // SCANIA L75/B7- Setor (TRW) // Caixa de direção
<b>5075</b>	28,50	34,92	3,10	MT	L	NBR	Ika Jeep (1956/1982)/Rural / Dirección, brazo auxiliar / WYLLIS Aero (65/69)/Jeep (56/82)/Rural/Pick Up(60/82) // FORD Pampa - Braco Auxiliar - Pino central / Caixa de direção
<b>5077</b>	19,00	47,00	8,00	LZ	L	NBR	Industrial
<b>5078</b>	15,00	30,00	7,00	LX	L	NBR/MVQ	M. Benz L311/317/911/LO911 / Bomba de agua / TOYOTA OM 324 // MB Cam. Medios / Onibus-Bomba d' agua externo
<b>5079</b>	34,93	53,49	12,30	LX	L	NBR	Marani Cosechadora (2000/2001) / Caja cojinete, molinete retractil, soporte de caja sin fin, caja cojinete despajador

## CATÁLAGO ELETRÔNICO

Nº SAV	EIXO	ALOJ	ALT	TIPO	O	COMP	APLICAÇÃO
<b>5080</b>	62,00	100,00	12,00	LZ	L	NBR	Agrícola
<b>5081</b>	17,00	40,00	3,00	MT01	L	NBR	M. Benz, Fiat
<b>5083</b>	20,00	47,00	3,00	MT01	L	NBR	Fiat Superson L55 / Bomba injetora
<b>5084</b>	20,00	40,00	10,00	LZ	L	NBR/MVQ	Hanomag R35/40 / Bomba de agua - M. Benz OM326 - Scania 111/114/140/141/142 / Bomba injetora interna / MB OM 326- LP331 // SCANIA 140-141-142-bomba injetora interna
<b>5085</b>	17,00	28,00	7,00	LX	L	NBR/MVQ/FPM	M. Benz 1112/1114 - Valmet 62/65 / Bomba injetora / MB OM321/326 // VALMET 62/65-Bomba injetora
<b>5086</b>	20,00	40,00	7,90	LX	L	NBR/MVQ	Agrícola - Scania 75/76/110/114 / Bomba injetora / Scania 75/76/110/111/140-Bomba injetora
<b>5087</b>	20,00	35,00	7,00	LX	L	NBR/MVQ	Bosch / Compressor de aire - Gema Cosechadora / Sin fin recolector y cargador / Bosch // wapsa // Yanmar TC10/11-Compressor de ar // Caixa de mudancas-tampa esquerda
<b>5088</b>	17,00	34,00	4,00	LX	L	NBR	Agrícola
<b>5089</b>	17,00	28,00	5,00/ 8,00	MR02	L	NBR	M. Benz L1521 / Dirección hidráulica
<b>5090</b>	19,00	32,00	7,00	LX	L	NBR/MVQ	Di Tella 1500 (1962/1967) / Distribución, reforma
<b>5091</b>	66,68	112,70	11,11	LZ	L	NBR	International
<b>5092</b>	22,00	45,00	7,00	LZ	L	NBR	Fiat 1100 / Caja velocidad, cuarta velocidad
<b>5093</b>	33,00	49,20	10,50	LZ	L	NBR	Opel
<b>5094</b>	48,00	68,00	14,00	LX	L	NBR	Agrícola - Fiat Someca M45 / Eje fuerza
<b>5095</b>	35,00	58,00	12,00	LZ	L	NBR	Opel
<b>5096</b>	22,22	33,22	9,52	LZ	L	NBR	International, Lincoln
<b>5097</b>	35,00	52,00	10,00	LX	L	NBR	Agrale IE 70/90 - M. Benz LK/LAK / Transmisión, polea recta - Bernardín M24 / Árbol de entrada / MB LK/LAK 11 a 16/22/23 // Agrale IE70/90-Tomada de força - flange / transmissao polia reta / Tampa traseira
<b>5099</b>	48,00	72,00	12,00	LX	L	NBR	Agrícola
<b>5100</b>	34,93	61,90	11,90	LZ	L	NBR	Fahr D30 L / Toma de fuerza - Hanomag R45/46 / Mecanismo de polea
<b>5101</b>	31,75	60,50	12,70	LX	L	NBR	Agrícola / Agrícola
<b>5102</b>	34,93	60,50	12,70	LX	L	NBR	Aumec / Maza rodillo embocador
<b>5104</b>	34,93	53,97	11,11	LZ	L	NBR	Cockshutt Tractor / Caja dirección, sector / Fiat Someca M45 / Eje fuerza - Agrícola
<b>5105</b>	22,22	38,07	9,92	LZ	L	NBR	Grader, Dodge
<b>5106</b>	85,21	117,08	15,87	MT02	L	NBR	BedFord (1960/1963) / Rueda delantera
<b>5107</b>	82,60	107,92	12,70	KZ	L	NBR	BedFord (1964/1969) - Chevrolet 350 - Ford F700 / Rueda delantera
<b>5108</b>	93,64	142,88	12,70	KX	L	NBR/MVQ	BedFord - Chevrolet 350 (Eaton) - Ford 700 / Rueda trasera, punta de eje / Ford F-700 Ponta de eixo
<b>5109</b>	63,50	82,58	12,70	LZ	L	NBR	BedFord (1961/1962/1963 1ªserie) / Piñón
<b>5111</b>	49,20	65,06	12,70	LX	L	NBR/MVQ	BedFord / Distribución
<b>5112</b>	25,40	44,50	5,00	LX	L	NBR/MVQ	BedFord Motor Perkins P6/R6 / Bomba de vacío
<b>5120</b>	39,42	63,55	12,70	LX	L	NBR	Cockshutt Tractor / Toma de fuerza, eje delantero - Ford (utilitarios) - Ika Jeep / Caja reducción / FORD Utilitarios Jeep/Pick-up/Rural/4x4 (1957..1982)-Caixa de reducao

## CATÁLAGO ELETRÔNICO

Nº SAV	EIXO	ALOJ	ALT	TIPO	O	COMP	APLICAÇÃO
<b>5121</b>	15,00	35,00	10,00	LX	L	NBR	M. Benz OM321/LP312 / Servo freno / MB OM 321 LP 312-Servo freio
<b>5122</b>	28,00	47,00	10,00	LZ	L	NBR	Gema Cosechadora / Desparramador de paja
<b>5123</b>	15,00	28,00	6,00	LZ	L	NBR/MVQ	M. Benz
<b>5124</b>	28,00	47,00	10,00	LX	L	NBR	Agrícola / Agrícola
<b>5125</b>	70,00	89,00	10,00	MZ	L	NBR	Austin
<b>5126</b>	32,00	41,30	6,20	MT03	L	NBR	Ika Rambler 380 / Dirección, suspensión delantera Bargantín
<b>5127</b>	42,00	72,00	10,00	LX	L	NBR/MVQ	Fiat 400E / Toma de potencia
<b>5128</b>	48,00	72,00	7,00	LX	L	NBR	Agrale Tractor T4100/4200 – VW Furgón/Kombi/Pick Up / Rueda, eje delantero, punta de eje (Opcional) / Agrale T4100/4200 // VW Kombi 1978-Roda dianteira / eixo traseiro
<b>5129</b>	52,00	72,00	10,00	LX	L	NBR/MVQ/FPM	Chevrolet Opel K180 – M. Benz L710/913 / Piñón extensión eje
<b>5130</b>	30,00	52,00	10,00	LX	L	NBR/MVQ	Agrícola – Fiat 180/210 – Scania 115/116 / Bomba de agua / Fiat FNM 180/210/215 // Scania 75/76/110-bomba d'agua
<b>5131</b>	11,00	30,00	10,00	LX	L	NBR	M. Benz
<b>5132</b>	34,00	52,00	7,50	LX	L	NBR	Massey Ferguson Cosechadora P3640 / Picador de paja – Renault 4/6/9/11/12 / Rueda trasera / MAXION/MASSEY FERGUSON colheitadeira P3640 / picador de palhas-Diversos
<b>5133</b>	20,00	30,00	7,00	LX	L	NBR/MVQ	Fiat 780R – M. Benz LP331/MWM / Caja dirección, caja de cambios / MB LP331 // MWM D225/229 // TOBATA M130/140 -Caixa de mudunça - arvore primaria - freio - sistema
<b>5134</b>	17,00	30,00	7,00	LX	L	NBR	Bosch / Bomba hidráulica
<b>5135</b>	17,00	30,00	6,00	LX	L	NBR/MVQ	Puma – Sachs / Cigüeñal
<b>5136</b>	12,00	30,00	8,00	LZ	L	NBR	Fiat Someca M50 / Eje cuenta horas
<b>5137</b>	12,00	30,00	13,00	LX	L	NBR	Renault Dauphine/Gordini 850 / Caja de velocidad, salida
<b>5139</b>	15,00	30,00	10,00	LZ	L	NBR	Valmet / Bomba hidráulica / VALMET 33D/360/600-Bomba hidraulica
<b>5140</b>	16,50	30,00	7,00	LZ	L	NBR	Mainero Enfardadora 5700 / Conjunto entrega alimentador
<b>5141</b>	50,00	72,00	10,00	LX	L	NBR/MVQ/FPM	Agrícola – M. Benz 1112/1113/1114/1514/1517/1518 / Transmisión cardán / MB LP321/1111 - Transmissao - eixo cardan
<b>5142</b>	38,00	72,00	12,00	LX	L	NBR/MVQ	Pierobon Sembradora Maiz 5/7/10/14/15 / Maza
<b>5143</b>	34,00	72,00	14,00	LX	L	NBR	Mainero Cosechadora 4710 / Conjunto caja de mandos, disco
<b>5144</b>	45,00	72,00	10,00	LX	L	NBR/MVQ	Fiat 400E / Rueda trasera exterior / Alfa Romeo JK2000/ B/Ti2300 // Lavrale -Roda dianteira / enxada rotativa multipla
<b>5145</b>	48,00	72,00	10,00	LX	L	NBR/MVQ/FPM	Agrale Tractor T4100/4200 – VW Furgón/Kombi/Pick Up (1950/1966) / Rueda, eje delantero y punta de eje – Fiat JK2000 / Diferencial / FIAT JK2000/ALFA/Ti2300 // VW Kombi - Flange do Pinhão do diferencial // Cubo da roda
<b>5146</b>	55,00	72,00	10,00	LX	L	NBR/MVQ/FPM	Fiat JK2000 (Alfa) / Distribución – Valmet / Toma de fuerza / FIAT JK2000/ALFA/Ti2300 motor 2000 // MB OM 355/5 // VALMET 118 -Dianteiro do virabrequim
<b>5147</b>	50,00	72,00	12,00	LX	L	NBR/MVQ	Bernardín M24 / Caja sin fin batea tolva – Hanomag R45/46 / Bomba inyectora /Valmet 65/86/88 // Tobatta AS90/110 -Roda - cubo do freio - flindagem // volante
<b>5148</b>	40,00	52,00	7,00	LX	L	NBR/MVQ	Bernardín M24 / Caja escuadra de tolva, tubo descarga, sin fin plataforma – Deutz A4/L514/A6/1514/F4/F6 / Turbo ventilador
<b>5149</b>	40,00	52,00	7,00	LX	L	NBR/MVQ	Cruccianelli Sembradora 1546/1840/2035 / Cuchilla ondulada
<b>5150</b>	38,10	52,40	7,14	LZ	L	NBR	Chevrolet, Dodge
<b>5151</b>	38,00	52,00	8,00	LZ	L	NBR	Valmet 62/65/68/85/88 / Toma de fuerza

Nº SAV	EIXO	ALOJ	ALT	TIPO	O	COMP	APLICAÇÃO
<b>5152</b>	33,00	52,00	10,00	LX	L	NBR/MVQ	Renault Rastrojero / Caja de velocidad, salida
<b>5153</b>	32,00	52,00	9,00	LZ	L	NBR	M. Benz L1618/1620 / Eje ventilador
<b>5154</b>	32,00	52,00	7,00	LZ	L	NBR/MVQ/FPM	Gema Cosechadora M1000 / Embrague mando tracción y mando máquina
<b>5155</b>	25,00	52,00	10,00	LX	L	NBR/MVQ	Agrale IE 70/90 / Caja de velocidades, diferencial y acople de piñón / Agrale IE 70/90 // Huber Warco -Caixa de mudança diferencial - flange do Pinhão // Diversos
<b>5157</b>	22,00	37,00	7,00	LZ	L	NBR	M. Benz
<b>5158</b>	24,00	37,00	7,00	LZ	L	NBR	Agrícola - Fiat (Alfa) / Dirección / ALFA/FIAT/FNM 190/210 // VW Fusca/Brasilia/Kombi/Variant-Setor (TRW)
<b>5159</b>	25,40	37,00	7,50	LZ	L	NBR	Dodge D200/DP200 / Caja de velocidades, piñón velocímetro
<b>5160</b>	26,00	37,00	8,00	LX	L	NBR	M. Benz - Scania - Volvo B10/58/N10/12/14 / Caja de dirección, sin fin / MB OM 366 A // SCANIA L75 - VOLVO B10 - Sem fin // Sem fin superior direção hidráulica/Sem-fin hidráulica
<b>5161</b>	15,00	37,00	2,50	LZ	L	NBR	B.T.H.
<b>5163</b>	25,00	45,00	10,00	LX	L	NBR/MVQ	Deutz A85 / Bomba inyectora
<b>5165</b>	28,00	45,00	7,50	LZ	L	NBR	Fiat 1100 (1960/1962) / Rueda trasera interior
<b>5167</b>	30,00	45,00	10,00	LZ	L	NBR	Fiat, Ford
<b>5168</b>	32,00	45,00	7,00	LX	L	NBR	Agrícola - Deutz - Ford 4000 - M. Benz OM352 / Caja dirección / FORD F4000 // MB OM 352/352A/366/ -Caixa de direção hidráulica (ZF) //Tomada da força superior
<b>5169</b>	41,28	73,02	11,90	LX	L	NBR	Bernardín M24 / Variador de velocidades
<b>5170</b>	30,00	55,00	9,50	LX	L	NBR/MVQ/FPM	M. Benz 1112/1113/1114 / Leva de freno frenarsa
<b>5171</b>	32,00	55,00	8,00	LZ	L	NBR	Apache Sembradora 180 / Maza para marcador
<b>5172</b>	32,00	55,00	9,50	LZ	L	NBR	Alpino, Fiat
<b>5173</b>	35,00	55,25	10,00	LX	L	NBR	Bernardín M24 / Tapa sin fin tolva izquierda, caja central plataforma - Cockshutt Tractor / Alojamiento volante rueda
<b>5174</b>	38,00	55,25	9,00	LX	L	NBR	Guzzi
<b>5175</b>	40,00	55,00	8,00	LX	L	NBR/MVQ	Agrícola - Ford Escort/Verona / Rueda trasera / FORD Escort / Verona / Apollo 83 // Tobata M130-Rosa traseira // Eixo rotativo
<b>5176</b>	40,00	55,00	10,00	LZ	L	NBR	Fiat Superson 55/55T/55 (Cañero) / Bomba de aceite
<b>5177</b>	40,00	55,00	10,00	LX	L	NBR/FPM	Isard
<b>5178</b>	35,00	54,55	10,50	LZ	L	NBR	Fiat U25 / Levante hidráulico
<b>5180</b>	35,00	58,00	10,00	LX	L	NBR	Fiat 1100 / Rueda delantera - Scania 111/114/R142 / Cigüeñal delantero / FIAT JK2000/ALFA/Ti2300 // SCANIA motores 8 cilindros -Cubo da roda//Soporte da bomba injetora-acoplamento-
<b>5181</b>	40,00	58,00	12,00	LZ	L	NBR	Fiat 1100 / Rueda trasera exterior
<b>5182</b>	40,00	58,00	10,00	LX	L	NBR/MVQ	Peugeot 403/404/504/505 / Caja de velocidad, salida BA7 / PEUGEOT BA7 -Saída de caixa
<b>5183</b>	42,86	57,93	12,70	LZ	L	NBR	G.M.C.
<b>5184</b>	45,00	57,88	9,50	LX	L	NBR/MVQ	Volvo
<b>5187</b>	38,00	60,00	10,00	LX	L	NBR/MVQ	Fiat
<b>5188</b>	38,10	60,30	19,05	MX	L	NBR/MVQ	Chevrolet 400 Super/Chevy/ChevySS / Transmisión

## CATÁLAGO ELETRÔNICO

Nº SAV	EIXO	ALOJ	ALT	TIPO	O	COMP	APLICAÇÃO
<b>5189</b>	40,00	60,00	10,00	LX	L	NBR	Valmet 60/80/62/65/68/85/86/88 / Caja de cambios, árbol primario 80id / VALMET 60/62/65/68/80 -Caixa de mudanças - árvore primária
<b>5190</b>	50,80	80,11	9,52	LT01	L	NBR	Dodge
<b>5191</b>	64,00	80,00	8,00	LZ	L	NBR	Fiat 600/750/800/1100 / Bancada - Vassalli Cosechadora / Rueda trasera, maza
<b>5193</b>	64,00	80,00	8,00	LX	AH	NBR/ACM	Fiat 147/1100/Regatta/Spazio / Bancada
<b>5194</b>	48,42	80,11	9,52	LT01	L	NBR	Chrysler / Diversos - La Atómica Acoplado / 4 Ruedas tanque (3000 litros)
<b>5195</b>	50,00	80,00	10,00	LX	L	NBR/MVQ	Fiat Superson L55 / Cojinete posterior árbol de arranque / Agrícola
<b>5196</b>	50,00	80,00	10,00	LS	L	NBR	Agrícola
<b>5197</b>	52,40	80,00	6,35	LT	L	NBR	Yomel Desmalezadora modelo 3C 4300 / Maza rueda
<b>5199</b>	56,00	80,00	12,00	LZ	L	NBR	Agrícola - Fiat Someca DA 50L / Piñón
<b>5200</b>	60,00	80,00	10,00	LX	L	NBR/MVQ	Aumec / Caja reductora - Bernardín M24 / Rodillo quitador - Deutz A46/65 / Distribución
<b>5201</b>	60,00	80,00	13,00	LX	L	NBR	Bernardín M24 / Eje polea embrague - Deutz / Carter F2/L812 / MAXION/MASSEY FERGUSON Colheitadeira 210/310/C300 -Eixo traseiro - diferencial
<b>5203</b>	49,21	65,06	12,70	LZ	L	NBR	BedFord
<b>5204</b>	49,20	65,06	12,70	LX	H	NBR	BedFord / Distribución
<b>5205</b>	39,42	80,26	14,25	MX02	L	NBR/MVQ	Chevrolet Chevy (1971/1976) - Ford Taunus 2000/2300 / Piñón / WYLLIS Aero (60/62)/Jeep/Rural/Pick Up (56/69) // FORD Utilitarios -Pinhão do diferencial
<b>5206</b>	40,10	61,16	12,70	KX	L	NBR	Gema Cosechadora / Eje mando tracción
<b>5208</b>	40,00	60,00	10,00	LX	H	NBR/MVQ	Fiat 600B/1100 / Distribución
<b>5209</b>	42,00	56,00	8,00	MZ03	L	NBR	Fiat 750/800 / Distribución
<b>5210</b>	42,00	56,00	8,00	MX03	L	NBR	Fiat 600/750/800 / Distribución
<b>5211</b>	42,00	56,00	7,00	MZ03	H	NBR/MVQ	Fiat 600/750/800 / Caja velocidad
<b>5212</b>	45,00	65,00	10,00	LZ01	L	NBR/MVQ	Fiat 1500/1600 (1963/1964) / Distribución
<b>5213</b>	45,00	65,00	10,00	LZ01	H	NBR/MVQ	Fiat 1500/1600 (1965/1974) / Distribución
<b>5214</b>	45,00	62,00	7,00	MZ	L	NBR	Fiat 1500/1600 (1965/1974) / Distribución/MB OH1313/4/6, 1419/20, 1517 -Freio de estacionamento - traseiro
<b>5215</b>	45,00	62,00	7,00	MZ	H	NBR	Fiat 1500/1600 (1963/1964) / Distribución
<b>5216</b>	80,00	100,00	10,00	LZ01	L	NBR	Fiat 1500/1600 (1963/1964) / Bancada
<b>5217</b>	80,00	100,00	10,00	LZ01	AH	NBR/ACM	Fiat 1500/1600 (1963/1964) / Bancada
<b>5220</b>	38,00	65,00	10,00	LZ	L	NBR	Agrícola
<b>5221</b>	42,00	65,00	12,00	LX	L	NBR/MVQ	M. Benz
<b>5222</b>	44,00	65,00	10,00	LZ	L	NBR	Bordward Isabella 1500 / Rueda trasera exterior
<b>5223</b>	45,00	65,00	10,00	LZ	L	NBR/MVQ	Bernardín M24 / Caja descarga de tolva, tubo descarga - Fiat 25R / Distribución /Scania 112/140/141 // Yanmar B10MR -Caixa de mudança - moringa / eixo propulsor
<b>5224</b>	47,00	65,00	11,00	LX	L	NBR	Siam Hoover Lavarropas

## CATÁLAGO ELETRÔNICO

N° SAV	EIXO	ALOJ	ALT	TIPO	O	COMP	APLICAÇÃO
<b>5189</b>	40,00	60,00	10,00	<b>LX</b>	L	NBR	Valmet 60/80/62/65/68/85/86/88 / Caja de cambios, árbol primario 80id / VALMET 60/62/65/68/80 -Caixa de mudanças - árvore primária
<b>5190</b>	50,80	80,11	9,52	<b>LT01</b>	L	NBR	Dodge
<b>5191</b>	64,00	80,00	8,00	<b>LZ</b>	L	NBR	Fiat 600/750/800/1100 / Bancada – Vassalli Cosechadora / Rueda trasera, maza
<b>5193</b>	64,00	80,00	8,00	<b>LX</b>	<b>AH</b>	NBR/ACM	Fiat 147/1100/Regatta/Spazio / Bancada
<b>5194</b>	48,42	80,11	9,52	<b>LT01</b>	L	NBR	Chrysler / Diversos – La Atómica Acoplado / 4 Ruedas tanque (3000 litros)
<b>5195</b>	50,00	80,00	10,00	<b>LX</b>	L	NBR/MVQ	Fiat Superson L55 / Cojinete posterior árbol de arranque / Agrícola
<b>5196</b>	50,00	80,00	10,00	<b>LS</b>	L	NBR	Agrícola
<b>5197</b>	52,40	80,00	6,35	<b>LT</b>	L	NBR	Yomel Desmalezadora modelo 3C 4300 / Maza rueda
<b>5199</b>	56,00	80,00	12,00	<b>LZ</b>	L	NBR	Agrícola – Fiat Someca DA 50L / Piñón
<b>5200</b>	60,00	80,00	10,00	<b>LX</b>	L	NBR/MVQ	Aumec / Caja reductora – Bernardín M24 / Rodillo quitador – Deutz A46/65 / Distribución
<b>5201</b>	60,00	80,00	13,00	<b>LX</b>	L	NBR	Bernardín M24 / Eje polea embrague – Deutz / Carter F2/L812 / MAXION/MASSEY FERGUSON Colheitadeira 210/310/C300 -Eixo traseiro - diferencial
<b>5203</b>	49,21	65,06	12,70	<b>LZ</b>	L	NBR	BedFord
<b>5204</b>	49,20	65,06	12,70	<b>LX</b>	H	NBR	BedFord / Distribución
<b>5205</b>	39,42	80,26	14,25	<b>MX02</b>	L	NBR/MVQ	Chevrolet Chevy (1971/1976) – Ford Taunus 2000/2300 / Piñón / WYLLIS Aero (60/62)/Jeep/Rural/Pick Up (56/69) // FORD Utilitarios -Pinhão do diferencial
<b>5206</b>	40,10	61,16	12,70	<b>KX</b>	L	NBR	Gema Cosechadora / Eje mando tracción
<b>5208</b>	40,00	60,00	10,00	<b>LX</b>	H	NBR/MVQ	Fiat 600B/1100 / Distribución
<b>5209</b>	42,00	56,00	8,00	<b>MZ03</b>	L	NBR	Fiat 750/800 / Distribución
<b>5210</b>	42,00	56,00	8,00	<b>MX03</b>	L	NBR	Fiat 600/750/800 / Distribución
<b>5211</b>	42,00	56,00	7,00	<b>MZ03</b>	H	NBR/MVQ	Fiat 600/750/800 / Caja velocidad
<b>5212</b>	45,00	65,00	10,00	<b>LZ01</b>	L	NBR/MVQ	Fiat 1500/1600 (1963/1964) / Distribución
<b>5213</b>	45,00	65,00	10,00	<b>LZ01</b>	H	NBR/MVQ	Fiat 1500/1600 (1965/1974) / Distribución
<b>5214</b>	45,00	62,00	7,00	<b>MZ</b>	L	NBR	Fiat 1500/1600 (1965/1974) / Distribución/MB OH1313/4/6, 1419/20, 1517 -Freio de estacionamento - traseiro
<b>5215</b>	45,00	62,00	7,00	<b>MZ</b>	H	NBR	Fiat 1500/1600 (1963/1964) / Distribución
<b>5216</b>	80,00	100,00	10,00	<b>LZ01</b>	L	NBR	Fiat 1500/1600 (1963/1964) / Bancada
<b>5217</b>	80,00	100,00	10,00	<b>LZ01</b>	<b>AH</b>	NBR/ACM	Fiat 1500/1600 (1963/1964) / Bancada
<b>5220</b>	38,00	65,00	10,00	<b>LZ</b>	L	NBR	Agrícola
<b>5221</b>	42,00	65,00	12,00	<b>LX</b>	L	NBR/MVQ	M. Benz
<b>5222</b>	44,00	65,00	10,00	<b>LZ</b>	L	NBR	Bordward Isabella 1500 / Rueda trasera exterior
<b>5223</b>	45,00	65,00	10,00	<b>LZ</b>	L	NBR/MVQ	Bernardín M24 / Caja descarga de tolva, tubo descarga – Fiat 25R / Distribución /Scania 112/140/141 // Yanmar B10MR -Caixa de mudança - moringa / eixo propulsor
<b>5224</b>	47,00	65,00	11,00	<b>LX</b>	L	NBR	Siam Hoover Lavarropas

Nº SAV	EIXO	ALOJ	ALT	TIPO	O	COMP	APLICAÇÃO
<b>5225</b>	47,63	64,95	8,28	LZ	L	NBR/MVQ	Ford F500/Fairlane (Motor 8 cilindros) / Distribuição
<b>5226</b>	48,00	65,00	10,00	LX	L	NBR	Agrícola - M. Benz 1621 / Palier - Nissan Pick Up / Rueda delantera / RENAULT R21 motor 2,0/2,2 - Caixa de velocidade
<b>5229</b>	48,00	65,00	14,00	LZ	L	NBR	M. Benz L710/913 / Caja de velocidades, salida / Mercedes Benz L710 - L913 - Saída caixa de velocidade
<b>5230</b>	50,00	65,00	10,00	LX	L	NBR/MVQ/FPM	Don Roque RV125M/RV150M/RV150 Hidro / Mando embocador - Mitsubishi Montero / Rueda trasera externa
<b>5231</b>	45,00	65,00	8,00	LX	L	NBR/MVQ	Scania 111 - VW Furgón/Kombi/Pick Up / Rueda delantera / VW Kombi / Sedan // SCANIA LK/ LKS/ LKT/ Lk 111 - Roda dianteira (freio disco) // Arvore primaria
<b>5232</b>	62,00	105,00	8,00	LZ	L	NBR	Agrícola / Agrícola
<b>5233</b>	75,00	100,00	12,00	LZ	L	NBR/MVQ	M. Benz 1633/1924/1938 / Distribuição / Scania 75/76/101 - MB OM 355-5A/355-5 - Roda traseira externo/Meia carcaca traseira // Dianteiro do virabrequim
<b>5234</b>	80,00	100,00	10,00	LX	L	NBR/MVQ/FPM	Scania K112 / Caja de velocidades /
<b>5235</b>	80,00	100,00	13,00	LZ	L	NBR	Fahr D25 / Bancada
<b>5236</b>	70,00	100,00	13,00	LZ	L	NBR/MVQ	Fiat 619N1 / Embrague
<b>5238</b>	54,00	68,00	10,50	LX	L	NBR	Fiat Someca M50 / Reductor lateral
<b>5239</b>	34,93	68,22	12,70	LZ	L	NBR	Ryca Cosechadora / Plataforma de corte sin fin
<b>5240</b>	36,00	68,00	10,00	LZ	L	NBR	Fiat 1100 / Piñón
<b>5241</b>	39,69	68,27	11,11	LX	L	NBR	Massey Ferguson / Diversos
<b>5243</b>	20,00	33,00	10,00	LZ	L	NBR	Ika Rambler 380 / Dirección, sector
<b>5245</b>	14,00	35,00	8,00	LX	L	NBR	Alpino
<b>5246</b>	15,00	35,00	8,00	LX	L	NBR	Fiat 133/600/750/800 / Caja dirección superior
<b>5249</b>	17,00	35,00	8,00	LX	L	NBR/MVQ	Citroen 2CV / Dirección sin fin - Gema Cosechadora / Caja de velocidades, diferencial
<b>5250</b>	17,00	35,00	10,00	LX	L	NBR	M.BENZ / Agrícola
<b>5251</b>	19,00	34,92	9,91	LX	L	NBR/MVQ	John Deere / Diversos - Zanello Tractor 460/500/540 / Caja de velocidades, varilla de mando
<b>5252</b>	20,00	35,00	10,00	LX	L	NBR/MVQ	Agrale (IE70/90) / Cuchilla rotativa trasera / Agrale // Yanmar BT22M/22P/33M - Enxada rotativa // Bomba alimentadora-eixo
<b>5253</b>	20,00	35,00	10,13	LX15	L	NBR	M. Benz
<b>5255</b>	22,22	34,92	7,93	LZ	L	NBR	Chrysler / Diversos - Di Tella 1500 (1962/1967) - Dodge D400/DP400 / Dirección, caja interior
<b>5256</b>	25,00	35,00	7,00	LZ	L	NBR/FPM	Agrícola - Fiat 128/147 / Rueda delantera interior palier - M. Benz OM355 / Compresor de aire delantero / MB OM 355/355LA // Yanmar NSB50/50R/75/75R/90/90R-Compresor de ar dianteiro // Eixo de partida
<b>5258</b>	15,87	38,07	9,52	LZ	L	NBR	Internacional
<b>5259</b>	19,00	38,07	9,92	LZ	L	NBR	BedFord Motor Perkins P6/R6 / Eje mando compresor
<b>5260</b>	20,00	38,00	7,00	LX	L	NBR	Industrial
<b>5261</b>	25,40	38,07	6,35	LZ	L	NBR	Ford F700/750 / Sin fin - John Deere 2420/3420/4420 / Bomba hidráulica / FORD F700/750 / F8000-Sem fin (caixa grande)
<b>5262</b>	25,40	38,07	9,92	LZ	L	NBR	Ford F500 (1961) / Dirección inferior
<b>5263</b>	26,80	38,07	5,56	LZ	L	NBR	Dodge Polara / Transmisión directa

## CATÁLAGO ELETRÔNICO

Nº SAV	EIXO	ALOJ	ALT	TIPO	O	COMP	APLICAÇÃO
<b>5264</b>	28,00	38,00	6,50	LX	L	NBR/MVQ	Chevrolet C10/20/40 - Chrysler - Fiat / Dirección hidráulica ZF/ CHRYSLER/(DODGE) Dart // FIAT JK2000 - GM A/C/D 10/13/20/40 / Opala-direção hidráulica (ZF)
<b>5266</b>	17,00	40,00	8,50	LX	L	NBR	Alpino - Garelli - Siambretta - Zanella / Cigueñal, lado embrague 125 c.c.
<b>5267</b>	20,00	40,00	4,00	LT	L	NBR	Puma
<b>5268</b>	22,00	40,00	7,00	LX	L	NBR	Vassalli Cosechadora / Piñón conductor / Agrícola
<b>5269</b>	24,00	40,00	8,00	LZ	L	NBR	Industrial
<b>5270</b>	30,00	40,00	7,00	LX	L	NBR/MVQ/FPM	Agrícola - Fiat JK2000 / Transmisión / RENAULT Traffic motor 2,1/2,2 //FIAT Jk 2000//VW Fusca/Brasilia/Variant -Comando auxiliar //Arvore primaria //Setor (TRW)
<b>5271</b>	25,00	40,00	10,00	LX	L	NBR/FPM	Bernardín M24 / Eje de cambio, alta y baja - Deutz Motor F8 / Avance automático
<b>5272</b>	25,50	40,00	7,00	LX	L	NBR	Agrícola / Agrícola
<b>5274</b>	50,80	80,00	6,35	LS	L	NBR	Marani Cosechadora (modelo super 90) / Maza rueda tren trasero
<b>5276</b>	50,00	90,00	10,00	LX	L	NBR/FPM	Don Roque RV125M/RV150M/RV150 Hidro / Carro plataforma 23 p
<b>5277</b>	55,00	90,00	13,00	LX	L	NBR	Apache Sembradora granos finos y gruesos 9900 / Eje rueda trasera
<b>5278</b>	60,00	90,00	10,00	LX	L	NBR/MVQ	Bernardín M24 / Maza tren trasero - Fiat 190/210 / Reductor / FIAT/FNM 190/210 // Fiat Allis // MAXION/MASSEY FERGUSON - Caixa de mudancas
<b>5279</b>	65,00	90,00	10,00	LX	L	NBR/MVQ/FPM	BedFord (1964/1969 2° Serie s/ carcasa) / Piñón - Don Roque RV125M/RV150M/RV150 Hidro / Tren trasero / ALFA/FIAT/FNM 140/210/D9500/D11000 // MB OM 449 LP 331 - Dianteiro do virabrequim // Cardan
<b>5280</b>	68,00	90,00	10,00	LZ	L	NBR/MVQ	Valmet 65/68/85/86/88/110 / Rueda delantera
<b>5282</b>	70,00	90,00	10,00	LX	L	NBR/MVQ	Agrícola - Aumec / Carcaza eje de embrague y piñón Z13
<b>5284</b>	70,00	90,00	14,00	LX	L	NBR	Fiat 619/643/697 / Distribución
<b>5285</b>	75,00	90,00	8,00	LX	L	NBR/FPM	Astivia Acoplado / Eje 3" Rural - Don Roque RV125M/RV150M/RV150 Hidro / Mando despajador, cilindro a cadena
<b>5287</b>	25,00	50,00	10,00	LZ	L	NBR	Agrícola
<b>5288</b>	25,00	50,00	12,00	LZ	L	NBR	Henschel
<b>5290</b>	30,00	50,00	10,00	LX	L	NBR/FPM	Citroen 2CV / Piñón diámetro 30 mm - Don Roque RV125M/RV150M/RV150 Hidro / Elevador a tolva y a retorno
<b>5291</b>	32,00	50,00	6,00	LX	L	NBR	Siam Moto Furgón
<b>5292</b>	32,00	50,00	8,00	LZ	L	NBR	Renault Dauphine/Gordini 850 / Distribución
<b>5293</b>	32,00	50,00	10,00	LZ	L	NBR	Isetta L312/L911/LO911 / Rueda trasera exterior
<b>5294</b>	32,00	50,00	10,00	LX	L	NBR	Citroen 2CV / Diámetro 32 mm
<b>5295</b>	33,00	50,00	12,00	LX	L	NBR	Don Roque RV125M/RV150M/RV150 Hidro / Agitador de paja
<b>5296</b>	35,00	50,00	10,00	LX	L	NBR/MVQ	Don Roque RV125M/RV150M/RV150 Hidro / Tolva / Montgomery (motor) G415/G480 -Arvore de manivelas - lado eixo
<b>5297</b>	38,00	50,00	7,00	LX	L	NBR/MVQ	Agrale (IE70/IE 90) - Scania 111/112/115/116 BR / Rueda delantera / Scania // Agrale - Eixo de acionamento das sapatras de freio // roda diant. - enxada rot.
<b>5298</b>	38,10	50,36	9,90	LZ	L	NBR	John Deere 730 / Control de carga / Agrícola
<b>5300</b>	40,00	62,00	11,50	LX	L	NBR	Agrícola - VW Sedan / Rueda delantera / VW 1950/74 Sedan // TOBATA M130- Roda dianteira // Arvore de Roda
<b>5301</b>	40,00	62,00	13,00	LZ	L	NBR	Deutz A70 / Embrague - Renault Rastrojero / Piñón

## CATÁLAGO ELETRÔNICO

Nº SAV	EIXO	ALOJ	ALT	TIPO	O	COMP	APLICAÇÃO
<b>5302</b>	44,19	62,19	10,00	LZ	L	NBR	Ika Rambler 380 / Rueda delantera con resorte
<b>5303</b>	40,00	62,30	13,00	LX	L	NBR/MVQ/FPM	Fiat Superson L55 / Motor de arranque delantero
<b>5304</b>	44,00	62,30	12,00	LZ	L	NBR	Fiat 25R / Árbol de mando, toma de fuerza
<b>5305</b>	45,00	62,00	8,00	LX	L	NBR/MVQ/FPM	Citroen 2CV / Rueda delantera y trasera
<b>5306</b>	47,00	62,00	8,00	LZ	L	NBR	Mazda Luce 929 / Eje trasero
<b>5307</b>	48,00	62,00	9,00	LX	L	NBR/MVQ	Scania Vabis
<b>5308</b>	22,00	29,00	7,00	MT	L	NBR	Aumec / Varilla y selector de cambios
<b>5311</b>	20,00	42,00	10,00	LZ	L	NBR	Citroen 2CV / Caja de velocidad
<b>5312</b>	25,00	42,00	6,00	LX	L	NBR	Siambretta - Zanella 175 c.c. / Bancada
<b>5313</b>	25,00	42,00	8,00	LX	L	NBR	Pegaso 1060/2010 / Bomba de agua
<b>5315</b>	28,00	42,00	10,00	LZ	L	NBR	Vespa
<b>5316</b>	30,00	42,00	7,00	LX	L	NBR	Citroen 2CV/3CV / Distribución - Renault 4/6/9/11/12 / Árbol de levas
<b>5317</b>	30,00	42,00	8,00	LX	L	NBR/ACM	Agrícola - Renault 19/Clio / Eje comando / RENAULT R19 / Clio 1,6 - gasolina // Tobata M140 / M130 -Eixo comando // caixa de mudanças / roda diant.
<b>5319</b>	12,00	32,00	7,00	LZ	L	NBR	Bessone, N.S.U. / Haupt (motor de popa)-Bomba d'agua
<b>5320</b>	12,70	31,95	9,52	LZ	L	NBR	Industrial
<b>5321</b>	17,00	32,00	9,00	LZ	L	NBR	Siambretta 125 c.c. / Rueda delantera
<b>5322</b>	20,00	32,00	8,00	LX	L	NBR/MVQ	Renault Rastrojero (1972/1978) / Dirección, sector
<b>5323</b>	22,00	32,00	7,80	LX	L	NBR/MVQ	Di Tella 1500 (1962/1967) / Amortiguador, reforma
<b>5324</b>	22,22	31,85	4,76	LX	L	NBR	N.S.U
<b>5326</b>	125,00	150,00	13,00	LZ	L	NBR/MVQ	Aumec - Gema Cosechadora / Maza rueda delantera
<b>5327</b>	30,16	50,80	11,11	LZ	L	NBR	Gema Cosechadora / Plataforma
<b>5328</b>	32,54	50,80	11,11	LZ	L	NBR	CASE
<b>5329</b>	25,40	50,80	10,00	LZ	L	NBR	Industrial
<b>5330</b>	20,00	52,00	10,00	LZ	L	NBR/MVQ	Industrial
<b>5333</b>	32,00	56,00	10,00	LZ	L	NBR	Fiat 125/1500 / Salida común - Marani Cosechadora (2000) / Caja cojinete transportador de granos
<b>5334</b>	32,00	56,00	12,00	LZ	L	NBR	Hanomag R35/40 / Toma directa
<b>5335</b>	35,00	56,00	10,00	LZ	L	NBR	Pegaso 1060 / Freno trasero
<b>5337</b>	36,00	56,00	10,00	LZ	L	NBR	Fiat - Isetta
<b>5338</b>	38,00	56,00	10,00	LZ	L	NBR	Pegaso 1060/2010 (auxiliar) / Compresor
<b>5339</b>	40,00	56,00	8,00	LX	L	NBR/ACM	Tobata M130 (árbol) / Rueda interna / TOBATA M130 -Roda interna interna - arvore

Nº SAV	EIXO	ALOJ	ALT	TIPO	O	COMP	APLICAÇÃO
<b>5340</b>	40,00	56,00	12,00	LZ	L	NBR	Scania Vabis
<b>5341</b>	43,00	56,00	6,00	LX	L	NBR	Opel
<b>5345</b>	46,43	69,78	12,30	LX	L	NBR	Renault 4/6/9/11/12 / Rueda delantera interior
<b>5346</b>	47,63	69,88	12,70	LZ	L	NBR/MVQ	Caterpillar / Diversos
<b>5347</b>	49,20	69,88	9,52	LX	L	NBR	Di Tella 1500 (1960/1964) / Rueda trasera
<b>5348</b>	50,80	69,88	9,52	LX	L	NBR/MVQ	Agrícola – BedFord Motor Perkins P6/R6 – Ford 350 / Distribución / FORD F350/600//MAXION Perk 6,357/2 e 6,358// CHRYSLER P700/P900 m.Perk - Dianteiro do virabrequim
<b>5349</b>	50,80	69,88	12,70	LZ	L	NBR	BedFord (standard) / Transmisión
<b>5350</b>	55,00	70,00	8,00	LX	L	NBR/MVQ	Agrícola – Fiat 180/210/D11000 / Embrague / ALFA/FIAT/FNM 180/210/D11000 - Embregem
<b>5353</b>	52,00	75,00	12,00	LX	L	NBR	Peugeot 404 (rural)/505 (break) / Rueda trasera
<b>5354</b>	55,00	75,00	12,00	LZ	L	NBR/MVQ	Fahr
<b>5355</b>	58,00	75,00	12,00	LX	L	NBR	M. Benz L311/317/911/LO911/1514/1517/1518 / Caja de velocidades
<b>5356</b>	60,00	75,00	8,00	LX	L	NBR/MVQ/FPM	Agrale (Motor M70) – M. Benz OM326 / Bancada trasera – Bernardín M24 / Cilindro trillador, rodillo quitador / MB OM326 // Agrale M70 // Valmet 118-118/4 -Arvore de manivela - dianteira / traseira / semi-eixo
<b>5357</b>	50,00	75,18	6,35	LT	L	NBR	Buick
<b>5358</b>	60,00	78,00	10,00	LZ	L	NBR	Saurer
<b>5360</b>	47,00	80,00	6,35	LT	L	NBR	Apache Sembradora granos gruesos 6120 / Rueda de transporte
<b>5361</b>	52,40	81,00	11,00	LZ	L	NBR	Ika Rambler 380 (Motor Tornado) / Distribución
<b>5362</b>	54,00	81,00	11,90	LX	L	NBR/MVQ	Metalúrgica Cele rastra tiro excêntrico / Bancada
<b>5363</b>	55,00	82,00	12,00	LZ	L	NBR	Agrícola
<b>5364</b>	55,56	82,58	12,70	LZ	L	NBR	Fiat, F.W.D., Mack
<b>5365</b>	60,00	82,00	8,00	LZ	L	NBR/MVQ	Agrometal Serie TCW / Rastra
<b>5366</b>	63,50	82,58	9,52	LZ	L	NBR	Marani Cosechadora (2000) / Caja cojinete, variador de velocidad
<b>5367</b>	45,00	80,00	13,00	LX	L	NBR	Bernardín M24 / Eje polea embrague – Hanomag R45/46 / Transmisión
<b>5371</b>	58,00	85,00	10,00	LZ	L	NBR	Fiat 400E / Caja de velocidades – Gema Cosechadora / Tren trasero
<b>5372</b>	64,00	85,00	16,00	LZ	L	NBR	Someca
<b>5373</b>	64,00	85,00	16,00	LX	L	NBR	Fiat Someca M45 / Eje diferencial
<b>5374</b>	65,00	85,00	12,00	LZ	L	NBR/MVQ	Don Roque RV125M/RV150M/RV150 Hidro / Conjunto variador de cilindro para despajador
<b>5375</b>	66,68	85,09	7,93	LZ	L	NBR	John Deere 730 / Caja eje oscilante / Agrícola
<b>5376</b>	66,68	85,00	10,00	LX	L	NBR/FPM	Pauny Tractor 460/500/540 / Caja de velocidades, eje interno superior
<b>5381</b>	70,00	105,00	13,00	LZ	L	NBR	Borgward
<b>5382</b>	76,00	105,00	12,00	LZ	L	NBR/MVQ	Fiat Superson L55 / Motor de arranque trasero

## CATÁLAGO ELETRÔNICO

Nº SAV	EIXO	ALOJ	ALT	TIPO	O	COMP	APLICAÇÃO
<b>5383</b>	76,20	104,78	14,28	LZ	L	NBR/MVQ	Fiat, International
<b>5384</b>	79,38	104,78	14,28	LX	L	NBR	Cockshutt Tractor / Rueda trasera interna
<b>5385</b>	85,00	105,00	13,00	LX	L	NBR/MVQ	Pauny Tractor / Pedalera articulado 460/500/540 - Pegaso 1061/5030 / Rueda trasera
<b>5390</b>	80,00	110,00	13,00	LZ	L	NBR	Bernardín M200 / Punta de eje tren trasero - Gema Cosechadora / Embrague mando traccion y mando máquina
<b>5391</b>	84,00	110,00	16,00	LX	L	NBR	Fiat Someca M45 / Cojinete árbol de rueda matriz
<b>5392</b>	84,00	110,00	16,00	LZ	L	NBR	Fiat Someca / Rueda trasera
<b>5393</b>	88,00	110,00	13,00	LZ	L	NBR	Dynapac rolo compactador CP 22/27/30 / Diferencial, suspensión, eje trasero / Dynamac - rolo compactador CP 27/30/22-Diferencial - suspensao - traseiro
<b>5394</b>	85,00	110,00	13,00	LZ	L	NBR/MVQ	Fahr D17 / Bancada - New Holland CI530 / Rueda trasera interna
<b>5395</b>	90,00	110,00	13,00	LZ	L	NBR/FPM	Deutz A65 / Caja de cambios (Bidisco), polea, correa 50 HP/F3/L 514/AA 23/65
<b>5400</b>	19,00	41,24	6,35	LX	L	NBR	Ika / Dirección, sin fin carabella
<b>5401</b>	22,22	41,25	11,11	LZ	L	NBR	Morris
<b>5402</b>	25,00	41,17	9,52	LZ	L	NBR	John Deere / Sin fin / SLC - espalhador de palha, elevador e graneleiro - Sem fim
<b>5403</b>	27,00	41,00	10,00	LX	L	NBR	Morris
<b>5405</b>	25,40	44,50	11,11	LZ	L	NBR	BedFord (eje cambio alta y baja) - Chevrolet C 10/20/40 / Transmisión
<b>5406</b>	27,00	44,40	9,52	LZ	L	NBR	Di Tella 1500 (1965/1967 Diferencial dana 30) / Transmisión directa
<b>5407</b>	27,00	44,40	9,52	LX	L	NBR	Di Tella 1500 (1965/1967 Diferencial dana 30) / Transmisión
<b>5408</b>	28,60	44,40	11,11	LZ	L	NBR	A.J.S., B.S.A. Motos
<b>5409</b>	31,75	44,50	9,52	LZ	L	NBR	Chevrolet D20/S10/Blazer / Dirección, sector
<b>5410</b>	32,00	44,00	7,00	LZ	L	NBR	Jianshe 80 c.c. / Cigüeñal
<b>5412</b>	25,40	46,43	11,11	LZ	L	NBR	Ad. Grader, G.M.C.
<b>5413</b>	29,00	46,46	11,50	LX	L	NBR	Cockshutt Tractor / Engranaje mando de embrague - Gema Cosechadora / Sin fin tolva
<b>5414</b>	29,84	46,46	9,52	LZ	L	NBR/MVQ	G.M., G.M.C., H.R.D.
<b>5415</b>	31,75	46,46	9,92	LZ	L	NBR	Ariel, B.S.A.
<b>5416</b>	33,33	46,45	9,52	LZ	L	NBR	Metalúrgica Chiapan rastras rotativas transportables / Bancada
<b>5417</b>	34,93	46,46	7,93	LZ	L	NBR	New Holland C8040/8055 / Caja de dirección, sector (TRW)
<b>5418</b>	34,93	46,48	4,76	LT	L	NBR	Chevrolet A10/20/40/60 C20/40/60 - Ford 350/600 - VW 6,80/6,90/7,90/7,100/7,110 / Caja dirección (TRW) / FORD F350/600//GM A/C/D 10/13/20/40/60/70/80/90 A/C/D99 // VW 6,80/6,90/7,90/7,100/7,110 -Setor (TRW)
<b>5419</b>	34,93	46,60	7,54	LZ	L	NBR	Ford F500 (1961) / Dirección superior
<b>5420</b>	20,00	47,00	7,00	LX	L	NBR/MVQ	Vassalli Cosechadora / Eje entrada bomba hidráulica / Agrícola
<b>5422</b>	28,00	47,00	7,00	LZ	L	NBR	Agrícola / Agrícola
<b>5423</b>	30,00	47,00	5,00	LX	L	NBR	Agrícola - Honda XLR 125 c.c. / Rueda trasera lado corona

## CATÁLAGO ELETRÔNICO

N° SAV	EJE	ALOJ	ALT	TIPO	O	COMP	APLICACIÓN
5424	31,00	47,00	7,00	LZ	L	NBR	Lavrale / Diversos / Lavrale
5425	32,00	47,00	7,00	LX	L	NBR	Pegaso 1060/2010 / Compresor
5426	32,00	47,00	7,00	LX	L	NBR	Pegaso
5427	35,00	47,00	7,00	LX	L	NBR/MVQ	Deutz A46 / Toma de fuerza
5430	7,93	25,37	9,52	LZ	L	NBR	Caterpillar, Mack / Caterpillar
5431	11,11	25,37	9,52	LZ	L	NBR	Massey Ferguson / Diversos
5432	12,70	25,37	6,35	LX	L	NBR	Honda CB250/400/650 / Eje cambios
5433	12,70	25,37	9,52	LZ	L	NBR	Cockshutt Tractor / Bomba de aceite
5434	15,00	25,00	6,00	LZ	L	NBR/MVQ	Suzuki 200/GS425 / Motor de arranque
5435	16,00	25,00	6,00	LZ	L	NBR	Sachs
5436	19,00	25,37	3,16	LT	L	NBR	Ika (Motor tornado) / Caja de velocidad
5440	127,00	152,40	14,28	LZ	L	NBR	Leyland
5442	150,00	180,00	13,00	LZ	L	NBR/MVQ	M. Benz 1514/1517/1518 / Transmisión, carcasa embrague / Komatsu - c/motor MB- Arvore de manivelas - traseiro ( lado vol.)
5443	12,70	28,55	9,52	LZ	L	NBR	G.M., G.M.C., I.H.C.
5444	15,87	28,55	9,52	LZ	L	NBR	Ika / Caja transferencia JA3HA, eje tambalador
5445	17,50	28,50	7,00	LX	L	NBR	Massey Ferguson Tractor 255/265/1175/1185/1195/150/155/165/1068/1088/1098 / Levante hidráulico / Agrícola
5450	75,00	95,00	13,00	KZ	L	NBR	M. Benz L311/317/911/LO911 / Rueda delantera / Mercedes Benz L312 - 317 - 911 - Cubo roda dianteira
5451	72,00	95,00	13,00	LX	L	NBR	Citroën
5452	70,00	95,00	13,00	LZ	L	NBR	Yanmar / Cigüeñal trasero (AE2) / Yanmar AE2 -Arvore de manivelas - traseiro ( lado vol.)
5453	60,00	95,00	13,00	LZ	L	NBR	Agrícola
5454	69,85	92,03	14,28	LZ	L	NBR	Massey Ferguson Tractor 35/50235/250 / Rueda trasera, externo / MAXION/MASSEY FERGUSON Trator 35/50/235/250 -Roda traseira - externo
5455	66,68	92,03	11,90	LZ	L	NBR	Case, Chevrolet
5456	43,80	92,03	12,70	LZ	L	NBR	Chevrolet, Ford
5457	65,00	90,00	13,00	KZ	L	NBR	Fahr D25 / Rueda delantera - M. Benz L311/317/911/LO911 / Distribución
5458	68,00	90,00	13,00	LZ	L	NBR	M. Benz 1112/1113/1114 / Piñón - Pegaso 1061/1065/2011 / Distribución / Mercedes Benz 1112-1113-1114 Diferençiao
5459	70,00	90,00	13,00	LZ	L	NBR	Agrale (IE 70/90) / Soporte - Fahr D17 / Rueda trasera - Fiat Ducato Passageiro / Rueda delantera interna y externa / Agrale IE70/90 // MB LP331 // Scania 75/76- Caixa de mudança traseira / roda dianteira / Pinhão do diferencial / Fiat Iveco - Ducato Furgón - Passageiro Transmisión - Coroa
5460	60,00	90,00	13,00	LZ	L	NBR	Marani picadora de arrastre / Caja escuadra, tapa eje corto
5461	53,50	90,00	13,00	LZ	L	NBR	Don Roque RV125M/RV150M/RV150 Hidro / Embrague
5462	68,00	90,00	13,00	LX	L	NBR/MVQ	M. Benz 1112/1113/1114/1514/1517/1518 / Piñón
5463	110,00	140,00	13,00	LX	L	NBR/MVQ	M. Benz 1112/1113/1114/OFI315/OA101 - Scania 112 / Rueda trasera / MB 321/1111/366/321/352/355 // Scania Tribus 112/R112/R142/L75/L76 -Roda traseira // roda dianteira

## CATÁLAGO ELETRÔNICO

Nº SAV	EIXO	ALOJ	ALT	TIPO	O	COMP	APLICAÇÃO
<b>5464</b>	95,00	130,00	12,00	<b>KX</b>	L	NBR	M. Benz 1112/1113/1114 / Rueda delantera / MB OM 352/352A/355-5/366/449 / 321/1111/1113/1116 -Roda dianteira - Eixo com freio hidraulico
<b>5465</b>	93,64	130,15	12,70	<b>LZ</b>	L	NBR	BedFord (1960/1963 standard) / Rueda trasera
<b>5466</b>	88,90	130,15	12,70	<b>LZ</b>	L	NBR	BedFord (1957/1960) / Rueda trasera
<b>5467</b>	95,00	125,00	13,00	<b>KZ</b>	L	NBR	M. Benz L311/317/911/LO911 / Rueda trasera / MB OM 321/326/355/352 -Cubo de roda - lado interno
<b>5468</b>	100,00	125,00	12,70	<b>LZ</b>	L	NBR	Agrícola - Fiat JK200 (Alfa) / Bancada/ FIAT JK2000/ALFA/Ti2300 motor 2000 // Valmet 88 -Traseiro do virabrequim
<b>5469</b>	92,08	125,00	12,70	<b>LZ</b>	L	NBR	Austin
<b>5470</b>	87,31	120,77	14,28	<b>KZ</b>	L	NBR	Chevrolet A/C/D 60/70 - Ford F600/6000 / Cubo de rueda trasera / GM A/C/D 60/70/80/90 // FORD braseixos 57 F600 -Roda traseira interno
<b>5471</b>	88,90	120,62	14,28	<b>LZ</b>	L	NBR	International
<b>5472</b>	92,08	120,62	14,28	<b>LZ</b>	L	NBR	G.M.
<b>5473</b>	98,40	120,62	14,28	<b>LZ</b>	L	NBR	Adams. Grader
<b>5474</b>	88,00	120,00	13,00	<b>LZ</b>	L	NBR	Deutz
<b>5475</b>	52,00	72,00	12,00	<b>MX</b>	L	NBR	Agrícola - M. Benz L311/317/911/LO911 / Piñón /MB 608/708/709, 11/13/15/20/22 ton. - O371- 321/366/326/355 -Eixo traseiro - diferencial / Pinhão
<b>5476</b>	45,00	72,00	12,00	<b>MZ</b>	L	NBR	Agrícola
<b>5477</b>	101,60	126,95	7,93	<b>MZ</b>	L	NBR/MVQ	John Deere 730 / Bancada
<b>5478</b>	101,60	126,95	12,70	<b>LX</b>	L	NBR/MVQ	John Deere 730 / Distribución
<b>5479</b>	148,00	170,00	15,00	<b>LX</b>	L	NBR	Helvética Acoplado / Reforma
<b>5480</b>	97,00	170,00	15,00	<b>LZ</b>	L	NBR	Romapar Acoplado / Rueda
<b>5481</b>	140,00	170,00	13,00	<b>LZ</b>	L	NBR/MVQ/FPM	Agrícola - M. Benz OM326 - Golondrina Acoplado / Cubo rueda interna / MB OM 326 -Cubo da roda interno
<b>5482</b>	148,00	170,00	15,00	<b>LZ</b>	L	NBR	Helvética Acoplado / Rueda
<b>5484</b>	19,00	33,22	9,50	<b>LZ</b>	L	NBR	Chevrolet Pick Up / Dirección, columna
<b>5485</b>	25,00	36,00	7,00	<b>LX</b>	L	NBR	Agrícola / VW Kombi -Setor
<b>5486</b>	36,00	54,00	7,50	<b>LZ</b>	L	NBR	Bernardín M24 / Brida cojinete - Ford Corcel / Salida transmisión / FORD Corcel I - Saída da transmissao
<b>5487</b>	39,69	58,98	9,75	<b>LX</b>	L	NBR	Di Tella 1500 (1962/1967) / Distribución
<b>5488</b>	42,00	60,00	10,00	<b>LX</b>	L	NBR/MVQ	Bernardín M24 / Sin fin retorno, zafe y triturador - Peugeot 403/404/504 / Distribución / PEUGEOT todos a diesel -Distribuição
<b>5489</b>	49,20	63,55	7,14	<b>LS</b>	L	NBR	Bernardín M24 / Acarreador - Ford Falcon (1964/1972)/Fairlane (1969/1970)/Mercury / Rueda delantera (sin pestaña)
<b>5490</b>	38,10	63,55	9,52	<b>LZ</b>	L	NBR	Di Tella 1500 (1960/1964) / Piñón
<b>5491</b>	45,00	66,00	6,00	<b>LX</b>	L	NBR	D.K.W
<b>5492</b>	43,80	69,30	12,70	<b>LZ</b>	L	NBR	Renault Rastrojero / Rueda trasera
<b>5493</b>	43,80	69,30	12,70	<b>LX</b>	L	NBR	Renault Rastrojero / Rueda trasera
<b>5495</b>	56,00	76,40	12,70	<b>LX</b>	L	NBR	Marani Cosechadora / Plato variador de velocidad

## CATÁLAGO ELETRÔNICO

N° SAV	EIXO	ALOJ	ALT	TIPO	O	COMP	APLICAÇÃO
<b>5496</b>	25,40	36,53	4,85	LT	L	NBR	Ford Falcon / Dirección, sector
<b>5497</b>	12,70	28,55	6,35	MZ	L	NBR	Chevrolet Perkins / Motor 6 cilindros - John Deere 445/2420/3420/4420 / Bomba de combustible / GM motor 6 cilindros Perkins 6,357-/2 / 6,358/Q206,354 -Bomba de combustible
<b>5498</b>	16,00	28,00	7,00	MX	L	NBR/FPM	M. Benz OM352/L710/913/1618/1620 / Eje selector, toma de fuerza / MB OM 352 - Eixo seletor
<b>5499</b>	17,00	28,00	7,11	MZ14	L	NBR	Fiat 600/750/800 - Ford Corcel/Pampa / Caja de cambios/ Ford Corcel I / Corcel II / Pampa / Belina / Del Rey -Caixa de mudança - arvore primaria
<b>5501</b>	17,10	28,55	6,35	MT	L	NBR	Fiat 411E / Bomba hidráulica
<b>5502</b>	19,00	28,58	6,74	MT	L	NBR	Chevrolet Chevy Saginaw (1971/1976) / Piñón, dirección eje sector
<b>5503</b>	19,00	28,67	4,76	MZ	L	NBR	Fiat U25 / Bomba de levante hidráulico
<b>5504</b>	29,37	42,82	11,11	MZ	L	NBR	New Holland C1530 / Bomba de paleta
<b>5505</b>	30,16	42,86	6,35	MZ	L	NBR	Mercury motor fuera de borda / Motor
<b>5506</b>	31,40	42,85	7,93	MX	L	NBR	Dodge D400/DP400 - Ford F100 / Caja velocidades (TRW)/ FORD F100 (1968..) - Setor (TRW)
<b>5507</b>	31,75	42,87	4,76	MZ	L	NBR	Dodge D100 - Ford F250/350 (1968/1978)/500/600/100 - Toyota Jeep / Caja dirección/ FORD F350/600/F100 // TOYOTA Bandeirantes -Setor (TRW) // Caixa de direção
<b>5508</b>	28,00	47,00	8,00	MZ	L	NBR/MVQ	Fiat 125/600/750/800 / Caja de velocidad dirección común - Marani Cosechadora (2000) / Caja cojintete acarreador
<b>5509</b>	34,00	47,00	9,10	MX	L	NBR	Prinz / Rueda trasera
<b>5510</b>	35,00	47,00	7,00	MZ	L	NBR	Fiat Allis / Motor de arranque / Fiat Allis - AD7B -Motor de partida
<b>5511</b>	30,00	47,00	10,12	MX	L	NBR	De Carlo 600/700 / Rueda trasera interior
<b>5512</b>	25,00	47,00	8,00	MX	L	NBR	Fiat - Volvo B10/58/N10/12/14 / Embrague, eje accionamiento/ VOLVO N10/N12/B58 -Eixo de acionamento
<b>5513</b>	30,00	47,00	8,00	MX	L	NBR	Agrícola
<b>5514</b>	38,10	50,52	6,35	MT	L	NBR	Valiant I/II / Rueda delantera
<b>5515</b>	38,10	50,52	6,35	MS	L	NBR	Astivia Acoplado / Frenos
<b>5516</b>	38,10	50,52	6,35	MX	L	NBR	Lamopi Acoplado (1972 en adelante) / Eje de leva
<b>5517</b>	32,30	51,40	9,92	MZ	L	NBR	Fiat 125 / Rueda trasera interna
<b>5518</b>	29,77	51,59	9,52	MZ	L	NBR	Ford Falcon (1962/1963) / Rueda trasera
<b>5519</b>	31,75	52,37	12,70	MZ	L	NBR	Adams, Grader, Ford
<b>5520</b>	34,93	52,37	11,11	MZ	L	NBR	Lezcano Sembradora granos gruesos / Maza discos plantadores y sistemas
<b>5521</b>	35,00	52,37	11,11	MZ	L	NBR	Ford Falcon (1963/1964) / Rueda trasera
<b>5522</b>	36,91	52,30	4,36	MT	L	NBR	Chevrolet 400 Super/Chevy/ChevySS (1960/1966) / Rueda delantera
<b>5523</b>	32,00	52,00	9,00	MR	L	NBR/MVQ	Isard T300/400 / Distribución
<b>5524</b>	34,00	52,00	8,00	MZ	L	NBR	De Carlo 600/700 / Rueda trasera exterior
<b>5525</b>	38,00	52,00	10,00	MZ	L	NBR	Fiat 600/750/800 (1964 en adelante) / Rueda trasera/ Mercedes Benz 1112-1113-1114-oc 1214 - Freio Ar
<b>5526</b>	39,69	52,37	6,35	MT	L	NBR	Ford Falcon (1962/1964) / Rueda delantera

## CATÁLAGO ELETRÔNICO

N° SAV	EIXO	ALOJ	ALT	TIPO	O	COMP	APLICAÇÃO
<b>5527</b>	36,00	54,00	7,00	<b>MX</b>	L	NBR/MVQ	M. Benz 1514/1517/1518 / Caja de velocidades directa – Renault Dauphine/Gordini 850 – Tobata M130/140 / Rueda, eje trasero/ TOBATA M130/140 -Roda traseira - eixo
<b>5528</b>	38,00	54,00	10,00	<b>MX</b>	L	NBR	Fiat 600/750/800 (1960/1963) / Rueda trasera – M. Benz L311/317/911/LO911 / Dirección
<b>5529</b>	31,75	57,15	9,52	<b>MZ</b>	L	NBR	Aclo Camión
<b>5530</b>	31,75	57,15	12,70	<b>MZ</b>	L	NBR	Chevrolet 400 Super/Chevy/ChevySS (1960/1967) / Rueda trasera
<b>5531</b>	33,33	57,00	6,35	<b>MT</b>	L	NBR	Ika / Rueda trasera
<b>5532</b>	33,33	57,15	12,70	<b>MX</b>	L	NBR	Chevrolet 400 Super/Chevy/ChevySS (1975/1978 Transax) – Dodge D100 (1972/1976) – Ford Taunus 2000/2300/Fairlane (1970/1980) / Rueda trasera
<b>5533</b>	35,53	58,21	13,20	<b>MX</b>	L	NBR	Chevrolet 400 Super/Chevy/ChevySS (1966/1978 eaton) / Rueda trasera/ CHEVROLET 1969/92 Opala/Caravan -Roda traseira (semi-Arvore braseixos)
<b>5534</b>	45,00	59,00	10,00	<b>MZ</b>	L	NBR	Fiat 125/1500/1600 / Rueda delantera
<b>5535</b>	44,00	59,33	6,35	<b>MT</b>	L	NBR	Chrysler / Diversos – Dodge Polara / Rueda delantera
<b>5536</b>	38,10	60,30	12,70	<b>MX</b>	L	NBR	Dodge 1500 / Piñón
<b>5537</b>	41,28	60,30	9,52	<b>MZ</b>	L	NBR	John Deere 445 / Polea desde 445.000 hasta 447.913
<b>5538</b>	41,28	60,40	11,10	<b>MX</b>	L	NBR	Winco
<b>5539</b>	44,45	60,30	11,11	<b>MX</b>	L	NBR	Ford Fairlane (Motor 6 cilindros) / Distribución
<b>5540</b>	45,00	61,00	10,00	<b>MZ</b>	L	NBR	Fiat 1500/1600 (1964) / Rueda delantera
<b>5541</b>	47,63	61,02	6,35	<b>MT</b>	L	NBR	Chevrolet
<b>5542</b>	36,51	61,90	7,50	<b>MZ</b>	L	NBR	Chrysler / Diversos – Dodge D100 (1960/1965) / Rueda trasera exterior
<b>5543</b>	38,00	62,00	12,00	<b>MZ</b>	L	NBR	Ford / TOYOTA bandairantes - Mancal do cardan
<b>5544</b>	39,62	61,98	12,70	<b>MX</b>	L	NBR	Chrysler – Valiant I/II/III/IV / Caja de velocidades, salida/ WYLLIS 4x2-Aero (60/69)/Rural/Pick Up (56/82) -Caixa de mudancas - Arvore primaria - Entalhado
<b>5545</b>	88,00	120,62	13,00	<b>LZ</b>	L	NBR	Massey Ferguson Tractor 255/265/1175/1185/1195/150/155/165/1068/1088/1098 / Eje palier sin reductor
<b>5546</b>	41,00	65,45	13,30	<b>MX</b>	L	NBR	Chevrolet Pick Up A10/A20/C20/D10/D20/Veraneio – Dodge D100/400 / Eje trasero (semieje) / GM C-14 - A/C/D 10/20 // CHRYSLER/(DODGE) Dart / D100 (1969...)/D400 -Roda traseira - semi-arvore
<b>5547</b>	49,50	66,60	6,35	<b>MT</b>	L	NBR	Buick
<b>5548</b>	49,50	66,60	6,35	<b>MT</b>	L	NBR	Ford F100/150 (1966/1967) / Rueda delantera
<b>5549</b>	35,80	68,00	10,00	<b>MX</b>	L	NBR	Fiat 1100/1500/1600 / Piñón
<b>5550</b>	35,80	68,00	12,00	<b>MZ</b>	L	NBR	Fiat 1500/1600 / Piñón
<b>5551</b>	49,20	68,22	12,70	<b>MZ</b>	L	NBR	Ford, International
<b>5552</b>	53,00	68,00	10,00	<b>MZ</b>	L	NBR	Citroën
<b>5553</b>	40,00	65,00	12,00	<b>LX</b>	L	NBR/FPM	Valmet 360/600 / Toma de fuerza/ VALMET 360/600 -Tomada de força
<b>5554</b>	47,63	65,05	11,90	<b>LX</b>	L	NBR	Ika / Piñón BA/IN-BA/ID
<b>5555</b>	45,00	65,00	12,00	<b>LZ</b>	L	NBR	Deutz A23/65 A26/70 A26/110 / Toma de fuerza
<b>5556</b>	17,00	35,00	7,00	<b>LZ</b>	L	NBR	M. Benz 1112/1113/1114/1633/1924/1938 / Bomba de agua (chico), lado turbina/ TOYOTA OM 314/321 - MB Cam. Leves/Medios/medios pesados/pesados/onibus - Bomba d' agua interno

## CATÁLAGO ELETRÔNICO

N° SAV	EIXO	ALOJ	ALT	TIPO	O	COMP	APLICAÇÃO
<b>5557</b>	42,00	56,00	7,00	LZ	L	NBR	M. Benz 1112/1113/1114/1633/1924/1938 / Bomba de agua (grande), lado polea / TOYOTA OM 314 - MB Cam. Leves/medios/medios pesados/pesados/onibus- Bomba d'agua - externo
<b>5558</b>	44,45	85,63	7,00	LZ	L	NBR	International
<b>5559</b>	79,38	115,85	27,00	KZ02	L	NBR	Lamopi Acoplado / Eje acoplado rural (12 toneladas)
<b>5560</b>	66,68	112,70	11,11	KZ	L	NBR	Agrícola / Marchesan - arado - Cubo do disco
<b>5562</b>	36,00	48,00	10,00	MX	L	NBR	Agrícola
<b>5563</b>	36,00	48,00	10,00	LX	L	NBR	Fiat Superson 55/55T/55 (cañero) / Árbol de embrague hueco /Agricola
<b>5564</b>	100,00	130,00	12,00	LZ	L	NBR/MVQ	Fiat 180/210/215 / Cubo rueda delantera / Fiat FNM 180/210/215/D11000 // F. Allis AD14-B -Roda dianteira / eixo da transmissao / caixa de direção
<b>5566</b>	101,60	126,95	12,70	MX	L	NBR	John Deere 445 / Bancada
<b>5567</b>	105,00	130,00	13,00	LZ	L	NBR	Hanomag / Rueda trasera
<b>5568</b>	105,00	130,00	13,00	LX	L	NBR	Deutz A26/70 A26/110 / Eje trasero 50HP/F3/L514
<b>5569</b>	105,00	130,00	15,00	LZ	L	NBR	Fahr / Rueda trasera
<b>5570</b>	110,00	130,00	13,00	LZ	L	NBR	Vassalli Cosechadora / Punta de eje
<b>5573</b>	90,00	115,00	13,00	LZ	L	NBR	Deutz A65/AX80/100 / Diferencial, planetario
<b>5574</b>	90,00	115,00	9,00	lz	L	NBR	Daf Camión
<b>5580</b>	51,78	65,10	14,35	MS01	L	NBR	Chevrolet 400 Super/Chevy/ChevySS (1967/1978) / Rueda delantera
<b>5581</b>	50,80	65,10	11,90	MT	L	NBR	Chevrolet C10/40/C5100 / Rueda delantera
<b>5582</b>	50,00	65,00	8,00	MZ	L	NBR	Deutz
<b>5583</b>	42,00	65,00	12,00	MZ	L	NBR	Mitsubishi Montero / Piñón, diferencial delantero
<b>5585</b>	40,00	60,00	7,00	MZ	L	NBR	Deutz
<b>5586</b>	45,00	60,00	8,00	MX	L	NBR/ACM	Ford Versailles / Salida transmisión - Fahr D25 / Freno de mano / FORD Versailles/Royale 4/5 velocidades -Saída da transmissao automatica
<b>5588</b>	45,00	60,00	10,00	LX	L	NBR/ACM	M. Benz 1112/1113/1114 / Freno de mano - Peugeot 504/505 / Rueda delantera / PEUGEOT 504 GRV/ GR 2do. -Roda dianteira
<b>5589</b>	42,86	63,55	12,70	MX	L	NBR	John Deere 445 / Polea desde 447.914
<b>5590</b>	44,45	63,55	7,93	MZ	L	NBR	Eaton / Árbol primario
<b>5591</b>	49,20	63,55	9,52	MZ	L	NBR	L. Rover, Wolseley
<b>5592</b>	50,80	63,55	6,35	MZ	L	NBR	John Deere / Diversos - Vassalli Cosechadora / Caja polea variador de velocidad
<b>5593</b>	34,93	63,55	6,35	MT	L	NBR	Studebaker
<b>5594</b>	38,10	63,55	7,90	MZ	L	NBR	Ford, Morris
<b>5595</b>	31,75	53,97	7,90	MZ	L	NBR	Ford
<b>5596</b>	38,10	53,97	11,11	MZ	L	NBR	Borg., Case
<b>5597</b>	40,48	53,97	7,93	MZ	L	NBR	Gema Cosechadora / Eje primario juntadora de maíz - John Deere / Diversos

## CATÁLAGO ELETRÔNICO

Nº SAV	EIXO	AL0J	ALT	TIPO	O	COMP	APLICAÇÃO
<b>5598</b>	44,45	53,97	4,84	<b>MZ</b>	L	NBR	Massey Ferguson Tractor 50/55/65 / Corona de polea de fuerza / MAXION/MASSEY FERGUSON Trator 50/55/65 -Coroa da polia - força
<b>5599</b>	42,00	55,00	7,00	<b>MX</b>	L	NBR	Agrícola - Honda Civic (1984/1987) - Suzuki Carry/Cervo/Fronte - Toyota Camry/Célica (1970/1975)/Corolla (1970/1977)/Corona / Rueda trasera
<b>5600</b>	30,16	47,62	6,35	<b>MZ</b>	L	NBR	Mercury motor fuera de borda / Motor
<b>5601</b>	38,10	47,62	4,76	<b>MT</b>	L	NBR	Case
<b>5602</b>	38,10	47,63	6,35	<b>MX</b>	L	NBR	BedFord (directa reforma) / Transmisión - Ford F100/4000 / Eje piloto - New Holland / Caja de velocidades / FORD Utilitarios F100 / F4000 (1982...) //Ford New Holland trator 8BR -Eixo piloto - Arvore primaria
<b>5603</b>	38,00	50,00	10,16	<b>MZ14</b>	L	NBR	Tobata M130 / Caja, corriente auxiliar / TOBATA M130 - Eixo traseiro - caixa - corrente auxiliar
<b>5604</b>	28,60	50,80	11,11	<b>MZ</b>	L	NBR	John Deere 1420 / Transmisión entrada de caja
<b>5605</b>	30,16	50,80	13,10	<b>MX</b>	L	NBR	Winco
<b>5606</b>	38,10	50,40	10,31	<b>MT</b>	L	NBR	Volvo
<b>5607</b>	38,10	50,80	6,35	<b>MZ</b>	L	NBR	BedFord / Distribución, dirección
<b>5608</b>	20,00	33,00	10,00	<b>MR</b>	L	NBR	Borgward, Lancia
<b>5609</b>	23,80	34,92	5,15	<b>MT</b>	L	NBR	International
<b>5610</b>	27,00	34,92	5,15	<b>MT</b>	L	NBR	Briggs Stratton
<b>5611</b>	15,00	35,00	5,00	<b>MT</b>	L	NBR	Industrial
<b>5612</b>	20,00	35,00	6,00	<b>MX</b>	L	NBR	Agrícola / Marchesan - compactadora- plantadeira- Roda
<b>5613</b>	22,00	35,00	10,00	<b>MZ</b>	L	NBR	Case / Diversos / Motor eléctrico
<b>5614</b>	22,22	36,40	6,35	<b>MT</b>	L	NBR	John Deere / Diversos
<b>5615</b>	28,60	36,40	5,15	<b>MT</b>	L	NBR	Chevrolet Chevy/ChevySS / P
<b>5616</b>	28,60	36,40	7,14	<b>MT</b>	L	NBR	Chevrolet 400/Chevy / Dirección, sector
<b>5617</b>	23,00	36,50	6,30	<b>MZ</b>	L	NBR	Winco
<b>5618</b>	25,40	36,50	6,35	<b>MT</b>	L	NBR	Cockshutt Tractor / Cilindro hidráulico
<b>5619</b>	25,00	37,00	7,00	<b>MX</b>	L	NBR	M. Benz 1112/1114/1214 / Dirección hidráulica (chico)
<b>5620</b>	25,40	38,07	12,70	<b>MR</b>	L	NBR	John Deere 730 / Bomba de levante
<b>5621</b>	27,00	38,07	7,93	<b>MX</b>	L	NBR	Ford Falcon (1962/1964) / Caja velocidad directa
<b>5622</b>	22,22	39,65	6,35	<b>MT</b>	L	NBR	John Deere / Diversos
<b>5623</b>	34,93	63,55	6,35	<b>MT</b>	L	NBR	John Deere / Diversos
<b>5624</b>	38,10	63,55	7,90	<b>MZ</b>	L	NBR	Ford F100 (1961 en adelante) / Dirección, sector
<b>5625</b>	31,75	53,97	7,90	<b>MZ</b>	L	NBR	John Deere / Diversos
<b>5626</b>	38,10	53,97	11,11	<b>MZ</b>	L	NBR	Industrial
<b>5627</b>	40,48	53,97	7,93	<b>MZ</b>	L	NBR	Volvo

## CATÁLAGO ELETRÔNICO

Nº SAV	EIXO	ALOJ	ALT	TIPO	O	COMP	APLICAÇÃO
5628	22,22	39,90	6,35	MT	L	NBR	John Deere / Diversos
5629	28,50	41,30	7,93	MX	L	NBR	Ford Falcon / Caja velocidad directa
5630	25,40	43,50	11,60	MZ	L	NBR	Ford
5631	28,00	43,00	10,00	MX	L	NBR	Fiat 128 / Sin fin
5632	31,75	43,40	6,35	MZ	L	NBR	Chevrolet
5633	29,00	45,00	8,00	MZ	L	NBR	Fiat 1100/1500 (1963) / Rueda trasera interior
5634	30,00	45,00	8,00	MX	L	NBR	Fiat 125/1500 / Rueda trasera externa
5635	34,86	46,43	11,11	MS	L	NBR	Ford F250/350 (1963/1967) / Caja dirección, sector
5636	40,00	56,00	10,00	MZ	L	NBR	Agrícola - VW 11,140 / Caja dirección / VW 11,130/140 / 13,130 // MARCHESAN -Setor externo / caixa de direção hidráulica // Diversos
5637	40,00	56,00	10,00	MR	L	NBR	Borgward, M.A.N.
5638	34,93	57,96	6,35	MT	L	NBR	Ika Rambler 380 / Rueda trasera interna diferencial nacional / WYLLIS Aero (60/66)/Jeep/Rural/Pick Up (56/66)//Ford Pampa -Roda traseiro interno
5639	38,10	57,94	12,14	MZ	L	NBR	Ford
5640	45,80	66,57	12,70	MR	L	NBR	Vauxhall
5641	50,00	66,00	10,00	MZ	L	NBR	Cerrutti Desmalezadora CMCM 300 / Porta hélice
5642	42,40	66,90	12,80	MX	L	NBR	Cummins motor
5643	50,00	68,00	14,00	MZ	L	NBR	M. Benz
5646	41,28	70,20	6,35	MT	L	NBR	John Deere / Diversos
5647	52,40	73,02	9,52	MZ	L	NBR	Di Tella 1500 / Rueda delantera
5648	41,28	75,84	6,25	MZ	L	NBR	Perkins Motor P6/R6 / Distribución
5649	57,15	76,12	15,87	MX	L	NBR	Volvo
5650	62,00	80,00	13,00	MZ	L	NBR	Don Roque RV170/1550 caja zaranda segunda limpieza / Caja rodamientos
5651	63,50	82,58	12,70	MX	L	NBR	Perkins Motor 4/270
5652	58,74	85,09	7,93	MZ	L	NBR	Agrícola
5653	65,00	85,00	12,00	MZ	L	NBR	Fiat Superson L55 / Distribución
5654	70,00	85,00	8,00	MX	L	NBR	Bernardín M24 / Rodillo quitador - Scania 112 / Palier
5655	66,68	88,45	12,70	MZ	L	NBR	Caterpillar
5656	63,50	88,90	12,70	MX	L	NBR	New Holland Tractor 8BR / Eje trasero / Ford New Holland 8BR // Huber Warco - Eixo traseiro - semi-ivore // Diversos
5657	70,00	89,00	12,50	MX	L	NBR	Pierobon rastra arado múltiple / Tapa caja cojinete
5659	70,00	90,00	10,00	MZ	L	NBR	Isard T1204 / Bancada / GM A/C/D 60/70/80/90 -Tampa secundaria
5660	75,00	90,00	13,00	MZ	L	NBR	Fiat Tractor 215 / Cubo rueda trasera / ALFA/FIAT/FNM 215 -Cubo da roda

## CATÁLAGO ELETRÔNICO

N° SAV	EIXO	ALOJ	ALT	TIPO	O	COMP	APLICAÇÃO
<b>5661</b>	72,00	95,00	13,00	<b>MX</b>	L	NBR	Deutz
<b>5662</b>	76,20	95,28	12,70	<b>MZ</b>	L	NBR	International
<b>5663</b>	88,90	111,12	14,00	<b>LX</b>	L	NBR	Astivia Acoplado / Balancín
<b>5664</b>	82,55	113,00	12,70	<b>LZ</b>	L	NBR	Chevrolet
<b>5666</b>	100,00	115,00	9,00	<b>LZ</b>	L	NBR	Fiat
<b>5667</b>	90,25	120,65	15,87	<b>MX</b>	L	NBR	Leyland
<b>5668</b>	100,00	125,00	13,00	<b>LX</b>	L	NBR	Deutz, M.A.N.
<b>5669</b>	18,00	31,75	3,57	<b>MT</b>	L	NBR	Briggs Stratton
<b>5670</b>	19,00	31,75	7,90	<b>MZ</b>	L	NBR	Ford F350/100/100/200 / Caja dirección - CBT(1090/A, 2400) / Toma de fuerza, enganche de polea / FORD F350/F100/F1000/F2000/F4000 // CBT (agrícola) -Caixa de direção -barra //engate da polia
<b>5671</b>	25,40	31,75	3,20	<b>MT</b>	L	NBR	Agco / Diversos
<b>5672</b>	25,00	32,00	4,00	<b>MT</b>	L	NBR	Valmet 85/88/110 / Bomba hidráulica, doble embrague / VALMET 85/88/110 (trator)-Bomba hidráulica - embreagen dupla
<b>5673</b>	25,00	32,00	10,00	<b>MT</b>	L	NBR	Deutz
<b>5675</b>	25,40	46,43	15,87	<b>LX</b>	L	NBR	Máquinas Viales
<b>5677</b>	34,93	46,43	9,52	<b>LZ</b>	L	NBR	John Deere / Diversos
<b>5678</b>	28,60	52,37	11,11	<b>MX</b>	L	NBR	Gema Cosechadora (M1000) / Centro sacapajas soporte 1º zaranda
<b>5679</b>	30,10	52,28	11,50	<b>MX</b>	L	NBR	Gema Cosechadora / Eje y caja 2º limpieza, embocador
<b>5680</b>	31,75	52,37	6,35	<b>MT</b>	L	NBR	GMC, Hudson, Nash
<b>5681</b>	35,00	52,00	8,80	<b>MX</b>	L	NBR	Don Roque RV125M/RV150M/RV150 Hidro / Ventilador - Fiat 133/600/750/800 / Rueda delantera
<b>5682</b>	29,37	53,49	11,90	<b>LZ</b>	L	NBR	International
<b>5683</b>	34,92	53,49	15,87	<b>LX</b>	L	NBR	John Deere / Diversos
<b>5685</b>	31,00	53,97	19,05	<b>MR</b>	L	NBR	International
<b>5686</b>	31,75	53,97	11,11	<b>MZ</b>	L	NBR	G.M.C.
<b>5687</b>	38,10	61,16	13,49	<b>LZ</b>	L	NBR	John Deere / Diversos
<b>5688</b>	47,63	68,22	12,70	<b>LZ</b>	L	NBR	Hudson
<b>5689</b>	34,93	63,55	12,70	<b>LZ</b>	L	NBR	Case, Ford, M. Harris
<b>5690</b>	34,93	63,55	12,70	<b>MZ</b>	L	NBR	Apache Sembradora maiz tipo III / Disco cóncavo derecha e izquierda
<b>5691</b>	38,10	63,55	12,70	<b>MX</b>	L	NBR	Chevrolet 400 Super/Chevy/ChevySS (1969/1974) - Ford Fairlane (1969/1970) / Rueda trasera - New Holland C6600/6700 / Toma de fuerza
<b>5692</b>	38,10	63,55	16,66	<b>MX</b>	L	NBR	Cadillac
<b>5694</b>	44,45	63,55	12,70	<b>MZ</b>	L	NBR	Austin, Buick, Cadi.
<b>5695</b>	34,93	68,22	6,35	<b>MT</b>	L	NBR	De Soto, Dodge

## CATÁLAGO ELETRÔNICO

Nº SAV	EIXO	ALOJ	ALT	TIPO	O	COMP	APLICAÇÃO
<b>5696</b>	36,51	68,22	12,70	LZ	L	NBR	Chrysler / Diversos - Dodge D100 / Rueda trasera interior
<b>5697</b>	38,10	68,22	12,70	LZ	L	NBR	Dodge, De Soto
<b>5698</b>	39,69	68,22	9,52	LZ	L	NBR	Bernardín M24 / Rolo embocador, trasero acarreador
<b>5699</b>	39,69	68,25	12,70	LZ	L	NBR	Chrysler / Diversos
<b>5700</b>	42,86	68,22	12,70	LZ	L	NBR	Dodge, Hillman
<b>5701</b>	44,45	68,22	12,70	LZ	L	NBR	Austin, Dodge
<b>5704</b>	50,00	80,00	13,00	LZ	L	NBR	Bernardín M2000 / Eje superior acarreador
<b>5705</b>	50,80	79,96	11,11	LZ	L	NBR	Morris
<b>5706</b>	55,00	80,00	13,00	LZ	L	NBR/MVQ/ACM	Gema Cosechadora / Rueda delantera motriz interna, diferencial / Valmet 60/65/80-Freio traseiro blindado
<b>5707</b>	58,00	80,00	10,00/ 12,00	LX	L	NBR/FPM	Rumifer rastra mediana R40/22 / Cojinete de árbol de discos
<b>5708</b>	58,00	80,00	13,00	LZ	L	NBR	Hanomag K55 / Rueda guía oruga
<b>5709</b>	44,45	81,00	11,90	LZ	L	NBR	Agrícola
<b>5710</b>	50,80	81,00	11,90	LZ	L	NBR	International
<b>5712</b>	55,56	81,00	11,90	LZ	L	NBR	Rycsa Cosechadora / Rueda trasera
<b>5714</b>	55,56	81,00	11,90	LZ	L	NBR	Chrysler / Diversos
<b>5715</b>	57,15	81,00	11,11	LZ	L	NBR	Aumec / Eje toma de fuerza - Dodge D400/DP400 - Ford F500 / Piñón, alta y baja
<b>5716</b>	57,15	81,00	17,75	LX	L	NBR	Ford F500 / Piñón, alta y baja diferencial eaton
<b>5717</b>	41,28	82,58	12,70	LZ	L	NBR	F.W.D., G.M.C.
<b>5718</b>	55,56	82,60	19,05	LX	L	NBR	Fargo, G.M.C.
<b>5719</b>	57,15	82,58	12,70	LZ	L	NBR	Case, Diamond T
<b>5720</b>	57,15	82,58	17,45	LX	L	NBR	Diamond T, Dodge
<b>5721</b>	58,74	82,58	12,70	LZ	L	NBR	International
<b>5722</b>	60,33	82,58	12,70	LZ	L	NBR	G.M.C., Isard
<b>5723</b>	50,80	90,00	12,70	LZ	L	NBR	Industrial
<b>5725</b>	63,50	90,00	11,90	LZ	L	NBR	BedFord (1960 standard) / Piñón
<b>5726</b>	50,80	92,00	12,70	LZ	L	NBR	Marani Cosechadora / Eje manga embrague (caja de velocidad)
<b>5727</b>	57,15	92,03	18,85	LX	L	NBR	Aumec / Carcaza eje embrague
<b>5728</b>	60,33	92,03	17,85	LX	L	NBR	Siam T, Dod., Fargo
<b>5729</b>	66,68	92,03	19,05	KX	L	NBR	Chevrolet 350 - Ford F600/6000 / Piñón - Deutz A65/85 / Punta de eje
<b>5730</b>	63,50	95,28	12,70	LZ	L	NBR	Massey Harris

## CATÁLAGO ELETRÔNICO

Nº SAV	EIXO	ALOJ	ALT	TIPO	O	COMP	APLICAÇÃO
<b>5731</b>	65,00	95,00	16,00	LZ	L	NBR	Fiat
<b>5732</b>	65,00	95,28	12,70	LZ	L	NBR	Mack, Massey Harris
<b>5733</b>	69,85	95,28	12,70	LZ	L	NBR	A. Grader, Case
<b>5734</b>	69,85	95,50	19,05	KX	L	NBR	Cockshutt Tractor / Alojamiento freno
<b>5735</b>	74,60	107,93	19,05	LX	L	NBR	Mack
<b>5736</b>	79,38	107,93	14,28	LZ	L	NBR	International
<b>5737</b>	79,38	107,93	19,05	LX	L	NBR	F.W.D., G.M.C.
<b>5738</b>	82,55	107,93	14,28	LZ	L	NBR	Massey Ferguson Tractor 255/265/1175/1185/1195/150/155/165/1068/1088/1098 / Guardapolvo reductor
<b>5739</b>	87,31	107,93	15,87	LX	L	NBR	M. Benz, Someca
<b>5740</b>	88,90	107,88	15,87	LX	L	NBR	International
<b>5741</b>	69,85	111,02	19,05	KX	L	NBR	Agrometal rome serie TCW / Rastra
<b>5742</b>	77,80	111,02	14,28	LZ	L	NBR	Industrial
<b>5743</b>	82,55	111,15	14,28	LX	L	NBR	Massey Harris
<b>5744</b>	85,73	111,15	14,28	LZ	L	NBR	International, Mack
<b>5745</b>	85,73	111,15	15,87	LX	L	NBR	International
<b>5746</b>	85,73	111,16	19,84	LX	L	NBR	Industrial
<b>5747</b>	95,25	130,15	14,28	LZ	L	NBR	Volvo
<b>5748</b>	98,40	130,17	15,87	LZ	L	NBR	Dodge, Fargo
<b>5749</b>	101,60	130,17	14,28	LZ	L	NBR	Adams Grader
<b>5750</b>	101,60	142,88	12,70	LZ	L	NBR	G.M., Hércules
<b>5751</b>	108,00	142,88	12,70	LZ	L	NBR	BedFord
<b>5752</b>	44,45	63,55	12,70	MX	L	NBR	Maseey Ferguson Tractor 270/285/290 / Caja transferencia / MAXION/MASSEY FERGUSON trator 270/285/290/295-Caixa de transferencia - arvore primaria
<b>5753</b>	47,63	63,52	11,11	MZ	L	NBR	John Deere 445 / Distribución
<b>5754</b>	47,63	63,52	12,70	MZ	L	NBR	Austin
<b>5755</b>	12,70	31,75	9,52	LX/KZ	L	NBR	John Deere 730 / Bomba de transparencia
<b>5756</b>	19,00	31,75	9,52	MZ	L	NBR	John Deere 730 / Caja eje oscilante y caja de válvula
<b>5757</b>	19,00	31,73	9,52	MX	L	NBR	Bomba PT
<b>5758</b>	15,00	35,00	7,50	MZ	L	NBR	Fiat 25R/U25 / Embrague
<b>5759</b>	22,22	38,05	8,00	MZ	L	NBR	Mercury motor fuera de borda / Motor
<b>5760</b>	25,00	38,05	8,00	MZ	L	NBR	Mercury motor fuera de borda / Motor

## CATÁLAGO ELETRÔNICO

Nº SAV	EIXO	ALOJ	ALT	TIPO	O	COMP	APLICAÇÃO
<b>5761</b>	34,13	47,60	11,11	<b>MZ</b>	L	NBR	Chrysler / Diversos
<b>5762</b>	38,10	50,36	11,90	<b>MZ</b>	L	NBR	John Deere 730 / Freno - Massey Ferguson Tractor 50/55/65 / Caja dirección (TRW) / MAXION/MASSEY FERGUSON trator 50/55/65/85/250/pa250/RE252/...- Caixa de direção - grande (TRW)
<b>5763</b>	31,75	50,36	12,70	<b>MZ</b>	L	NBR	New Holland C8BR / Bomba inyectora
<b>5764</b>	30,16	50,70	6,35	<b>MT</b>	L	NBR	Willys
<b>5765</b>	31,75	50,65	6,35	<b>MT</b>	L	NBR	Jeep IKA
<b>5766</b>	33,33	50,80	11,90	<b>MZ</b>	L	NBR	Industrial
<b>5767</b>	34,93	50,75	12,70	<b>MZ</b>	L	NBR	Austin, Suger
<b>5769</b>	34,93	50,80	7,93	<b>MX</b>	L	NBR	Agrícola - Komatsu / Caja de reducción / KOMATSU-Caixa de reducao - estacionamento
<b>5771</b>	32,54	51,41	9,92	<b>MZ</b>	L	NBR	Chevrolet
<b>5772</b>	33,33	51,20	14,00	<b>MZ</b>	L	NBR	Industrial
<b>5773</b>	37,70	55,00	8,00	<b>MZ</b>	L	NBR	Bernardín M24 / Sin fin tubo descarga - Dodge 1500 / Caja de velocidades (automática)
<b>5774</b>	33,00	56,00	12,00	<b>MZ</b>	L	NBR	Hanomag, Opel
<b>5775</b>	35,00	56,00	12,00	<b>MZ</b>	L	NBR	Massey Ferguson Cosechadora P3640 / Diversos / MAXION/MASSEY FERGUSON Colheitadeira P3640-Diversos
<b>5776</b>	42,86	70,20	6,35	<b>MT</b>	L	NBR	John Deere / Diversos
<b>5777</b>	34,93	57,15	11,90	<b>MZ</b>	L	NBR	Case, Chevrolet
<b>5778</b>	38,10	57,15	12,70	<b>MZ</b>	L	NBR	Hillman, I.C., Ley.
<b>5779</b>	31,75	57,96	6,35	<b>MT</b>	L	NBR	Studebaker
<b>5780</b>	33,33	57,96	6,35	<b>MT</b>	L	NBR	Chevrolet, Dodge
<b>5781</b>	33,33	60,27	12,30	<b>MZ</b>	L	NBR	Chrysler / Diversos
<b>5782</b>	38,10	60,30	12,70	<b>MZ</b>	L	NBR	Dodge 1500 / Piñón (Ira. Serie) - Ryrsa Cosechadora / Caja velocidades y diferencial
<b>5783</b>	41,28	60,30	11,11	<b>MZ</b>	L	NBR	Aero Coach, Austin
<b>5784</b>	30,16	61,90	11,90	<b>MZ</b>	L	NBR	Gema Cosechadora / Tolva a granel embocador
<b>5785</b>	34,93	62,03	12,70	<b>MX</b>	L	NBR	Maizco / Sorguero
<b>5786</b>	35,00	62,00	12,00	<b>LZ</b>	L	NBR	Bernardín M24 / Tubo descarga - Maxion Motor 6 c.c / Bancada/MWM motor- Reversor marítimo (Renk)
<b>5787</b>	38,00	62,00	12,00	<b>MZ</b>	L	NBR	John Deere rastra de arado 775/777 / Rueda trasera /
<b>5788</b>	41,28	61,90	11,90	<b>MZ</b>	L	NBR	Ryrsa Cosechadora / Caja velocidades y diferencial
<b>5789</b>	42,00	62,00	12,00	<b>MZ</b>	L	NBR	Fahr D30 L / Eje de mando
<b>5790</b>	44,00	62,00	12,00	<b>MZ</b>	L	NBR	Fiat U25 / Palier - Marani Cosechadora (2000) / Tapa caja cojinete-variador de velocidad, caja cojinete transportador de granos
<b>5791</b>	44,45	61,90	6,35	<b>MT</b>	L	NBR	Hudson, Willys
<b>5792</b>	44,45	61,95	9,52	<b>MZ</b>	L	NBR	John Deere rastra de arado 775/777 / Cuchilla circular / WYLLIS Aero (60/69)/Jeep/Rural/Pick Up (56/74)-Tampa de distribuicao

N° SAV	EIXO	ALOJ	ALT	TIPO	O	COMP	APLICAÇÃO
<b>5793</b>	39,69	66,62	12,70	<b>MZ</b>	L	NBR	Allis Calmers
<b>5794</b>	41,28	66,62	12,70	<b>MZ</b>	L	NBR	Adams. Grader
<b>5795</b>	44,45	66,62	12,70	<b>MZ</b>	L	NBR	Huber Warco / Diversos - John Deere 2420 / Polea exterior / Huber Warco-Diversos
<b>5796</b>	47,62	66,62	12,70	<b>MZ</b>	L	NBR	Cockshutt Tractor / Engranaje de distribución, tapa
<b>5797</b>	38,10	69,85	11,90	<b>MZ</b>	L	NBR	Dodge, Nash
<b>5798</b>	42,86	69,88	12,70	<b>MZ</b>	L	NBR	Massey Ferguson / Diversos
<b>5800</b>	44,45	69,85	12,70	<b>MZ</b>	L	NBR	Austin, Dodge, I.H.C.
<b>5802</b>	40,48	70,05	12,70	<b>MZ</b>	L	NBR	Cadillac
<b>5803</b>	44,45	70,05	12,70	<b>MZ</b>	L	NBR	Don Roque RV125M/RV150M/RV150 Hidro / Embrague RV15M
<b>5804</b>	30,00	72,00	10,00	<b>MZ</b>	L	NBR	Valmet 60/62/65/68/80/85/360/600 / Caja de velocidades, árbol primario
<b>5805</b>	35,00	72,00	12,00	<b>MX</b>	L	NBR	Fahr - Fiat U25 / Levante hidráulico
<b>5807</b>	52,40	72,19	11,11	<b>MZ</b>	L	NBR	Ford, Krupp, Lincoln
<b>5808</b>	55,00	72,00	12,00	<b>MZ</b>	L	NBR	Deutz
<b>5809</b>	38,10	79,38	12,00	<b>MX</b>	L	NBR	International
<b>5810</b>	54,00	79,40	12,70	<b>MZ</b>	L	NBR	Ford F250/350 (1960/1961) / Piñón Timken diferencial B140
<b>5811</b>	57,15	79,38	11,90	<b>MZ</b>	L	NBR	Caterpillar
<b>5812</b>	60,33	79,38	12,70	<b>MZ</b>	L	NBR	Ford, International
<b>5813</b>	52,50	80,00	7,00	<b>LW01</b>	L	NBR	Agrometal rome serie TCW / Rastra
<b>5814</b>	7,93	16,00	4,36	<b>LT</b>	L	NBR	Chevrolet, Ford
<b>5815</b>	8,00	16,00	7,00	<b>LZ</b>	L	NBR/FPM	Eaton CL2615/FS4205/FSO4305 / Velocímetro
<b>5816</b>	10,00	22,00	8,00	<b>LZ</b>	L	NBR	Scania BR116 / Bomba inyectora, eje mando/ FIAT JK2000/ALFA/TI2300 motor 2000-Contagiros
<b>5817</b>	11,11	22,30	9,52	<b>LX</b>	L	NBR	Cummins Diesel
<b>5818</b>	12,00	22,00	7,00	<b>LX</b>	L	NBR/MVQ	Valmet / Palanca de comando, eje acoplado / MWM motor / VALMET -Alavanca do comando - eixo acoplado
<b>5819</b>	10,00	22,00	5,00	<b>LZ</b>	L	NBR	Siam Hoover Lavarropas
<b>5820</b>	15,87	28,78	9,52	<b>LR</b>	L	NBR	Di Tella 1500 / Transmisión, eje selector
<b>5821</b>	26,00	42,00	10,00	<b>LX</b>	L	NBR	M. Benz 1112/1113/1114 / Dirección, sin fin / MB todos c/ caixa direç, o mecanica-Caixa direç, o - sem fim
<b>5822</b>	45,60	65,24	6,35	<b>LX</b>	L	NBR	Chrysler / Diversos - Dodge D100 (1963 en adelante) / Rueda delantera
<b>5823</b>	45,60	69,24	13,49	<b>LZ</b>	L	NBR	Dodge D100 (1960/1962) / Rueda delantera
<b>5825</b>	39,69	57,83	12,00	<b>LZ</b>	L	NBR	Ika / Rueda trasera externa 4PA/4PB
<b>5826</b>	54,00	73,02	8,00	<b>LZ</b>	L	NBR	Ika / Tracción doble JA3HA/JA2PA/UA/RA/4PA

N° SAV	EIXO	AL0J	ALT	TIPO	O	COMP	APLICAÇÃO
<b>5827</b>	63,00	88,00	10,00	LZ	L	NBR	Fiat 600/750/800 / Caja velocidad, registro regulador
<b>5828</b>	38,10	60,30	19,05	KP	L	NBR	Chevrolet 400 Super/Chevy/ChevySS (1960/1963) / Transmisión salida
<b>5829</b>	61,90	92,03	9,52	MS02	L	NBR	Dodge D400/DP400 (1960/1969) / Rueda delantera
<b>5830</b>	46,25	66,62	6,35	MT04	L	NBR	Chrysler D100 - Ford Galaxi / Rueda delantera - Marani Cosechadora / Acople caja y diferencial / Chrysler D100-roda dianteira
<b>5831</b>	38,10	60,30	16,87	MX05	L	NBR/ACM	Chevrolet 400 Super/Chevy/ChevySS (1964/1969) / Transmisión
<b>5833</b>	28,00	47,50	4,00	LT02	L	NBR	Renault Dauphine/Gordini 4 L/F / Rueda trasera
<b>5834</b>	45,00	68,00	10,00	MX06	L	NBR	Renault Rastrojero (1967/1971) / Distribución
<b>5835</b>	38,10	60,30	15,87	MX09	L	NBR	FORD
<b>5837</b>	33,73	52,37	11,90	MZ06	L	NBR	Ford Falcon (1963/1964) / Rueda trasera con freno 9"
<b>5838</b>	48,00	68,00	14,00	MX06	L	NBR	Renault Rastrojero (1960/1966) / Distribución
<b>5840</b>	45,00	62,00	8,00	LW02	L	NBR	Citroen 2cv/3cv/Mehari / Rueda delantera y trasera
<b>5841</b>	73,20	101,68	19,00	KZ01	L	NBR	BedFord
<b>5842</b>	44,45	73,03	11,90	MX	L	NBR	Cockshutt Tractor / Eje mando de polea - Gema Cosechadora / Cilindro trillador embocador
<b>5843</b>	57,00	85,09	9,50	KZ	L	NBR	Agrometal
<b>5844</b>	69,85	95,50	19,05	KW01	L	NBR	AGRICOLA
<b>5850</b>	28,60	39,65	9,52	LZ	L	NBR	Bernardín M24 / Polea tensora molinete, tensor ventilador - Chevrolet Pick Up A/C/D10 / Caja dirección TRW, sin fin / CHRYSLER Dart (1969.) // FIAT JK2000 - FORD Maverick 8 cil.- A/C/D 10/13/20/40 / Veraneio / Opala // Setor (TRW)
<b>5851</b>	28,60	39,70	4,76	LT	L	NBR	FIAT JK2000 / Caja dirección / FIAT JK2000/ALFA/Ti 2300 // FORD Pampa-direção - Setor (TRW)// JK 2000 - Caixa de direção // Setor
<b>5852</b>	31,75	38,07	3,17	LT	L	NBR	John Deere 730 / Enganche 3 puntos - M. Benz 1112/1113/1114 / Inyección directa
<b>5853</b>	33,00	42,50	8,00	LZ	L	NBR	Puch
<b>5854</b>	28,00	42,50	8,00	LZ	L	NBR	Fahr D25/177S / Dirección, sector
<b>5855</b>	27,00	42,82	9,52	LZ	L	NBR	Chev., Fiat, G.M.C.
<b>5856</b>	30,16	42,82	9,52	LZ	L	NBR	Gema Cosechadora / Plataforma recolectora
<b>5857</b>	31,75	42,82	9,52	LZ	L	NBR	Chevrolet A/C/D 60/80/90 / Bomba vacío / GM A/C/D 60/70/80/90 exceto D70 - Bomba de vacuo - reducao do diferencial
<b>5858</b>	31,75	42,87	4,68	LZ	L	NBR	Ford F100 (1959/1960)/1000/2000 / Caja dirección / FORD F100/F1000/F2000/F4000 -Caixa de direção
<b>5859</b>	27,00	43,79	9,12	LZ	L	NBR	Chevrolet, G.M.C.
<b>5860</b>	34,93	44,40	4,75	LT	L	NBR	John Deere / Diversos
<b>5861</b>	30,00	50,00	12,00	LZ	L	NBR	Borgward, M. Benz
<b>5862</b>	38,10	55,55	11,11	LZ	L	NBR	Vauxhall
<b>5863</b>	39,69	55,55	7,93	LZ	L	NBR	Morris
<b>5864</b>	38,10	57,15	8,00	LZ	L	NBR	Dodge, Plymouth

## CATÁLAGO ELETRÔNICO

Nº SAV	EIXO	ALOJ	ALT	TIPO	O	COMP	APLICAÇÃO
<b>5865</b>	36,51	57,20	12,70	LX	L	NBR	Cummins Diesel
<b>5866</b>	34,93	57,15	7,93	LX	L	NBR	Industrial
<b>5867</b>	34,93	57,40	7,93	LZ	L	NBR	FORD
<b>5868</b>	42,00	57,50	9,00	LZ	L	NBR	Institec
<b>5869</b>	42,00	58,00	6,35	LZ	L	NBR	Bernardín M24 / Sin fin tubo descarga - Fiat 133 / Rueda trasera externa
<b>5870</b>	70,00	120,00	14,00	LZ	L	NBR	Pegaso 5030 / Piñón diferencial
<b>5872</b>	42,00	60,00	12,00	LZ	L	NBR	Fiat Someca DA 50L / Caja de velocidades, árbol primario
<b>5873</b>	38,00	60,28	19,00	LX	L	NBR	Ika Rambler 380 / Caja de velocidad ZF
<b>5874</b>	41,50	63,40	10,00	LZ	L	NBR	Mass. Harris, Morris
<b>5876</b>	47,63	66,67	9,52	LZ	L	NBR	Morris, White
<b>5877</b>	44,45	66,68	7,93	LX	L	NBR	Industrial
<b>5878</b>	50,00	67,00	11,00	LZ	L	NBR	Helvética Acoplado / Eje balancín
<b>5879</b>	50,80	68,97	11,11	LZ	L	NBR	Allis Chalmers
<b>5880</b>	52,00	69,00	10,00	LZ	L	NBR	Deutz AX80/100 (Motor F8) / Caja de cambios, carcasa
<b>5881</b>	30,00	72,00	12,00	LX	L	NBR	Industrial
<b>5882</b>	54,00	72,00	10,00	LZ	L	NBR	Someca
<b>5883</b>	38,00	74,00	10,00	LZ	L	NBR	Fiat
<b>5884</b>	41,00	74,00	12,00	LZ	L	NBR	Agrícola
<b>5885</b>	59,00	74,00	12,00	LZ	L	NBR	Hino Camión
<b>5886</b>	38,10	76,12	12,70	LZ	L	NBR	Dodge
<b>5887</b>	60,33	79,38	9,50	LZ	L	NBR	Massey Ferguson Tractor 255/265/1175/1185/1195/150/155/165/1068/1088/1098 / Eje toma de fuerza / VW 6,80/7,90//FORD F700/750/ m. Perk.60357/2- 6,358 //GM 70/80/90//MAXION Perkins -Dianteiro do virabrequim
<b>5888</b>	55,00	80,00	10,00	LX	L	NBR/MVQ/FPM	Fiat 800E / Caja reductora - Scania / Caja de cambios, toma de fuerza / ALFA/FIAT/FNM D9500 // SCANIA -Setor // Tomada da forca
<b>5890</b>	52,40	81,00	11,00	LX	L	NBR	Ika Rambler 380 / Distribución
<b>5891</b>	70,00	89,00	12,50	LX	L	NBR	Volvo
<b>5892</b>	65,00	90,00	12,00/ 16,00	LZ05	L	NBR	Chrysler / Diversos
<b>5893</b>	75,00	95,00	10,00	LZ	L	NBR	Valmet / Transmisión final planetaria izquierda y derecha / Valmet - trator - Transmissao
<b>5894</b>	72,23	100,05	11,11	LZ	L	NBR	Chevrolet C30 - Hanomag R35 / Rueda trasera
<b>5895</b>	55,00	100,00	16,00	LZ	L	NBR	Agrícola
<b>5896</b>	75,00	101,00	12,00	LZ	L	NBR	O.M.
<b>5897</b>	76,20	101,68	12,70	LX	L	NBR	Volvo
<b>5898</b>	66,68	104,78	15,82	LX	L	NBR	Dodge

## CATÁLAGO ELETRÔNICO

N° SAV	EIXO	ALOJ	ALT	TIPO	O	COMP	APLICAÇÃO
<b>5899</b>	82,55	108,60	14,26	<b>LZ</b>	L	NBR	I.F.A.
<b>5900</b>	85,00	120,00	13,00	<b>LZ</b>	L	NBR	Saurer
<b>5901</b>	95,00	120,00	13,00	<b>LZ</b>	L	NBR/MVQ	Fahr D30 / Rueda trasera externa
<b>5902</b>	100,00	120,00	13,00	<b>LZ</b>	L	NBR/FPM	Ford, Krupp, Pampa
<b>5903</b>	88,00	126,00	13,00	<b>LZ</b>	L	NBR	Fiat
<b>5904</b>	105,00	125,00	13,00	<b>LZ</b>	L	NBR	Agco / Diversos
<b>5905</b>	85,00	130,00	13,00	<b>LZ</b>	L	NBR	Industrial
<b>5906</b>	104,78	126,95	11,90	<b>LZ</b>	L	NBR	White
<b>5907</b>	80,00	126,95	11,90	<b>LZ</b>	L	NBR	Pegaso 1065 / Piñón diferencial
<b>5908</b>	110,00	140,00	16,00	<b>LX</b>	L	MVQ	Deutz A85/130 / Distribución
<b>5909</b>	115,00	140,00	13,00	<b>LZ</b>	L	NBR	Fiat 25R / Cubo grande - Huber Warco / Diversos / Huber Warco-Diversos
<b>5910</b>	89,00	141,50	15,00	<b>LZ</b>	L	NBR	Romapar Acoplado / Rueda
<b>5911</b>	117,20	143,00	12,70	<b>LZ</b>	L	NBR	Scania 112 / Rueda delantera
<b>5912</b>	120,00	147,50	14,00	<b>LZ</b>	L	NBR	Industrial
<b>5913</b>	120,00	150,00	12,00	<b>LZ</b>	L	NBR	Fiat Superson R60/780 / Rueda motriz inferior
<b>5914</b>	110,00	155,00	14,00	<b>LZ</b>	L	NBR	Industrial
<b>5915</b>	135,00	155,00	13,00	<b>LZ</b>	L	NBR	Pegaso 5020 / Rueda delantera
<b>5916</b>	123,83	155,60	14,28	<b>LZ</b>	L	NBR	White
<b>5917</b>	130,10	155,60	12,70	<b>LZ</b>	L	NBR	Aclo Camión
<b>5918</b>	135,00	160,00	13,00	<b>LX</b>	L	NBR	Helvética Acoplado / Reforma - Pauny / Diversos
<b>5919</b>	135,00	160,00	13,00	<b>LZ</b>	L	NBR	Helvética Acoplado / Rueda
<b>5920</b>	130,00	160,00	15,00	<b>LZ</b>	L	NBR/FPM	Fiat, Henschel
<b>5921</b>	97,00	161,00	15,00	<b>LZ</b>	L	NBR	Romapar Acoplado / Rueda
<b>5922</b>	136,00	162,00	13,00	<b>LZ</b>	L	NBR	Scania Vabis
<b>5923</b>	145,00	170,00	12,00	<b>LX</b>	L	NBR/MVQ	Fiat 619N1 - Pegaso 5020 / Rueda trasera interior - Pauny / Diversos
<b>5924</b>	107,00	181,00	15,00	<b>LZ</b>	L	NBR	Romapar Acoplado / Rueda
<b>5926</b>	160,00	200,00	15,00	<b>LZ</b>	L	NBR	Pegaso 1060 / Rueda trasera
<b>5927</b>	190,00	220,00	14,00	<b>LZ</b>	L	NBR	Scania 75/76/101 / Rueda trasera / Scania 75/76/101/110-Roda traseira
<b>5928</b>	150,00	180,00	18,00	<b>LX</b>	L	NBR	Pegaso 1065 / Rueda trasera
<b>5929</b>	152,40	177,83	12,70	<b>LX</b>	L	NBR	Golondrina Acoplado / Rueda - Massey Ferguson 400/410/510/3640 / Bomba inyectora, eje de accionamiento

## CATÁLAGO ELETRÔNICO

N° SAV	EIXO	ALOJ	ALT	TIPO	O	COMP	APLICAÇÃO
<b>5930</b>	15,87	23,80	4,70	LT	L	NBR	Chevrolet 400 Super/Chevy/ChevySS (1960/1963) - Ford F100/150 - Ika / Transmisión, eje selector / Aero / Rural / Pick up (4x2) - Caixa de mudanças - arvore seletor
<b>5931</b>	15,77	25,41	6,35	MT	L	NBR	Dodge Polara Coronado / Eje selector GTX
<b>5933</b>	22,22	33,27	6,35	MT	L	NBR	Chevrolet C/D/50 - Dodge D400/DP400 / Dirección, sin fin
<b>5934</b>	20,00	35,00	8,00	MZ	L	NBR	Sachs 100/3 motor / Cigüeñal
<b>5935</b>	26,00	38,07	8,00	MX	L	NBR	Dodge Polara / Transmisión, reforma (reforzado)
<b>5936</b>	22,23	38,80	9,91	MZ	L	NBR	John Deere 3420/3530/4420/4530 / Eje cambio de marcha / Agrícola
<b>5937</b>	31,75	44,50	6,35	MT	L	NBR	Chevrolet
<b>5938</b>	31,75	48,08	12,70	MZ	L	NBR	Vauxhall
<b>5939</b>	31,75	50,80	11,11	MZ	L	NBR	Cockshutt Tractor / Toma de fuerza, eje delantero / Racine hidráulica // JACTO MAQ. AGRICOL -Eixo da bomba hidráulica // eixo da bomba hidráulica
<b>5940</b>	38,54	50,80	9,90	KP01	L	NBR	Fiat 125/128/1500/1600 / Servo freno (bendix) / GM Chevette-todos modelos (1975...1988) -Servo freio (bendix)
<b>5941</b>	38,10	51,20	5,40	MX	L	NBR	Chevrolet C/D/50 / Dirección, sector
<b>5942</b>	54,00	76,12	12,70	MZ	L	NBR	Rastrojero / Rueda trasera
<b>5943</b>	39,69	62,00	19,05	MX	L	NBR	Chrysler / Diversos - Ika / Transmisión, salida 1ra serie
<b>5944</b>	40,00	62,00	12,00	MZ	L	NBR	Apache Sembradora maiz tipo 6000 / Rueda de trabajo
<b>5945</b>	41,20	63,50	12,70	MZ	L	NBR	Land Rover, 1ª Serie
<b>5947</b>	28,60	55,50	10,31	MZ	L	NBR	Marani Cosechadora (2001) / Caja cojinete ventilador
<b>5948</b>	30,00	56,00	12,00	MZ	L	NBR	Gema Cosechadora / Plataforma de corte, mando y juntadora de maiz - Lavrale / Diversos / Lavrale -Diversos
<b>5949</b>	29,59	56,67	12,70	MZ	L	NBR	Chrysler - Valiant I/II / Rueda trasera
<b>5950</b>	38,17	60,30	12,70	MX	L	NBR	Chevrolet Opel K180/Chevy / Salida caja
<b>5951</b>	80,00	100,00	10,00	LZ	L	NBR	Pegaso 5030 - Scania 115/116 / Distribución / Scania 75/76/101/110/111/115 -Arvore de manivela-polia /Flange do Pinhão do diferencial/Dianteiro do virabrequim
<b>5952</b>	49,20	66,62	7,18	MT	L	NBR	Ford, Mercury
<b>5953</b>	42,50	66,90	15,87	MX	L	NBR	Oliver Arado
<b>5954</b>	38,63	67,46	12,70	MZ	L	NBR	Chevrolet Chevy Saginaw (1960/1963) / Piñón
<b>5956</b>	41,28	69,85	6,35	MT	L	NBR	Dodge D200 (1966/1976) / Rueda trasera interior
<b>5957</b>	50,00	70,00	10,00	MX	L	NBR	Bernardín M24 / Cilindro trillador - Scania / Cubo rueda trasera
<b>5958</b>	47,63	70,61	6,35	MT	L	NBR	Buick
<b>5959</b>	44,45	71,33	7,14	MX	L	NBR	John Deere 445/1420 / Rueda delantera
<b>5960</b>	44,85	72,03	7,14	MZ	L	NBR	Metalúrgica Schne reja arado 70T/80T/90T / Campana rueda automática surco
<b>5961</b>	57,15	76,12	6,35	MT	L	NBR	John Deere / Diversos - Solá y Brusa Acoplado / Balancín
<b>5962</b>	54,00	73,02	16,66	MX	L	NBR/MVQ	BedFord (alta y baja) - Chevrolet C10/20/40 - Ford B600 (Omnibus) / Transmisión

## CATÁLAGO ELETRÔNICO

Nº SAV	EIXO	ALOJ	ALT	TIPO	O	COMP	APLICAÇÃO
<b>5963</b>	54,00	73,02	12,70	<b>MZ</b>	L	NBR	Ford F500 / Caja velocidad directa 5 velocidades
<b>5964</b>	50,80	73,02	12,70	<b>MZ</b>	L	NBR	Gema Cosechadora / Caja de velocidades, diferencial, eje polea freno
<b>5965</b>	44,45	73,02	16,66	<b>MX</b>	L	NBR	HUDSON
<b>5966</b>	47,63	73,03	11,90	<b>MZ</b>	L	NBR	Bernardín M24 / Variador de velocidades – Gema Cosechadora / Eje mando máquina
<b>5967</b>	47,63	73,40	12,50	<b>MZ</b>	L	NBR	Oldsmobile
<b>5968</b>	41,67	73,76	14,00	<b>MZ</b>	L	NBR	Chevrolet
<b>5969</b>	39,42	74,50	11,90	<b>MX</b>	L	NBR	Chevrolet – Valiant III / Piñón
<b>5970</b>	44,45	75,28	6,35	<b>MT</b>	L	NBR	Chevrolet
<b>5971</b>	50,80	75,36	7,93	<b>MZ</b>	L	NBR	Cadillac
<b>5972</b>	50,80	76,12	12,70	<b>MZ</b>	L	NBR	Austin, Buick, Case
<b>5973</b>	50,80	76,12	15,87	<b>MX</b>	L	NBR	International
<b>5974</b>	47,63	76,12	12,70	<b>MZ</b>	L	NBR	Dodge, Hudson
<b>5975</b>	42,86	76,12	12,70	<b>MZ</b>	L	NBR	Morris
<b>5976</b>	57,15	76,12	12,70	<b>MZ</b>	L	NBR	John Deere 3420 / Caja eje oscilante
<b>5977</b>	49,20	76,22	17,85	<b>MX</b>	L	NBR	Chevrolet, Dodge
<b>5978</b>	49,20	76,22	17,85	<b>MX</b>	L	NBR	Chevrolet, Dodge
<b>5979</b>	44,45	77,75	12,70	<b>MZ</b>	L	NBR	Gema Cosechadora / Sacapajas, caja zarandas primera limpieza
<b>5980</b>	41,28	77,75	11,90	<b>MZ</b>	L	NBR	Willys
<b>5981</b>	54,00	77,75	19,05	<b>MX</b>	L	NBR	Ford F250/350 (1960/1961) / Piñón Timken diferencial B100/150
<b>5982</b>	54,00	77,75	12,70	<b>MZ</b>	L	NBR	Dodge D100 (1960/1967) – Ford F250/350/600/1000 / Salida de caja – Huber Warco / Diversos / FORD Utilitarios F350/600/F100 (...1971) -Flange traseira
<b>5983</b>	47,63	77,75	12,70	<b>MZ</b>	L	NBR	Dodge
<b>5984</b>	50,80	77,76	12,70	<b>MZ</b>	L	NBR	F.W.D., International
<b>5985</b>	58,00	78,00	13,00	<b>MZ</b>	L	NBR	Borgward B611 / Rueda trasera
<b>5986</b>	56,00	78,00	13,00	<b>MZ</b>	L	NBR	Fahr
<b>5987</b>	46,00	78,00	10,00	<b>MX</b>	H	NBR	Fiat 125/1500/1600 / Piñón
<b>5988</b>	57,15	77,76	11,90	<b>MZ</b>	L	NBR	Chevrolet, Diamond T
<b>5989</b>	57,15	79,68	15,87	<b>MX</b>	L	NBR	Commer
<b>5990</b>	36,00	83,00	12,00	<b>MZ</b>	L	NBR	Citroën
<b>5991</b>	57,00	81,00	11,11	<b>MX</b>	L	NBR	Chrysler / Diversos
<b>5993</b>	45,00	85,00	12,00	<b>MX</b>	L	NBR	Don Roque RV125M/RV150M/RV150 Hidro / Embrague RV125M

## CATÁLAGO ELETRÔNICO

N° SAV	EIXO	ALOJ	ALT	TIPO	O	COMP	APLICAÇÃO
<b>5994</b>	52,20	85,09	11,90	<b>MZ</b>	L	NBR	Ford
<b>5995</b>	54,00	85,09	10,00	<b>MX</b>	L	NBR	Astívia Acoplado / Eje 2" 1/2 Rural
<b>5996</b>	66,68	85,09	12,70	<b>MZ</b>	L	NBR/FPM	John Deere 1420/4420 / Eje trasero interior
<b>5997</b>	66,68	85,09	12,70	<b>MZ</b>	L	NBR	International
<b>5998</b>	63,50	85,09	12,70	<b>MZ</b>	L	NBR	Chevrolet, F.W.D
<b>5999</b>	60,33	85,09	17,85	<b>MX</b>	L	NBR	Sclausero disco múltiple / Caja bancada
<b>6000</b>	60,33	85,09	11,90	<b>MZ</b>	L	NBR	Chevrolet, G.M.C.
<b>6001</b>	57,15	85,09	12,70	<b>MZ</b>	L	NBR	BedFord, G.M.C.,
<b>6002</b>	50,80	86,63	11,90	<b>LX</b>	L	NBR	Agrícola
<b>6003</b>	63,50	85,65	12,70	<b>LZ</b>	L	NBR	Leyland
<b>6004</b>	60,33	85,63	12,70	<b>LZ</b>	L	NBR	Leyland
<b>6005</b>	57,15	85,63	11,90	<b>LZ</b>	L	NBR	Fargo, Internat.
<b>6006</b>	65,88	88,42	12,70	<b>MZ</b>	L	NBR	BedFord (alta y baja) / Piñón – Rycsa Cosechadora / Tren trasero
<b>6007</b>	60,33	88,42	12,70	<b>MZ</b>	L	NBR	Chevrolet, Dodge
<b>6008</b>	63,50	88,90	15,87	<b>MX</b>	L	NBR	Pierobon rastra arado / Caja cojinete
<b>6009</b>	63,50	88,90	12,70	<b>MZ</b>	L	NBR	Gema Cosechadora / Eje salida motor – Huber Warco / Diversos / Huber Warco-Diversos
<b>6010</b>	60,33	88,90	11,11	<b>MZ</b>	L	NBR	G.M.C.
<b>6011</b>	67,15	88,90	12,70	<b>MZ</b>	L	NBR	G.M.C., Studebaker
<b>6012</b>	66,68	89,05	12,70	<b>MZ</b>	L	NBR	Leyland, Mack
<b>6013</b>	63,50	90,00	15,87	<b>MX</b>	L	NBR	BedFord (1960 standard) / Piñón
<b>6015</b>	73,00	98,43	11,40	<b>MX07</b>	L	NBR	Ford F250/350 (1969/1980) / Rueda trasera
<b>6016</b>	63,50	92,03	11,90	<b>MZ</b>	L	NBR	Deutz AX80/100/120 / Punta de eje
<b>6017</b>	73,03	95,28	12,70	<b>MZ</b>	L	NBR	Case, G.M., G.M.C.
<b>6018</b>	63,50	98,45	11,90	<b>MZ</b>	L	NBR	Mack
<b>6019</b>	66,60	98,45	11,90	<b>MZ</b>	L	NBR	A. Chalmers 138053
<b>6020</b>	69,85	98,45	11,90	<b>MZ</b>	L	NBR	Chevrolet A70/D60/70 – Dodge D100 – Ford F700/100/1000/2000/4000/21000/22000 – VW 11,130/12,140/13,130/14,140 / Piñón diferencial
<b>6021</b>	76,20	98,45	12,70	<b>MZ</b>	L	NBR	International
<b>6022</b>	74,60	98,45	15,87	<b>MX</b>	L	NBR	G.M.C., White
<b>6023</b>	73,03	98,45	11,90	<b>MZ</b>	L	NBR	Cokshutt, F.W.D.
<b>6024</b>	84,00	100,00	13,00	<b>LX</b>	L	NBR	Hanomag R40/57 / Rueda trasera / AGRICOLA

## CATÁLAGO ELETRÔNICO

N° SAV	EIXO	ALOJ	ALT	TIPO	O	COMP	APLICAÇÃO
<b>6025</b>	75,00	100,00	13,00	<b>MZ</b>	L	NBR	Scania 111 / Eje cardán delantero
<b>6026</b>	80,00	100,00	10,00	<b>LZ</b>	<b>AH</b>	NBR	Fiat 1500/1600 (1965/1974) – Honda Civic (1985) / Bancada con hélice
<b>6027</b>	80,00	101,68	12,70	<b>LZ</b>	L	NBR	Ford / Diversos
<b>6028</b>	76,20	101,68	11,90	<b>LZ</b>	L	NBR	John Deere 730 / Mando final, eje de transmisión interno / Caterpillar ref. 5K2595
<b>6029</b>	76,20	101,68	6,35	<b>MZ</b>	L	NBR	International
<b>6030</b>	74,60	101,68	17,46	<b>LX</b>	L	NBR	Diamond T, F.W.D.
<b>6031</b>	73,52	101,68	11,90	<b>LZ</b>	L	NBR	Rycsa Cosechadora / Rueda trasera
<b>6032</b>	71,44	101,68	11,90	<b>LZ</b>	L	NBR	Don Roque RV125M/RV150M/RV150 Hidro / Toma de fuerza
<b>6033</b>	79,30	102,82	11,11	<b>LZ</b>	L	NBR	Chevrolet
<b>6034</b>	69,85	103,15	12,70	<b>LZ</b>	L	NBR	Dodge
<b>6035</b>	76,20	103,15	12,70	<b>LZ</b>	L	NBR	Dodge
<b>6036</b>	68,00	104,00	16,00	<b>LZ</b>	L	NBR	Ika / Rueda trasera externa BA/IN-BA/ID
<b>6037</b>	82,00	105,00	12,00	<b>LZ</b>	L	NBR	A. Romeo Giulietta
<b>6038</b>	69,85	107,93	15,87	<b>LZ</b>	L	NBR	Juber sembradora surco profundo PB88 / Compactadora
<b>6039</b>	70,00	112,00	12,00	<b>LZ</b>	L	NBR	Fiat 643 / Piñón
<b>6040</b>	80,96	114,28	12,70	<b>LZ</b>	L	NBR	Dodge D-400/DP400 / Rueda trasera
<b>6042</b>	88,90	114,27	14,28	<b>LZ</b>	L	NBR	Pauny / Diversos
<b>6043</b>	82,55	114,25	15,87	<b>LZ</b>	L	NBR	Internat., Leyland
<b>6044</b>	80,96	117,50	11,90	<b>LZ</b>	L	NBR	Chevrolet, G.M.C.
<b>6045</b>	79,30	117,50	11,90	<b>LZ</b>	L	NBR	Ford F500 / Rueda trasera
<b>6046</b>	85,73	119,05	12,70	<b>LZ</b>	L	NBR	Dodge D400/DP400 / Rueda trasera alta y baja
<b>6047</b>	75,00	122,00	12,00	<b>LZ</b>	L	NBR	Fiat 619N / Piñón
<b>6048</b>	74,00	126,00	16,00	<b>LZ</b>	L	NBR	Pratti Acoplado (6 a 8 toneladas) / Rueda
<b>6049</b>	106,36	126,95	12,70	<b>MZ</b>	L	NBR	Caterpillar
<b>6050</b>	69,85	126,95	11,90	<b>MZ</b>	L	NBR	Allis Chalmers
<b>6051</b>	80,96	126,95	11,90	<b>MZ</b>	L	NBR	White
<b>6052</b>	85,73	126,95	11,90	<b>MZ</b>	L	NBR	Internat.I, White
<b>6053</b>	88,90	126,95	11,90	<b>LZ</b>	L	NBR	Adams Grader
<b>6054</b>	92,07	126,95	11,90	<b>LZ</b>	L	NBR	F.W.D., Mack
<b>6055</b>	95,25	126,95	11,90	<b>LZ</b>	L	NBR/MVQ	Pauny Tractor / Eje delantero motoniveladora

## CATÁLAGO ELETRÔNICO

N° SAV	EIXO	ALOJ	ALT	TIPO	O	COMP	APLICAÇÃO
<b>6056</b>	98,43	126,95	11,90	<b>LZ</b>	<b>L</b>	NBR	Cater., Le Torneau
<b>6057</b>	100,00	126,95	7,93	<b>LT</b>	<b>L</b>	NBR/FPM	John Deere / Diversos / AGRICOLA
<b>6058</b>	101,60	126,95	17,06	<b>LX</b>	<b>L</b>	NBR	Caterpillar
<b>6059</b>	80,00	127,00	17,00	<b>MZ</b>	<b>L</b>	NBR	Pratti Acoplado (10 toneladas) / Rueda
<b>6060</b>	105,00	130,00	18,00	<b>MZ</b>	<b>AH</b>	NBR	Magiruz Deutz (Camión) / Bancada
<b>6061</b>	25,00	52,00	7,00	<b>LZ</b>	<b>L</b>	NBR/MVQ	Gema Cosechadora / Caja y mando 2º limpieza
<b>6063</b>	80,90	131,80	12,70	<b>LZ</b>	<b>L</b>	NBR	Dodge Pegaso 1065 / Piñón
<b>6064</b>	95,25	133,30	15,87	<b>LZ</b>	<b>L</b>	NBR	F.W.D., Volvo
<b>6065</b>	88,90	133,30	15,80	<b>LZ</b>	<b>L</b>	NBR	Commer
<b>6066</b>	110,00	135,00	13,00	<b>LZ</b>	<b>L</b>	NBR	Oruga Urvig
<b>6067</b>	95,00	136,00	13,00	<b>LZ</b>	<b>L</b>	NBR	Fiat
<b>6068</b>	101,60	136,47	12,70	<b>LZ</b>	<b>L</b>	NBR	Ford, G.M.C.
<b>6069</b>	90,00	141,00	17,00	<b>LZ</b>	<b>L</b>	NBR	Pauny Tractor / Embrague motoniveladora – Pratti Acoplado (15 toneladas) / Rueda
<b>6070</b>	105,00	145,00	16,00	<b>LZ</b>	<b>L</b>	NBR	Fiat
<b>6071</b>	119,06	146,05	14,28	<b>LZ</b>	<b>L</b>	NBR	Scania L111/S111/T111 / Rueda delantera
<b>6072</b>	103,20	146,05	14,28	<b>LZ</b>	<b>L</b>	NBR	A. Grader, Dodge
<b>6073</b>	110,00	150,00	15,00	<b>KZ</b>	<b>L</b>	NBR	Deutz, M. Benz
<b>6074</b>	125,00	150,00	13,00	<b>MX</b>	<b>L</b>	NBR/MVQ	Fiat 673 / Rueda trasera interior
<b>6075</b>	128,00	150,00	12,00	<b>LZ</b>	<b>L</b>	NBR	Scania Vabis
<b>6076</b>	95,00	152,00	17,00	<b>LZ</b>	<b>L</b>	NBR	Pratti Acoplado (20 toneladas) / Rueda
<b>6077</b>	11,13	154,05	15,87	<b>LZ</b>	<b>L</b>	NBR	Dodge, Fargo, Reo
<b>6078</b>	133,35	155,60	14,28	<b>LZ</b>	<b>L</b>	NBR	Volvo
<b>6079</b>	133,35	158,77	14,28	<b>LZ</b>	<b>L</b>	NBR	Leyland
<b>6080</b>	119,06	158,78	14,28	<b>LZ</b>	<b>L</b>	NBR	Leyland
<b>6081</b>	117,08	158,77	15,87	<b>LZ</b>	<b>L</b>	NBR	G.M.C.
<b>6082</b>	111,13	158,85	14,28	<b>MZ</b>	<b>L</b>	NBR	Diamond T, Ford
<b>6083</b>	107,95	158,77	14,28	<b>MZ</b>	<b>L</b>	NBR	Mack
<b>6084</b>	106,36	158,77	14,28	<b>MZ</b>	<b>L</b>	NBR	Mack
<b>6085</b>	101,60	158,77	14,28	<b>MZ</b>	<b>L</b>	NBR	Mack
<b>6087</b>	130,10	161,90	14,20	<b>MZ</b>	<b>L</b>	NBR	Leyland

N° SAV	EIXO	ALOJ	ALT	TIPO	O	COMP	APLICAÇÃO
<b>6088</b>	120,65	161,85	15,87	<b>LZ</b>	L	NBR	Volvo
<b>6089</b>	97,00	164,00	18,00	<b>KX</b>	L	NBR	Pratti Acoplado (25 toneladas) / Rueda
<b>6090</b>	150,00	168,00	13,00	<b>MX</b>	L	NBR/MVQ	Fiat 619N / Rueda trasera interior
<b>6092</b>	130,00	170,00	15,00	<b>LZ</b>	L	NBR	M. Benz
<b>6093</b>	133,35	171,45	12,70	<b>LX</b>	L	NBR	M. Benz 317 (Omnibus) / Rueda trasera
<b>6094</b>	50,80	75,26	12,70	<b>MZ04</b>	L	NBR	Chevrolet Pick Up (1960/1961) / Rueda delantera
<b>6095</b>	105,00	180,00	14,00	<b>LZ</b>	L	NBR	Viberti
<b>6096</b>	154,70	180,10	14,80	<b>LZ</b>	L	NBR	Volvo
<b>6097</b>	130,00	182,00	16,00	<b>LZ</b>	L	NBR	FIAT
<b>6098</b>	180,00	200,00	15,00	<b>MX</b>	L	NBR/MVQ	Fiat 619N / Rueda trasera exterior
<b>6099</b>	47,63	70,66	15,87	<b>KX05</b>	L	NBR	Chevrolet Veraneio/C10 (1967/1970) - Toyota Jeep/Camión / Cubo de rueda trasera / GM 3100/Veraneio 55/66, C4 - 64/70 // Toyota Bandeirantes 1964 a 1966 -Roda traseira
<b>6100</b>	44,00	76,25	12,70	<b>LZ01</b>	L	NBR	Chevrolet Pick Up A/C 10/20 (1955/1970) / Piñón diferencial / GM A/C 10/13/20/40 (1955-..1970) -Pinhão do diferencial
<b>6101</b>	44,40	71,60	15,30	<b>MX07</b>	L	NBR	Chevrolet Pick Up (1963/1965) / Piñón eaton
<b>6102</b>	38,63	67,46	15,08	<b>MX08</b>	L	NBR	Chevrolet C30/Chevy Saginaw (1970/1976) / Piñón eaton
<b>6103</b>	44,45	53,97	4,70	<b>LX</b>	L	NBR	Dodge 1500 / Rueda delantera
<b>6104</b>	44,45	63,50	9,50	<b>LX</b>	H	NBR	Dodge Polara (1973/1981) / Distribución / CHRYSLER / (DODGE) Polara - 73/81 motor 1800 -Arvore de manivelas - dianteiro do virabrequim
<b>6105</b>	35,00	56,00	12,00	<b>LX</b>	AH	NBR/MVQ	New Holland C1500/8040/8055 / Caja de velocidades, árbol primario
<b>6106</b>	57,00	80,96	14,68	<b>MT05</b>	L	NBR	Dodge Polara (1963 en adelante) / Distribución, eje selector
<b>6107</b>	50,80	67,45/ 130,00	14,20	<b>MZ01</b>	L	NBR	Dodge D200 (1966/1976) / Rueda trasera exterior
<b>6108</b>	57,15	84,08	9,52	<b>MX</b>	L	NBR	Chevrolet CD50/CS300 - Dodge D400/DP400 (1966 en delante) - Ford F500/600 / Cubo rueda delantera / Ford F500/600/6000 - Cubo de roda dianteira
<b>6109</b>	57,15	101,81	22,22	<b>KX01</b>	L	NBR	Chrysler / Diversos - Dodge D400/DP400 / Piñón
<b>6110</b>	72,00	95,00	8,00	<b>LT03</b>	L	NBR	Citroen 2CV / Puente delantero y trasero
<b>6111</b>	56,00	69,00	10,00	<b>LZ02</b>	AH	NBR/MVQ	Citroen 3CV / Bancada
<b>6112</b>	31,70	44,50	6,70	<b>MZ</b>	H	NBR/ACM	Chevrolet Chevy Saginaw (1971/1976) - Ford Fairlane / Caja cambios, directa / Agrale TX1100/200 //GM A/C/60 D60/70/80 -Caixa de mudanças // árvore primária
<b>6113</b>	60,33	149,20	11,70	<b>MZ07</b>	L	NBR	Chevrolet C/D50 - Ford F600/6000 / Cubo rueda trasera / GM C/D60 - 64 a 80 // FORD F600 -Cubo roda traseira ext.
<b>6114</b>	34,93	49,47	14,28	<b>MX</b>	L	NBR	Fiat Someca M45 / Caja de velocidades
<b>6115</b>	38,00	60,30	12,70	<b>LZ</b>	L	NBR	Dodge 1500 / Piñón (Ira. Serie LZ)
<b>6116</b>	20,00	30,00	7,00	<b>LX</b>	H	NBR	Dodge Polara (1973/1981) / Transmisión / GM c/motor Perkins //Polara //MAXION Perkins 6,357/6,357-2/6,358 -Exaustor /caixa de mudança -arvore primaria
<b>6117</b>	20,00	30,00	7,00	<b>MR</b>	L	NBR	Dodge 1500/1800
<b>6118</b>	76,20	95,25	9,27	<b>LX</b>	AH	NBR/ACM	Dodge Polara (1973/1981) / Bancada / CHRYSLER / (DODGE) Polara - 73/81 motor 1800-Traseiro do virabrequim

## CATÁLAGO ELETRÔNICO

N° SAV	EIXO	ALOJ	ALT	TIPO	O	COMP	APLICAÇÃO
<b>6120</b>	22,00	40,00	7,00	<b>MX</b>	<b>H</b>	NBR/MVQ	Fiat Regatta/Spazio / Caja de velocidad directa
<b>6121</b>	30,00	52,00	7,00	<b>MX</b>	<b>L</b>	NBR	Fiat 147/Duna/Fiorino/Regatta/Uno / Árbol auxiliar - Palio Td Adventure Weekend / Árbol de levas / Fiat 147 / Fiorino / Oggi / Uno / Premio / Elba - exceto 1600cc/ Palio - Eixo auxiliar/Eixo comando / Palio TD Adventure, Weekend - arvore de manivelas
<b>6122</b>	14,00	22,00	4,00	<b>LT</b>	<b>L</b>	NBR	Fiat 147/Duna/Fiorino/Regatta/Uno / Caja dirección/Fiat 147 / Fiorino / Oggi / Uno / Premio / Elba / Panorama -Caja de direção - setor (TRW)
<b>6123</b>	40,00	56,00	7,00	<b>MX</b>	<b>H</b>	NBR/ACM/FPM	Fiat 147/Duna/Fiorino/Regatta/Uno - Isuzu Gemini (1979) / Distribución / Fiat autom. - todos - Dianteiro do virabrequim
<b>6124</b>	50,00	63,62	7,00	<b>MS08</b>	<b>L</b>	NBR	Ford Fairlane (1971/1980)/Falcon (1973 en adelante) / Rueda delantera
<b>6127</b>	42,50	66,62	12,70	<b>MZ05</b>	<b>L</b>	NBR	Ford Falcon (1960/1963) / Piñón
<b>6128</b>	34,85	57,15	15,87	<b>MX09</b>	<b>L</b>	NBR	Ford Falcon (1960/1963) / Caja velocidad salida
<b>6129</b>	52,40	76,17	7,93	<b>LT</b>	<b>L</b>	NBR	Dodge D100 - Ford F350/400/2000/4000/6000 / Rueda delantera / CHRYSLER D400 //FORD F350/400/2000/Galaxie/Maverick // AGRALE Micro Onibus -Roda dianteira // Cubo da roda
<b>6130</b>	46,00	80,27	13,39	<b>KZ03</b>	<b>L</b>	NBR	Chrysler / Diversos - Ford F100 (1959/1965) / Piñón
<b>6131</b>	47,63	80,27	13,39	<b>KZ03</b>	<b>L</b>	NBR	Ford F250/350 (1968 en adelante) / Piñón
<b>6132</b>	63,26	114,70/ 156,40	12,30	<b>MZ07</b>	<b>L</b>	NBR	Ford F600/6000/11000/12000 / Cubo de rueda externo / FORD F600 / F11000 / F12000 -Cubo da roda - externo (8 furos)
<b>6135</b>	28,50	39,65	7,80	<b>LT04</b>	<b>L</b>	NBR	Ika / Dirección, sector 4PA/4PB
<b>6136</b>	22,22	30,11	12,71	<b>MS03</b>	<b>L</b>	NBR	Ika / Dirección, sin fin 4PA/RPB
<b>6138</b>	22,00	45,00	12,00	<b>LZ03</b>	<b>L</b>	NBR	M. Benz 1112/1113/1114 / Servo freno, pistón / MB 11/13/14/15/20/22 Ton., O312H/HL, O355/362/364 -Servo-freio - pistao
<b>6139</b>	143,00	150,00	27,00	<b>LZ04</b>	<b>L</b>	NBR	M. Benz 1112/1113/1114 / Servo freno (grande) eje principal / MB 11/13/14/15/20/22 Ton., O312H/HL, O355/362/364 -Servo-freio - eixo principal
<b>6140</b>	13,00	26,05	9,00	<b>LX</b>	<b>L</b>	NBR	Chevrolet Astra (1,6)/Monza - Ford Corcel / Transmisión, eje selector / Corcel I / Corcel II / Belina / Pampa / Del Rey -Caja de mudanças - haste comando
<b>6141</b>	60,33	79,37	10,80	<b>KZ04</b>	<b>H</b>	NBR/ACM	Ford F700 (Motor Perkins con deflector) / Distribución
<b>6142</b>	20,00	55,50	11,00	<b>LZ02</b>	<b>L</b>	NBR	BedFord (Motor Perkins) P6/R6 / Eje comando auxiliar
<b>6144</b>	28,50	39,40	7,54	<b>MX</b>	<b>L</b>	NBR	Dodge Polara / Dirección, sector
<b>6152</b>	90,00	112,85	13,00	<b>LZ</b>	<b>L</b>	NBR	M. Benz L608/710/913 / Rueda trasera / Mercedes Benz L608 - Cubo de roda traseira
<b>6153</b>	35,00	50,00	8,00	<b>LX</b>	<b>L</b>	NBR/MVQ	Renault 4/6/9/11/12 / Distribución
<b>6159</b>	47,60	80,26	13,00	<b>MX10</b>	<b>L</b>	NBR	Ford F350 (1968/1979) / Piñón
<b>6160</b>	175,00	200,00	15,00	<b>LZ</b>	<b>L</b>	NBR	Magirus Deutz Camión A65/85 / Rueda trasera
<b>6162</b>	62,00	80,00	9,50	<b>MZ</b>	<b>L</b>	NBR	Bernardín M2000 / Rodillo quitador, eje cilindro - M. Benz L608/710/913 / Rueda delantera / Mercedes Benz L608 - Cubo de roda dianteira
<b>6163</b>	31,75	50,00	8,00	<b>MZ</b>	<b>L</b>	NBR	M. Benz L608
<b>6164</b>	47,63	65,00	13,00	<b>MZ</b>	<b>L</b>	NBR	M. Benz L608 / Caja de velocidad, salida
<b>6165</b>	22,22	35,89	9,52	<b>LZ01</b>	<b>L</b>	NBR/MVQ	Perkins Motor 6/354 / Compresor eje comando auxiliar
<b>6170</b>	60,00	172,00	10,00	<b>MZ07</b>	<b>L</b>	NBR	Ford F700/7000 / Rueda trasera exterior / Ford F700 Cubo de roda traseira
<b>6171</b>	57,15	85,63	15,87	<b>LX</b>	<b>L</b>	NBR	Agco / Diversos
<b>6172</b>	73,03	95,28	12,70	<b>LX</b>	<b>L</b>	NBR	John Deere 2420/3420/4420 / Eje toma de fuerza

## CATÁLAGO ELETRÔNICO

N° SAV	EIXO	ALOJ	ALT	TIPO	O	COMP	APLICAÇÃO
<b>6173</b>	25,00	43,00	10,00	LX	L	NBR	Gema Cosechadora / Plataforma corte de mandos, ventilador limpeza de plataforma, ventilados 2º limpeza - M. Benz (Omnibus) / Compresor de aire / MB onibus-Compresor de ar
<b>6174</b>	11,00	17,00	4,00	LX	L	NBR	Bernardín M24 / Caja de cambios - Fiat 619 - M. Benz 1114 - Scania 111 / Regulador Bosch/MB 1519 OM 355-Tampa do regulador Bosch
<b>6176</b>	69,85	126,95	11,90	MX	L	NBR	Agrícola
<b>6177</b>	105,00	152,80	16,00	LX03	L	NBR	Astívia Acoplado / Rueda
<b>6178</b>	30,16	51,40	11,90	MX	L	NBR	Agrícola
<b>6179</b>	60,00	85,00	10,00	LX	L	NBR	Agrícola
<b>6180</b>	125,00	150,00	15,00	LX	L	NBR	M. Benz OH1522/1526 L1622 / Rueda trasera
<b>6181</b>	50,00	65,00	8,00	LX	L	NBR	Yanmar Tractor (Motor MR11) / Tapa delantera / Yanmar MR11-Tampa dianteira
<b>6182</b>	101,60	139,70	14,28	MZ	L	NBR	G.M.C.
<b>6190</b>	5,00	15,00	6,00	LT	L	NBR	NSU
<b>6193</b>	5,55	25,32	4,76	LT	L	NBR	Kaiser Frazer
<b>6195</b>	6,34	19,00	6,15	LT	L	NBR	Siam Hoover lavarropas
<b>6197</b>	6,35	19,05	5,55	LT	L	NBR	Siam Lavarropas
<b>6198</b>	7,82	15,90	5,00	LT	L	NBR	Ika / Dirección, bomba de nafta
<b>6199</b>	7,91	14,34	6,35	LT	L	NBR	Di Tella
<b>6201</b>	7,93	19,70	6,35	LZ	L	NBR	Thor Lavarropas
<b>6202</b>	8,00	18,00	4,50	LT	L	NBR	Honda - Husqvarna - Kawasaki / Bomba de agua
<b>6204</b>	8,40	16,00	6,50	LZ	L	NBR	Ford Corcel - Renault 4/6/9/11/12/18/21/Fuego / Piñón de velocímetro / FORD Corcel I y II / Pampa / Del Rey (1969..1983) -Pinhão do velocímetro
<b>6205</b>	9,30	25,33	10,00	LZ	L	NBR	Pratti Acoplado
<b>6206</b>	9,52	19,05	5,55	LZ	L	NBR	Siam Hoover lavarropas
<b>6208</b>	9,52	25,37	9,52	LT	L	NBR	Pratti Acoplado / Válvula superior relay emergencia para aire
<b>6210</b>	10,00	19,00	7,00	LT	L	NBR	Hanomag R45/46 / Acoplamiento eje evacuación
<b>6211</b>	10,00	24,00	7,00	LT	L	NBR	Honda Dax 70
<b>6212</b>	12,00	18,00	5,00	LT	L	NBR	Industrial
<b>6218</b>	12,00	17,00	3,50	LT	L	NBR	Honda - Yamaha / Eje cambios
<b>6219</b>	12,00	18,10	3,70	LT	L	NBR	Citroen 3CV / Caja velocidad directa / Weg motor elétrico -Sistema elétrico
<b>6220</b>	12,00	26,00	8,00	LZ	L	NBR	Siambretta
<b>6221</b>	12,50	25,53	5,78	LZ	L	NBR	Ford
<b>6222</b>	12,70	22,20	5,78	LT	L	NBR	Ford
<b>6223</b>	12,70	25,37	12,70	LX	L	NBR	International

Nº SAV	EIXO	ALOJ	ALT	TIPO	O	COMP	APLICAÇÃO
<b>6226</b>	13,00	28,00	7,00	LX	L	NBR	Honda Fourtrax 300 c.c./Sahara NX/XLX 350 / Eje cambios
<b>6227</b>	14,00	24,00	8,50	LZ	L	NBR	Valmet 60/65/80/85/86 / Transmisión, tapa lateral, caja satélite
<b>6228</b>	14,00	26,00	5,00	LS	L	NBR	Isabella 1500 / Bomba de agua
<b>6229</b>	15,00	26,00	7,00	LX	L	NBR	Renault 12/Dacia / Eje selector
<b>6231</b>	15,00	30,00	4,50	LS	L	NBR/FPM	M. Benz
<b>6232</b>	15,00	31,00	2,50	LT	L	NBR	B. T. H.
<b>6233</b>	15,00	35,00	7,50	LS	L	NBR	Zanella
<b>6236</b>	15,87	25,42	3,17	LT	L	NBR	Buick, Ford, Merc.
<b>6237</b>	15,87	27,20	6,35	MT	L	NBR	John Deere / Diversos / AGRICOLA
<b>6238</b>	15,87	30,06	6,25	LS	L	NBR	M. Benz
<b>6239</b>	15,87	31,75	9,52	LZ	L	NBR	Chrysler / Diversos
<b>6241</b>	15,87	35,02	9,52	LZ	L	NBR	M. Benz OM326 / Bomba de agua / MB OM326 -bomba d'agua - traseiro
<b>6242</b>	16,00	24,00	3,50	LT	L	NBR	Juki - Kawasaki AH110/KH125 / Eje arranque
<b>6246</b>	17,00	35,00	5,00	LS	L	NBR	Fiat 25R / Bomba de agua
<b>6247</b>	18,00	40,00	12,70	MZ	L	NBR	Iso motor / Cigüeñal, lado embrague
<b>6249</b>	18,80	25,80	7,00	LT	L	NBR	Siam Hoover lavarropas
<b>6250</b>	18,80	27,00	7,00	LS	L	NBR	Agco / Diversos
<b>6251</b>	19,00	27,00	7,00	LS	L	NBR	Ford F100/150 / Sin fin - Marani Cosechadora (2000) / Tapa de caja de velocidad
<b>6253</b>	19,00	38,00	7,00	LS	L	NBR	Fiat U25/411E / Bomba de agua
<b>6256</b>	19,00	31,70	6,35	LX	L	NBR	Chevrolet
<b>6257</b>	19,00	31,75	6,35	LZ	L	NBR	Dodge, Fargo, Ford
<b>6258</b>	20,00	30,00	5,00	LS	L	NBR	Honda 300 c.c. - Vespa - Yamaha RD400 / Eje arranque
<b>6260</b>	20,00	40,00	7,80	LX	L	NBR	Industrial
<b>6261</b>	20,00	41,45	6,70	LZ	L	NBR	Ford F250/350 / Dirección hidráulica
<b>6262</b>	20,00	47,00	8,00	LX	L	NBR	Opel
<b>6263</b>	20,00	48,00	7,50	LS	L	NBR	Fiat
<b>6264</b>	20,00	53,00	8,00	LS	L	NBR	Cockshutt, Dodge
<b>6268</b>	20,00	72,00	9,00	LS	L	NBR	Fiat
<b>6269</b>	22,00	32,00	7,00	LX	L	NBR	Scania 111/141/142 / Freno, eje de pedal - CBT (2500/2600) / Caja de dirección hidráulica, guía presostato / Scania 111/141/142 // CBT 2500/2600 - SLC 1000/2000 - Eixo do pedal de freio/caixa de direção hidráulica
<b>6271</b>	22,00	38,00	7,00	LS	L	NBR	Fiat Superson 55/55T/ 55 (cañero) / Cojinete de bomba de agua

## CATÁLAGO ELETRÔNICO

Nº SAV	EIXO	ALOJ	ALT	TIPO	O	COMP	APLICAÇÃO
<b>6272</b>	22,00	40,00	7,80	<b>LX</b>	L	NBR	Honda Fourtrax 300 c.c./Sahara NX/XLX 350 / Eje cambios
<b>6276</b>	22,22	52,00	10,00	<b>MZ</b>	L	NBR	Valmet 60/65/80/85/86 / Transmisión, tapa lateral, caja satélite
<b>6278</b>	24,00	34,00	4,00	<b>LT</b>	L	NBR	Isabella 1500 / Bomba de agua
<b>6284</b>	25,00	52,00	7,00	<b>LS</b>	L	NBR	Renault 12/Dacia / Eje selector
<b>6285</b>	25,00	62,00	10,00	<b>LS</b>	L	NBR	M. Benz
<b>6286</b>	25,40	36,37	7,90	<b>LT</b>	L	NBR	B. T. H.
<b>6287</b>	25,40	41,20	7,54	<b>LS</b>	L	NBR	Zanella
<b>6288</b>	25,40	44,50	14,28	<b>MX</b>	L	NBR	Buick, Ford, Merc.
<b>6289</b>	25,40	44,50	15,00	<b>MX</b>	L	NBR	John Deere / Diversos / AGRICOLA
<b>6291</b>	27,00	55,00	8,00	<b>LS</b>	L	NBR	M. Benz
<b>6293</b>	28,00	52,00	9,00	<b>LS</b>	L	NBR	Chrysler / Diversos
<b>6294</b>	28,00	62,00	9,00	<b>LS</b>	L	NBR	M. Benz OM326 / Bomba de agua / MB OM326 -bomba d'agua - traseiro
<b>6295</b>	28,60	39,75	17,85	<b>LR</b>	L	NBR	Juki - Kawasaki AH110/KH125 / Eje arranque
<b>6302</b>	30,00	62,00	7,00	<b>LS</b>	L	NBR	Fiat 25R / Bomba de agua
<b>6303</b>	30,10	48,97	11,11	<b>LZ</b>	L	NBR	Iso motor / Cigueñal, lado embrague
<b>6304</b>	30,10	43,55	15,87	<b>MX</b>	L	NBR	Ford
<b>6305</b>	30,10	60,70	8,00	<b>LS</b>	L	NBR	Chev., Studebaker
<b>6307</b>	30,16	61,90	10,00	<b>LZ</b>	L	NBR	Garro Fabril / Cajas de mando M128 en los 2 ejes
<b>6309</b>	31,75	50,80	15,87	<b>MX</b>	L	NBR	International
<b>6313</b>	33,00	55,00	15,50	<b>MX</b>	L	NBR	Opel
<b>6320</b>	35,00	55,00	10,00	<b>LS</b>	L	NBR	Toyota Corolla KE70 / Piñón
<b>6325</b>	38,10	52,37	11,11	<b>LS</b>	L	NBR	John Deere / Diversos / AGRICOLA
<b>6330</b>	38,10	61,92	10,31	<b>LS</b>	L	NBR	Willys
<b>6331</b>	38,10	77,75	12,70	<b>MZ</b>	L	NBR	International
<b>6337</b>	39,69	65,05	11,11	<b>LS</b>	L	NBR	Willys
<b>6355</b>	42,50	72,40	8,00	<b>LS</b>	L	NBR	Hudson
<b>6356</b>	42,77	64,00/ 68,00	47,59	<b>KW02</b>	L	NBR	AGRICOLA
<b>6357</b>	42,80	69,10	10,30	<b>LS</b>	L	NBR	Dodge D100 (1968 en adelante) / Caja de velocidad
<b>6358</b>	42,86	63,48	6,35	<b>LS</b>	L	NBR	Ford
<b>6359</b>	42,86	63,55	19,05	<b>MX</b>	L	NBR	Chevrolet, Vauxhall

## CATÁLAGO ELETRÔNICO

Nº SAV	EIXO	ALOJ	ALT	TIPO	O	COMP	APLICAÇÃO
<b>6361</b>	42,86	66,62	19,05	<b>MX</b>	L	NBR	Lincoln, Packard
<b>6371</b>	44,45	66,62	13,09	<b>MX</b>	L	NBR	John Deere / Diversos
<b>6385</b>	45,24	68,26	13,09	<b>LZ03</b>	L	NBR	Hudson
<b>6386</b>	46,00	60,30	9,50	<b>MT</b>	L	NBR	Lincoln - Mercury
<b>6388</b>	46,00	72,87	8,75	<b>LS</b>	L	NBR	Chrysler / Diversos
<b>6397</b>	47,63	69,01	11,11	<b>LS</b>	L	NBR	International
<b>6399</b>	47,63	70,26	16,66	<b>MX</b>	L	NBR	Oruga Urvig
<b>6403</b>	48,00	80,00	13,00	<b>LZ03</b>	L	NBR	Deutz A46 / Punta de eje - New Holland / Cubo de rueda / Ford New Holland Colheitadeira C-8040/8055-Cubo da roda/direção (diversos)
<b>6404</b>	48,30	85,85	8,00	<b>LS</b>	L	NBR	Agrícola
<b>6406</b>	49,20	65,05	9,50	<b>LZ</b>	L	NBR	Valmet 68/110/360/600 / Diferencial
<b>6414</b>	50,00	82,18	20,50	<b>KZ05</b>	L	NBR	M. Benz 1112/1113/1114 / Transmisión con porta retén /Mercedez Benz L1514/1517/1518 transmissao
<b>6420</b>	50,80	70,26	16,66	<b>MX</b>	L	NBR	Hércules
<b>6421</b>	50,80	73,03	19,05	<b>MX</b>	L	NBR	International
<b>6423</b>	50,80	76,12	18,25	<b>MX</b>	L	NBR	G.M.C., White
<b>6443</b>	54,00	76,12	19,05	<b>MX</b>	L	NBR	International
<b>6446</b>	54,00	91,38	12,00	<b>LS</b>	L	NBR	Chevrolet
<b>6455</b>	57,15	76,17	17,06	<b>MX</b>	L	NBR	Dodge, Fargo
<b>6456</b>	57,15	85,63	17,85	<b>MX</b>	L	NBR	Diamont ., Intern.
<b>6458</b>	57,15	95,43	13.50/ 19.00	<b>LW07</b>	L	NBR	Dodge, Ford
<b>6465</b>	58,74	85,09	16,27	<b>MX</b>	L	NBR	International
<b>6471</b>	60,33	77,75	12,70	<b>MZ</b>	L	NBR	John Deere 1420 / Motor de dirección
<b>6472</b>	60,33	88,42	17,46	<b>MX</b>	L	NBR	Aumec / Maza rueda trasera - Massey Ferguson / Diversos
<b>6480</b>	63,50	85,09	19,05	<b>MX</b>	L	NBR	John Deere 445 / Transmisión, palier exterior / AGRICOLA
<b>6482</b>	63,50	88,90	19,05	<b>MR</b>	L	NBR	International
<b>6495</b>	66,68	85,70	19,05	<b>MX</b>	L	NBR	International
<b>6496</b>	66,68	115,88	22,22	<b>MX11</b>	H	NBR/ACM	Agrale MA 15 (Eje Dana) - BedFord (1964/1969 2º Serie c/ carcaza) - Fiat Iveco/673 - Ford F600/6000 / Piñón
<b>6507</b>	69,85	98,45	19,05	<b>MX</b>	L	NBR	Diamond T, Dodge
<b>6510</b>	70,00	100,00	14,00	<b>LZ03</b>	L	NBR	Deutz A130 / Punta de eje - Deutz D60 / Rueda delantera
<b>6512</b>	71,44	95,20	11,90	<b>LS</b>	L	NBR	Chevrolet
<b>6517</b>	73,03	98,45	4,76	<b>MT</b>	L	NBR	Reo Camión
<b>6519</b>	74,00	116,00	20,00	<b>KX02</b>	L	NBR	Alcón JPC / Disco de arado, soporte plato porta disco

## CATÁLAGO ELETRÔNICO

N° SAV	EIXO	ALOJ	ALT	TIPO	O	COMP	APLICAÇÃO
<b>6538</b>	82,50	117,50	12,70	<b>LZ</b>	L	NBR	G.M.C.
<b>6540</b>	82,55	122,24	12,70	<b>Iz03</b>	L	NBR	Deutz
<b>6547</b>	85,00	150,00	14,00	<b>MZ</b>	L	NBR	Industrial
<b>6551</b>	85,73	130,15	17,06	<b>MZ</b>	L	NBR	Industrial
<b>6554</b>	88,90	126,95	12,70	<b>MX</b>	L	NBR	John Deere / Diversos
<b>6558</b>	90,00	110,00	15,00	<b>LX</b>	<b>AH</b>	MVQ	Magiruz Deutz (Camión) / Distribución
<b>6560</b>	90,00	126,95	15,80	<b>LX</b>	L	NBR	Industrial
<b>6561</b>	92,08	117,47	14,28	<b>LZ</b>	L	NBR	Mack
<b>6572</b>	95,25	123,82	15,87	<b>LX</b>	L	NBR	Allis Chalmers
<b>6575</b>	95,25	146,05	11,90	<b>MZ</b>	L	NBR	Commer
<b>6585</b>	101,60	126,95	11,90	<b>LZ</b>	L	NBR	Case, International
<b>6586</b>	101,60	133,30	14,28	<b>LZ</b>	L	NBR	Industrial
<b>6589</b>	103,00	166,00	15,00	<b>LZ</b>	L	NBR	Volvo
<b>6592</b>	109,54	146,05	11,90	<b>LZ</b>	L	NBR	Industrial
<b>6594</b>	112,71	146,05	14,28	<b>LZ</b>	L	NBR	Industrial
<b>6595</b>	113,71	158,77	15,87	<b>LZ</b>	L	NBR	Ford, G.M.C.
<b>6598</b>	114,30	152,42	14,28	<b>LZ</b>	L	NBR	Caterpillar
<b>6602</b>	119,06	152,42	6,35	<b>LT</b>	L	NBR	Chrysler / Diversos
<b>6603</b>	120,00	150,00	12,00	<b>LZ</b>	L	NBR/MVQ/FPM	Fiat 800/900E / Rueda trasera exterior
<b>6605</b>	125,41	158,78	14,28	<b>LZ</b>	L	NBR	Mack
<b>6607</b>	127,00	158,77	14,28	<b>LZ</b>	L	NBR	Zanello Tractor 460/500/540/700 / Rueda trasera, palier (700)
<b>6608</b>	134,00	168,05	14,28	<b>LZ</b>	L	NBR	Fargo, Land Rover
<b>6609</b>	135,00	165,00	12,00	<b>LZ</b>	L	NBR	Saurer
<b>6610</b>	135,00	165,00	15,00	<b>LX</b>	L	NBR	Saurer
<b>6612</b>	136,50	168,27	15,87	<b>LZ</b>	L	NBR	Caterpillar
<b>6614</b>	140,00	158,75	12,70	<b>LX</b>	L	NBR	Cummins
<b>6615</b>	140,00	165,00	12,00	<b>LZ</b>	L	NBR	Gema Cosechadora (modelo nuevo) / Rueda delantera exterior
<b>6616</b>	149,23	181,00	20,24	<b>LX</b>	L	NBR	Chevrolet, Ford
<b>6617</b>	150,00	172,00	18,30	<b>LZ</b>	<b>AH</b>	NBR	Deutz A46/85/130 (motor F8) / Bancada trasera
<b>6619</b>	153,99	171,45	12,00	<b>MX</b>	L	NBR	Industrial

## CATÁLAGO ELETRÔNICO

Nº SAV	EIXO	ALOJ	ALT	TIPO	O	COMP	APLICAÇÃO
<b>6622</b>	158,75	182,55	15,87	LZ	L	NBR	La Atômica Acoplado (24/26 toneladas) / Eje
<b>6623</b>	160,00	190,00	15,00	LX	L	NBR	Lamopi Acoplado (hasta 1966) / Eje
<b>6624</b>	165,00	190,00	12,00	LZ	L	NBR	M. Benz OM355 / Cubo de rueda trasera / MB OM 355-5/355LA/449A-Cubo da roda traseiro
<b>6626</b>	170,00	200,00	15,00	LZ	L	NBR	MAN
<b>6633</b>	260,00	290,00	16,00	LZ	L	NBR	Marani Cosechadora (2001) / Maza rueda motriz
<b>6635</b>	40,00	80,00	7,00	LS	L	NBR	Agrícola
<b>6637</b>	65,00	100,00	13,00	MX	L	NBR	Agrícola
<b>6641</b>	22,00	40,00	6,50	LZ	L	NBR	Venturi
<b>6642</b>	22,00	40,00	6,50	LZ	L	NBR	Venturi
<b>6643</b>	17,50	28,50	6,00	LZ	L	NBR	Venturi
<b>6644</b>	40,00	72,00	11,50	LX	L	NBR	Valmet 60/62/65/80/85 / Bomba hidráulica de acoplamiento
<b>6645</b>	40,00	80,00	12,00	LX	L	NBR	Vassalli Cosechadora / Eje polea
<b>6646</b>	72,00	127,00	11,90	MX	L	NBR	Agrícola
<b>6647</b>	43,00	60,00	10,00	MX	L	NBR	Rastrojero (motor Indenor) / Distribución
<b>6648</b>	57,15	85,09	12,70	LX	L	NBR	BedFord, G.M.C.
<b>6649</b>	60,00	90,00	9,20	KW03	L	NBR	Agrícola
<b>6650</b>	22,22	34,92	6,35	MX	L	NBR	John Deere 1420 / Eje dirección hidráulica
<b>6651</b>	17,46	27,02	7,30	MZ	L	NBR	John Deere / Diversos
<b>6652</b>	25,39	38,07	9,50	MX	L	NBR	John Deere / Diversos
<b>6654</b>	25,00	40,00	7,00	MX	L	NBR	Fiat Superson R60 / Junta embutida
<b>6655</b>	35,00	52,00	8,50	LS02	L	NBR	Agrícola
<b>6656</b>	149,23	181,01	15,87	LZ	L	NBR	Caterpillar
<b>6657</b>	149,23	181,01	15,87	LZ	L	NBR	Agrícola
<b>6670</b>	14,00	24,00	8,00	LS04	L	NBR	Fiat 600/750/800 / Caja velocidad interior, palanca de cambio
<b>6675</b>	34,85	72,00	12,00	LX	H	NBR	FIAT
<b>6676</b>	73,00	105,45	8,70	LX	L	NBR	INDUSTRIAL
<b>6677</b>	70,00	90,00	10,00	LX	AH	NBR/ACM	Ford Escort (motor 1,6) (hasta 1978) / Bancada / VW / Ford / MB / Scania - Virabrequim traseiro
<b>6678</b>	41,20	56,00	6,35	LZ	L	NBR	Dodge 1500
<b>6679</b>	44,45	60,30	11,11	MX	H	NBR/ACM	Ford Fairlane / Distribución
<b>6680</b>	43,40	56,10	9,00	MX05	H	NBR/ACM	Ford Sierra/Taurus 2000/2300 / Árbol de levas / WYLLIS Jeep/Rural/Pick Up - Motor 4 cilindros (usado 3 por motor)

## CATÁLAGO ELETRÔNICO

Nº SAV	EIXO	ALOJ	ALT	TIPO	O	COMP	APLICAÇÃO
<b>6681</b>	14,25	23,80	7,00	LZ	L	NBR	Ford Taunus 2000/2300 / Dirección
<b>6682</b>	27,99	40,00	8,20	MZ	H	NBR	Fiat JK2000 – Ford Sierra/Taunus / Caja dirección (ZF) / FIAT JK 2000/ALFA/Ti 2300 -Setor hidraulica (ZF)
<b>6683</b>	34,92	49,60	13,00	MX	AH	NBR/MVQ	Ford Taunus 2000/2300 / Salida de caja
<b>6684</b>	91,50	106,50	5,50	LX	AH	ACM	Ford Taunus 2000/2300 / Bancada
<b>6685</b>	105,00	161,00	15,00	LZ	L	NBR	Romapar Acoplado / Rueda
<b>6686</b>	47,63	64,95	8,28	LZ	H	NBR	Ford F250/350/600/Fairlane/Galaxie / Distribución / FORD Galaxie / Utilitarios /F350/600 / FI00 motor 292 -Dianteiro do virabrequim
<b>6687</b>	42,00	60,00	10,00	LX	H	NBR/ACM	Peugeot 403/404/504/505 / Bancada
<b>6688</b>	34,93	61,90	7,54	LZ	L	NBR	Chrysler / Diversos
<b>6689</b>	65,00	90,00	13,00	MZ	H	NBR/MVQ	Agrícola – M. Benz 1114 / Piñon – Toyota Bandeirantes/Jeep / Distribución / MB 1114 - piñon // TOYOTA Bandeirantes -Dianteiro do virabrequim
<b>6690</b>	30,00	42,00	7,00	MZ	H	NBR	Citroen 2CV/3CV / Bancada
<b>6691</b>	44,85	61,42	9,52	MZ	H	NBR/MVQ	Chevrolet C30/Chevy Saginaw/Opel K180 / Distribución
<b>6692</b>	39,09	58,98	9,75	LX	H	NBR/MVQ	Di Tella 1500 (1962/1967) / Distribución
<b>6693</b>	52,40	81,00	11,50	KX	H	NBR/MVQ	Ika Rambler 380 / Distribución
<b>6694</b>	52,40	81,00	11,00	LZ	H	NBR	IKA 380/Rambler / Distribución, cigüeñal delantero
<b>6695</b>	43,00	60,00	10,00	LZ	H	NBR	Rastrojero (motor Indenor) / Distribución
<b>6696</b>	32,00	50,00	8,00	LZ	H	NBR	Renault Dauphine/Gordini 850 / Distribución
<b>6697</b>	35,00	50,00	10,00	LX	H	NBR/ACM	Renault 18/19 (motor 1,6)/21/Clio/Clio2/Dacia/Fuego/Trafic / Distribución / RENAULT 18/21/Trafic/Clio (motor 1400cc.)-Dianteiro do virabrequim
<b>6698</b>	44,00	63,50	9,50	LZ	L	NBR	Dodge 1500 / Caja de velocidades (distribución)
<b>6699</b>	57,00	81,00/ 92,00	13,00	MZ08	H	NBR/MVQ	Dodge Polara / Eje selector
<b>6700</b>	28,00	38,00	6,00	LZ	L	NBR	Honda (motor 150) / Engranaje de arranque
<b>6701</b>	22,22	28,50	4,00	MT	L	NBR	Industrial
<b>6703</b>	30,00	52,00	7,00	LX	L	NBR	Scania 111 / Sistema radiador
<b>6704</b>	117,20	143,00	12,70	LZ	AH	NBR/MVQ	BedFord / Distribución, bancada retén reforma
<b>6705</b>	55,00	81,00	11,90	KW04	L	NBR	Apache rastra pesada / Maza de discos
<b>6706</b>	50,80	67,00/ 86,00	14,28	MZ08	L	NBR	Agrometal serie TCW / Rastra
<b>6707</b>	60,00	81,50	10,00/ 13,00	LT05	L	NBR	Case Tractor 830
<b>6708</b>	24,00	62,00	6,50	LZ	L	NBR	Fiat Tractor 780 / AGRICOLA
<b>6709</b>	12,70	19,10	3,00	LZ	L	NBR	Industrial
<b>6710</b>	25,00	35,00	7,00	LX	L	NBR/MVQ/FPM	Fiat 619 / Bomba inyección, compresor Knorr 88mm – M. Benz L1521 / Bomba inyectora
<b>6711</b>	60,00	80,00	10,00/ 12,00	LW03	L	NBR	Chevrolet Pick Up A/C/D 20/40 (4x4) / Cubo de rueda

## CATÁLAGO ELETRÔNICO

Nº SAV	EIXO	ALOJ	ALT	TIPO	O	COMP	APLICAÇÃO
<b>6712</b>	60,00	95,00	10,00/ 12,00	<b>LW03</b>	L	NBR	Dumaire - Schiarre / Bancada
<b>6713</b>	34,93	53,49	15,00	<b>LX</b>	L	NBR	Ford
<b>6714</b>	140,00	165,00	15,00	<b>MX</b>	<b>AH</b>	NBR/MVQ/FPM	Fiat 190/Iveco / Bancada / ALFA/FIAT/FNM 190-Traseiro do virabrequim
<b>6715</b>	70,00	90,00	15,00	<b>MX</b>	H	NBR/MVQ	Fiat Iveco / Distribución / ALFA/FIAT/FNM 190-Dianteiro do virabrequim
<b>6716</b>	75,00	105,00	12,00	<b>MX</b>	H	NBR/MVQ	Fiat 619 / Entrada caja
<b>6717</b>	80,00	110,00	13,00	<b>MX</b>	L	NBRMVQ	Fiat 619 / Salida caja
<b>6719</b>	55,85	61,30	9,50	<b>MX</b>	H	NBR/ACM	Chevrolet C30/Chevy/ChevySS/Opel K180 / Distribución / GM Opala/Caravan/A/C 10/13/20/40/D20/D40 motor 151/250/4,1/4,1i -Dianteiro do virabrequim
<b>6720</b>	60,00	110,00	8,00	<b>LZ</b>	L	NBR	Agrícola
<b>6721</b>	75,00	113,00	15,00	<b>LZ</b>	L	NBR	Agrícola - Maxion Motor 3,4/6 c.c / Bancada
<b>6722</b>	65,00	86,00	12,50	<b>LZ</b>	H	NBR	Agrícola
<b>6724</b>	73,00	100,00	16,00	<b>LX</b>	H	NBR/MVQ	Fiat Tractor 800 / Distribución
<b>6725</b>	75,00	100,00	17,00	<b>LX</b>	H	NBR/MVQ	Fiat 70/80/120/130/140 / Distribución / ALFA/FIAT/FNM 70/80/120/130/140-Dianteiro do virabrequim
<b>6726</b>	29,00	47,80	6,30	<b>LZ</b>	L	NBR	Agrícola
<b>6727</b>	70,00	105,00	13,00	<b>LX</b>	L	NBR	Industrial
<b>6728</b>	13,40	25,30	9,52	<b>LX</b>	L	NBR	Industrial
<b>6729</b>	15,00	25,00	6,00	<b>LX</b>	L	NBR	Agrícola - Industrial
<b>6730</b>	100,00	120,00	12,70	<b>KX</b>	<b>BID.</b>	NBR	M. Benz 1517/OH1417/1419 / Rueda delantera / MB OM 352/352A/355/5 /366/449 / 1313/1513/1518/2013/2213 -Roda dianteira - Eixo com freio a ar
<b>6731</b>	120,00	145,00	15,00	<b>KX</b>	<b>BID.</b>	NBR/MVQ	M. Benz 1517/OH1417/1419 / Rueda trasera / MB 1313/1513/1519/2013/2213/366LA/352/449A -Roda traseira
<b>6733</b>	32,00	56,00	10,00	<b>MX</b>	<b>AH</b>	NBR	Fiat 125/1500/1600 / Salida con hélice
<b>6734</b>	28,00	47,00	8,00	<b>MZ</b>	H	NBR/ACM	Fiat 125/1500/1600 / Directa con hélice
<b>6735</b>	72,00	93,50	8,00	<b>LZ03</b>	L	NBR	Agrícola
<b>6736</b>	17,00	28,00	7,00/ 10,00	<b>MZ</b>	H	NBR	Fiat 133/600/750/800 / Caja de velocidad directa
<b>6738</b>	110,00	130,00	13,00	<b>MX</b>	L	NBR/MVQ	CBT / Bomba hidráulica - Fiat130 / Cubo rueda delantera
<b>6740</b>	50,00	84,00	10,00	<b>LZ</b>	L	NBR	Industrial
<b>6741</b>	40,00	84,00	12,00	<b>LZ</b>	L	NBR	Industrial
<b>6742</b>	17,00	40,00	8,50	<b>LX</b>	L	NBR	Industrial
<b>6744</b>	17,50	35,00	7,00	<b>LX</b>	L	NBR	Industrial
<b>6745</b>	15,00	39,65	6,35	<b>MX</b>	L	NBR	Industrial
<b>6747</b>	15,00	35,00	6,50	<b>MX</b>	L	NBR	Industrial - Moto Sierra 08S Motobomba / Cigüeñal / MOTO SERRAS 08S/ Motobomba P835 -Arvore de manivelas
<b>6748</b>	40,00	60,00	6,30	<b>LS03</b>	L	NBR	John Deere / Cuchilla arado

## CATÁLAGO ELETRÔNICO

N° SAV	EIXO	AL0J	ALT	TIPO	O	COMP	APLICAÇÃO
<b>6749</b>	48,00	101,80	12,00	<b>LZ</b>	L	NBR	Industrial
<b>6752</b>	17,18	20,43	4,24	<b>LT06</b>	L	NBR	Ford Taunus / Caja de velocidades
<b>6753</b>	47,65	65,17	11,68	<b>MZ</b>	L	NBR	Ford F100/150/1000 (motor 8 cilindros) / Distribución, cigüeñal delantero
<b>6757</b>	28,80	41,27	9,40	<b>MZ</b>	L	NBR/MVQ	Massey Fergusson / Diversos
<b>6758</b>	44,45	68,22	16,87	<b>KX</b>	L	NBR	Massey Ferguson Tractor 255/265/1175/1185/1195/150/155/165/1068/1088/1098 / Toma de potencia
<b>6759</b>	57,15	76,20	9,50	<b>MX</b>	L	NBR/MVQ/FPM	John Deere 1420/2420/3420/4420 / Distribución
<b>6760</b>	83,39	101,67	11,11	<b>MZ</b>	L	NBR	John Deere 3420/4420 / Eje toma de fuerza
<b>6761</b>	120,65	146,07	12,70	<b>LZ09</b>	L	NBR/MVQ	John Deere 1420/2420/3420/4420 / Bancada
<b>6762</b>	60,23	85,73	22,86	<b>KW05</b>	L	MVQ	Massey Ferguson Tractor 50/55/65/85 / Caja de reducción / MAXION/MASSEY FERGUSON trator 50/55/65/85/250/270/295 -Caixa de reducao-diferencial-trombeta
<b>6763</b>	54,00	81,10	21,00	<b>KW06</b>	L	MVQ	Massey Fergusson Tractor 50/55/65 / Rueda trasera interna / MAXION/MASSEY FERGUSON trator 50/55/65/85/250/270/295 -Freio - roda traseira - interno
<b>6764</b>	73,00	101,60	14,00	<b>KW07</b>	L	NBR	Massey Fergusson Tractor 255/265/1175/1185/1195/150/155/165/1068/1088/1098 / Rueda interna / AGRICOLA
<b>6766</b>	107,96	151,53	17,27	<b>KZ07</b>	L	NBR	Prati Fruehauf Acoplado / Rueda
<b>6767</b>	45,00	85,00	12,00	<b>LX</b>	L	NBRMVQ	Industrial - Vassalli Cosechadora / Embrague, eje
<b>6768</b>	49,20	73,02	12,70	<b>MZ</b>	L	NBR	John Deere 1420 / Eje toma de fuerza
<b>6769</b>	38,86	60,29	12,79	<b>MX</b>	L	NBR	John Deere / Diversos
<b>6770</b>	31,75	50,80	10,70	<b>MX</b>	L	NBR	John Deere 3530/4530 / Eje embrague
<b>6771</b>	49,20	68,22	9,52	<b>MX</b>	L	NBR/MVQ	John Deere 1420/3420 / Toma de fuerza
<b>6772</b>	32,16	43,10	14,28	<b>MX</b>	L	NBR	John Deere / Diversos
<b>6773</b>	22,22	38,07	12,20	<b>MX</b>	L	NBR	John Deere 1420 / Bomba hidráulica
<b>6774</b>	41,20	49,28	6,20	<b>MX</b>	L	MVQ	Massey Ferguson Tractor 255/265/1175/1185/1195/150/155/165/1068/1088/1098 / Piñón diferencial
<b>6776</b>	34,93	72,00	7,90	<b>MX</b>	L	NBR	Fiat 700E / Árbol toma de fuerza - John Deere 1420 / Transmisión salida de caja
<b>6777</b>	66,50	92,02	9,52	<b>MX</b>	L	NBR	John Deere 2420 / Polea exterior - Pauny Tractor 460/500/540/700 / Embrague
<b>6778</b>	41,00	56,00	10,00	<b>MZ</b>	L	NBR	Fiat 673 / Dirección / Fiat 673 - Caixa de direção
<b>6780</b>	15,87	25,40	4,75	<b>LZ</b>	L	NBR	Massey Ferguson Tractor 50/55/65/85 / Toma de fuerza / MAXION/MASSEY FERGUSON trator 50/55/65/85/250/270/295 -Tonada de forca - avalanca - engate
<b>6781</b>	20,60	31,75	5,00	<b>MZ</b>	L	NBR	Massey Ferguson Tractor 255/265/1175/1185/1195/150/155/165/1068/1088/1098 / Bloqueo diferencial
<b>6782</b>	105,00	130,00	16,00	<b>LX</b>	L	NBR	Deutz
<b>6783</b>	28,50	36,50	6,00/ 7,50	<b>MS</b>	L	NBR	Chevrolet Chevy Saginaw (1972/1976) / Eje pitman
<b>6784</b>	12,30	32,00	7,85	<b>LX</b>	L	NBR	Industrial
<b>6785</b>	75,00	120,00	13,00	<b>MZ</b>	L	NBR	Fiat 619N1 / Soporte eje transmisión
<b>6787</b>	32,00	65,10	12,00	<b>MX</b>	L	NBR	Fiat 619/697 N/N1 / Bomba inyectora

## CATÁLAGO ELETRÔNICO

N° SAV	EIXO	AL0J	ALT	TIPO	O	COMP	APLICAÇÃO
<b>6789</b>	134,00	152,00	13,00	<b>MX</b>	L	MVQ	FIAT
<b>6790</b>	39,69	60,30	9,50	<b>LZ</b>	L	NBR	Dodge D1000 / Bancada (directa) - Fiat 673 / Caja de velocidades directa / Fiat 673 Caixa de velocidade direta
<b>6791</b>	66,68	95,22	15,87	<b>MX</b>	L	NBR	Dodge D1000 / Bancada (salida) - Fiat 673 / Caja de velocidades salida / Fiat 673 Caixa de velocidade saída
<b>6792</b>	19,00	37,00	10,00	<b>MX</b>	L	NBR	Fiat 125 / Comando dirección, segunda serie
<b>6795</b>	27,50	39,60	6,35	<b>MT</b>	L	NBR	Ford Falcon / Dirección hidráulica
<b>6798</b>	47,60	68,20	13,80	<b>LW04</b>	L	NBR	Massey Ferguson Tractor 255/265/1175/1185/1195/150/155/165/1068/1088/1098 / Rueda delantera
<b>6799</b>	38,00	52,00	8,50	<b>LX04</b>	L	NBR	Chevrolet Chevette/Opel K180 / Cubo rueda delantera
<b>6800</b>	47,62	73,06	12,20	<b>KX06</b>	L	NBR	Chevrolet Opel K180 / Rueda trasera exterior
<b>6801</b>	39,42	57,10	8,00	<b>MZ</b>	L	NBR	Chevrolet Opel K180 / Rueda trasera interior
<b>6803</b>	29,85	45,02	7,00	<b>LZ</b>	L	NBR	Chevrolet Opel K180 / Transmisión directa
<b>6805</b>	14,25	24,00	7,00	<b>LZ</b>	L	NBR	Chevrolet Chevette/Pick up / Eje dirección, sin fin / GM Chevette / Chevy 500/Pick-up/Marajo todos modelos (1973...)- Caixa de direção
<b>6806</b>	20,63	34,94	10,31	<b>LZ</b>	L	NBR	Perkins Motor 6 305/354 / Compresor burmor
<b>6807</b>	36,00	54,00	8,00/ 11,00	<b>KP02</b>	L	NBR/MVQ	Renault 4/6/9/11/12 / Salida diferencial semi eje, con fieltro
<b>6808</b>	17,00	28,00	7,00/ 12,80	<b>LZ05</b>	L	NBR	Renault 4/6/9/11/12 (1975 en adelante) / Árbol de embrague
<b>6809</b>	24,00	36,00	8,00/ 12,00	<b>LZ05</b>	H	NBR	Renault 12 Break TS / Árbol de embrague
<b>6811</b>	40,48	55,75	7,00	<b>LZ</b>	L	NBR	Dodge 1500 / Rueda trasera
<b>6812</b>	140,00	160,00	13,00	<b>LX</b>	L	NBR/MVQ	Fiat 673 (Colectivo) / Rueda trasera
<b>6815</b>	62,00	85,09	9,50	<b>MZ</b>	L	NBR	John Deere / Diversos
<b>6817</b>	44,50	57,15	6,35	<b>MZ</b>	L	NBR	John Deere 1420 / Brazo de dirección
<b>6818</b>	28,60	41,25	10,50	<b>MX</b>	L	NBR	John Deere 2420 / Eje toma de fuerza
<b>6819</b>	34,85	54,00	7,10	<b>MX</b>	L	NBR	John Deere 4420 / Eje toma de fuerza
<b>6820</b>	34,93	60,30	9,50	<b>LX</b>	L	NBR	New Holland C1500/8040/8055 / Bomba de paleta / GM A/C/D 10/13/20/40 tracao 4x4 1988/1990-Semi-eixo dianteiro con homocinetica
<b>6821</b>	55,40	76,15	12,50	<b>MS</b>	L	NBR	Chevrolet Pick Up A/C/D 20/40 (1993 en adelante) / Cubo de rueda
<b>6822</b>	16,00	22,00	4,50	<b>LX</b>	L	NBR	Peugeot 403/404/504/505 / Caja de velocidad, anillo sellador
<b>6823</b>	133,35	158,75	12,50	<b>LX</b>	<b>AH</b>	ACM/MVQ	Chevrolet A/C 10/20 - Ford F250/350/750/1000/130000 - VW 6,80/7,90 / Bancada motor Perkins / Ford / Maxion m. perkins / GM / VW (cam.) / Agrale - Traseiro do virabrequim/Dianteiro do virabrequim
<b>6825</b>	150,81	177,80	12,70	<b>LZ</b>	L	NBR/MVQ	Scania Vabis
<b>6826</b>	65,00	90,00	15,00	<b>MZ</b>	H	NBR	M. Benz 1112/1113/1114/1514/1517/1518 - Toyota Jeep (motor OM314/364) / Distribución / TOYOTA OM 314 // MB OM 352 /352A Cam. -Dianteiro do virabrequim
<b>6827</b>	125,80	152,25	15,00	<b>LZ</b>	L	NBR	M. Benz
<b>6831</b>	60,33	88,16	7,35	<b>KW19</b>	L	NBR	John Deere 2420/3420/4420 / Rueda delantera
<b>6832</b>	107,00	143,00	12,70	<b>LZ</b>	L	NBR	FIAT

## CATÁLAGO ELETRÔNICO

Nº SAV	EIXO	ALOJ	ALT	TIPO	O	COMP	APLICAÇÃO
<b>6835</b>	63,50	82,60	10,00	<b>MZ</b>	L	NBR	John Deere / Diversos
<b>6836</b>	73,20	101,67	9,40/ 16,30	<b>KW08</b>	L	NBR	Agrometal rome serie TCW / Rastra
<b>6839</b>	41,28	53,75	9,50	<b>MX</b>	L	NBR	John Deere / Diversos
<b>6845</b>	40,00	62,00	13,00	<b>LS01</b>	L	NBR	Industrial
<b>6846</b>	75,00	100,00	19,50	<b>LZ</b>	L	NBR	Industrial
<b>6847</b>	75,00	100,00	21,50	<b>LZ</b>	L	NBR	Industrial
<b>6848</b>	27,00	34,00	4,00	<b>LT</b>	L	NBR	Industrial
<b>6849</b>	50,00	90,00	5,80	<b>LZ</b>	L	NBR	Industrial
<b>6850</b>	31,00	47,00	7,00	<b>LZ07</b>	L	NBR	Industrial
<b>6851</b>	14,00	24,05	8,50	<b>LX05</b>	L	NBR	Industrial
<b>6852</b>	70,00	90,00	10,00	<b>LS</b>	L	NBR	Industrial
<b>6853</b>	28,50	43,00	9,00	<b>LZ</b>	L	NBR	Industrial
<b>6854</b>	19,00	31,40	8,00	<b>LX</b>	L	NBR/FPM	Industrial
<b>6856</b>	120,50	152,36	13,00	<b>LX</b>	L	NBR	Dodge D1000 / Rueda trasera interior
<b>6857</b>	70,00	115,00	15,00	<b>LX</b>	L	NBR	Industrial - Lamopi Acoplado / Eje acoplado rural (10 toneladas)
<b>6858</b>	30,00	42,06	7,00	<b>LX</b>	H	NBR/MVQ	Citroen 2CV/3CV / Distribución
<b>6859</b>	48,00	65,00	10,00	<b>LZ</b>	<b>AH</b>	NBR/MVQ	Citroen 2CV / Bancada
<b>6860</b>	45,00	69,00	10,00	<b>LX</b>	<b>AH</b>	NBR	Citroen 3CV / Bancada
<b>6861</b>	48,00	65,00	10,00	<b>LZ</b>	<b>AH</b>	NBR	Citroen 2CV / Bancada
<b>6862</b>	40,00	52,00	7,50	<b>LX</b>	L	NBR/MVQ	Agrícola - Ford Galaxi/Versailles - VW Carat/Gacel/Gol/Golf/Passat/Saveiro/Senda / Rueda trasera / VW Passat / Gol / Apollo // FORD Versailles/Royale // GURGEL Supermini/BR800-Roda traseira // Cubo da roda
<b>6863</b>	85,00	105,00	12,00	<b>LX</b>	<b>AH</b>	ACM/FPM	Ford Corcel/Escort (motor 1,8/2,0)/Verona - Seat Córdoba/Ibiza - VW Carat/Gacel/Gol/Golf/Passat/Pointer/Polo/Saveiro/Senda / Bancada / VW / Gol / passat / Ford corcel / Pampa - Virabrequim traseiro
<b>6864</b>	32,00	47,00	10,00	<b>LX</b>	H	ACM	Ford Corcel/Escort/Verona - Seat Córdoba/Ibiza - VW Carat/Gacel/Gol/Golf/Passat/Pointer/Polo/Saveiro/Senda (diesel) / Distribución /VW / Gol / Passat / Ford Corcel / Escort - Dianteiro do virabrequim
<b>6866</b>	18,84	27,00	4,76	<b>LT</b>	L	NBR	Citroen 3CV / Dirección piñón
<b>6867</b>	59,00	76,00	9,00	<b>LS</b>	L	NBR	Ford F250/350 (1976 en adelante) / Rueda delantera
<b>6868</b>	18,00	29,25	8,50	<b>LS</b>	L	NBR	Industrial
<b>6870</b>	64,00	80,00	8,00	<b>LZ</b>	H	NBR/MVQ	Fiat 133 / Bancada
<b>6871</b>	42,00	56,00	7,00	<b>MZ03</b>	L	NBR/MVQ	Fiat 133 / Distribución
<b>6872</b>	88,90	111,10	9,50	<b>LZ</b>	L	NBR	Industrial
<b>6873</b>	50,00	65,00	9,75/ 14,00	<b>MW03</b>	L	NBR	Ford Escort/Logus/Sierra/Verona / Rueda delantera externa /FORD Escort / Verona // VW Apollo / Logus-Roda dianteira
<b>6876</b>	30,00	52,00	8,00	<b>LX</b>	L	NBR/MVQ	Industrial

## CATÁLAGO ELETRÔNICO

Nº SAV	EIXO	ALOJ	ALT	TIPO	O	COMP	APLICAÇÃO
<b>6877</b>	50,00	65,00	10,00	<b>LS06</b>	L	NBR	Zanello / Diversos
<b>6878</b>	55,00	80,00	10,00	<b>LX</b>	L	NBR	Fiat 25R / Piñón - Pauny Tractor / Caja 460/500/540
<b>6879</b>	63,00	105,00	13,20	<b>KW09</b>	L	NBR	Zanello / Eje delantero 230/250/280
<b>6880</b>	110,00	162,00/ 212,00	21,80	<b>LW16</b>	L	NBR	Zanello / Diversos
<b>6881</b>	24,50	47,00	7,00	<b>LX</b>	L	NBR	Industrial
<b>6882</b>	30,00	42,00	7,00	<b>LX</b>	<b>AH</b>	NBR/ACM	Renault 4/6/9/11/12/18/21/Fuego / Árbol de levas
<b>6883</b>	50,00	68,00	10,00	<b>LX</b>	<b>H</b>	ACM	Renault 18/19/21/Clio/Express/Fuego/Scenic (8 válvulas, nafta)/Trafic / Distribución / RENAULT R19 / Clio motor 1.8L / R21 motor 2,0/2,2-Virabrequim dianteiro
<b>6884</b>	90,00	110,00	13,00	<b>LX</b>	<b>AH</b>	ACM	Renault 18/21/Fuego/MWM/Trafic / Bancada /RENAULT Traffic motor 2000 - RENAULT R21 motor 2,0/2,2 -Arvore da manivela traseira
<b>6885</b>	35,00	47,00	7,00	<b>LX</b>	<b>H</b>	ACM	Renault 18/21/Clio/Clio2/Fuego/Logan/Megane/Sandero/Symbol/Trafic / Árbol de levas / RENAULT R21 motor 2,0/2,2-Eixo comando / RENAULT 18/21/Traficc (motor 2000 )-Arvore da manivela
<b>6886</b>	16,00	22,80	4,80	<b>LZ</b>	L	NBR	Renault 21/Trafic / Transmisión / RENAULT Traficc 2,0/2,2 /R21 -Setor CX transmissao
<b>6887</b>	48,70	58,00	8,50	<b>MS04</b>	L	NBR	Renault 18/21/Fuego / Rueda trasera / RENAULT R21 motor 2,0/2,2 -Roda traseira
<b>6889</b>	65,00	85,00	12,00	<b>MX</b>	<b>H</b>	NBR/MVQ	Dodge D1000 / Rueda trasera, distribución
<b>6890</b>	42,00	64,80	14,00	<b>KX06</b>	L	NBR	Ford Ranchero - Peugeot 504 / Rueda trasera externa / PEUGEOT 504 GR/ GR 2do. -Roda traseira externa
<b>6891</b>	33,33	57,15	8,00	<b>MX</b>	L	NBR	Ford Ranchero - Peugeot 504 / Rueda trasera interna /PEUGEOT 504 GR/ GR 2do. -Roda traseira interno
<b>6892</b>	63,50	84,10	9,50	<b>MX07</b>	L	NBR	Ford F250/350/F2000 (1981/1992) / Cubo de rueda trasera / FORD Utilitarios F2000 // AGRALE Micro Onibus -Cubo da roda
<b>6893</b>	47,60	69,17	8,00	<b>MX</b>	L	NBR	Ford 250 (1968/1979) / Piñón
<b>6894</b>	75,00	100,00	12,00/ 13,00	<b>MX</b>	<b>H</b>	MVQ	M. Benz L1521/1526 / Distribución
<b>6896</b>	44,00	68,00	14,00	<b>KX</b>	L	MVQ	M. Benz L317 / Caja de velocidades directa
<b>6897</b>	135,00	180,00	12,00	<b>LX</b>	<b>AH</b>	ACM	Perkins Motor / Bancada trasera (reforma)
<b>6898</b>	7,90	16,00	6,00	<b>LZ</b>	L	NBR	Ford Sierra / Piñón de velocímetro
<b>6901</b>	72,00	95,00	16,00	<b>KW11</b>	L	NBR	Industrial
<b>6902</b>	27,00	37,00	7,00	<b>LX</b>	L	NBR	Fiat 133 / Rueda trasera interna
<b>6903</b>	24,00	37,00	5,00	<b>LX</b>	L	NBR	Industrial
<b>6904</b>	50,77	66,50	6,35	<b>MS</b>	L	NBR	Ford F100/150 (1979/1980) / Rueda delantera
<b>6905</b>	12,00	19,00	4,50	<b>LT</b>	L	NBR	Renault 18/21/Fuego (motor 2,0) / Distribución
<b>6906</b>	15,90	22,50	6,00	<b>LW01</b>	L	NBR	Industrial
<b>6907</b>	17,00	24,00	4,00	<b>LT</b>	L	NBR	Industrial
<b>6908</b>	37,70	58,06	7,00	<b>LW05</b>	L	NBR	Agrícola - Industrial
<b>6910</b>	45,50	63,15	7,50	<b>LS05</b>	L	NBR	Industrial
<b>6911</b>	50,37	80,00	6,85	<b>LW01</b>	L	NBR	Industrial

## CATÁLAGO ELETRÔNICO

Nº SAV	EIXO	ALOJ	ALT	TIPO	O	COMP	APLICAÇÃO
<b>6912</b>	110,00	150,00	12,00	LZ	L	NBR	Industrial
<b>6913</b>	110,00	125,00	12,00	LX	L	NBR	Industrial
<b>6914</b>	65,00	85,00	12,00	LX	L	NBR/FPM	Hanomag R55/57/75 / Piñón de arranque, eje - Industrial
<b>6915</b>	30,00	37,00	4,00	MT06	L	NBR	Industrial
<b>6916</b>	35,00	42,00	4,00	MT06	L	NBR	New Holland C1530/8040/8055 / Eje de navajas / Ford New Holland Colheitadeira // VALMET 68/85/88-Eixo das navalhas // Braco - manga do eixo dianteiro
<b>6918</b>	50,50	66,00	6,00/ 13,00	MS03	L	NBR	Industrial
<b>6919</b>	35,00	45,00	4,00	LX	H	NBR	Industrial
<b>6920</b>	44,45	60,30	11,13	MX	L	NBR/MVQ	Ford Falcon / Distribución
<b>6921</b>	108,05	142,88	13,00	KZ	L	NBR	Ford F700 (1986 en adelante) / Rueda trasera interior
<b>6922</b>	109,00	152,40	20,00	LX06	L	NBR	Helvética Acoplado / Rueda
<b>6923</b>	24,00	37,00	5,00	LW01	L	NBR	Industrial
<b>6924</b>	53,98	81,00	11,90	KW04	L	NBR	Industrial
<b>6925</b>	19,00	31,70	6,00	LZ	L	NBR	Industrial
<b>6926</b>	87,00	100,00	5,00	LX	AH	ACM	Ford Falcon / Bancada (reforma)
<b>6927</b>	38,00	50,00	14,00	MW01	L	NBR	Industrial
<b>6928</b>	28,00	46,80	5,80	MS05	L	NBR	Renault 18/21/Fuego / Dirección hidráulica / RENAULT R21 motor 2,0/2,2-direção hidráulica
<b>6929</b>	24,00	36,00	7,00	LZ	L	NBR	Renault 18/19/Fuego / Dirección hidráulica / RENAULT R19 // MB OM 355 LA- Direção hidráulica // Eixo piloto
<b>6930</b>	24,00	37,00	15,00/ 19,50	MZ09	L	NBR	Renault 18 / Dirección hidráulica
<b>6931</b>	92,00	108,00	9,80	LX	AH	ACM	Ford F100/Sierra (Motor 2,3) / Bancada
<b>6932</b>	35,00	100,00	13,00	LX	H	NBR	Industrial
<b>6933</b>	80,00	100,00	13,00	LX	AH	ACM/FPM	Nissan Vanette - Renault 18/19/Clio/Dacia/Fuego/Kangoo/Scenic (16 válvulas, nafta)/Trafic - Toyota Camry/Célica/Corona (1973/1985)/Hilux (1972/1985) / Bancada / RENAULT R19 / Clio motor 1.6L / Kangoo/ 18/21/Traffic (motor 1400cc.) - Virabrequim dianteiro
<b>6934</b>	12,70	25,40	6,50	LZ	AH	NBR	Renault 18 / Distribución argelite
<b>6935</b>	43,00	62,00	12,00	MX	L	MVQ	Ford Sierra / Diferencial salida
<b>6936</b>	79,00	95,25	11,11	LX	AH	ACM/FPM	Ford Courier/Fiesta/Ka/Mondeo/Sierra/Transit / Bancada FORD Ka/Fiesta/Courier motor endure 1,3/1,0-Traseiro do virabrequim
<b>6937</b>		24,00	5,00/ 13,50	LW06	L	NBR	M. Benz 1114 / Servo freno válvula Mercedes Benz L1112 - Servo freio valvula
<b>6938</b>	50,00	80,00	13,00	LX	L	NBR	Industrial
<b>6939</b>	80,00	100,00	7,00	LZ	L	NBR	Industrial
<b>6940</b>	130,00	160,00	15,00	LX	AH	MVQ	Scania 111/112/115/116/R142 / Bancada Scania 75/76/101/110/111/112/115/116/140/141/142-Girabrequim traseiro
<b>6941</b>	47,70	73,10	12,70	LX12	L	NBR	Chevrolet S10 / Palier - Ford F100 / Rueda trasera externa KIA 2,7/3,0/GS-Roda traseira externo
<b>6942</b>	43,00	60,00	7,00	LX	L	MVQ	M. Benz L317

## CATÁLAGO ELETRÔNICO

Nº SAV	EIXO	ALOJ	ALT	TIPO	O	COMP	APLICAÇÃO
<b>6943</b>	16,00	35,00	12,00	<b>LZ03</b>	L	NBR	M. Benz L317 (hasta 1959) / Servo freno
<b>6944</b>	40,00	52,00	9,00	<b>LX</b>	L	NBRACM	Ford Versailles – VW Carat/Gacel/Gol/Passat/Senda / Salida transmisión FORD Versailles/Royale 4/5 velocidades //VW Passat/Gol/Voyage/Parati/Santana // Salida da transmissao
<b>6946</b>	50,00	68,00	8,00	<b>LZ</b>	H	NBR/ACM	Isuzu Gemini (1975) / Tapa de distribución – Scania L111/S111 / Toma de fuerza
<b>6948</b>	45,00	60,00	7,00	<b>LX</b>	L	NBR	Chevrolet Pick Up A/C/D 20/40 – M. Benz 1114 – Scania LK140 / Eje trasero Scania // GM A20/C20/D20 tracao 4x4//MB OM 366 // VW 11,130/140 / 13,130.-Eixo traseiro
<b>6949</b>	50,80	65,04	9,00	<b>LZ</b>	L	NBR	M. Benz L1112/L114
<b>6950</b>	28,00	55,60	10,00	<b>LZ</b>	L	NBR	M. Benz 1112/1113/1114 / Freno de aire
<b>6951</b>	26,00	31,00	3,00	<b>MT</b>	L	NBR	M. Benz L608/OM314/364 / Perno punta de eje MB OM314/314A/364 Cam. Leves -Eixos con freio a tambor-Pino mestre
<b>6952</b>	33,00	50,00	6,00	<b>LZ</b>	L	NBR	M Benz L608 / Caja de velocidad directa Mercedes Benz L608 - Caixa de velocidade direta
<b>6953</b>	33,00	50,00	8,00	<b>MZ</b>	L	NBR	M Benz L608 / Caja de velocidad directa Mercedes Benz L608 - Caixa de velocidade direta
<b>6954</b>	55,00	75,00	8,00	<b>MZ</b>	H	NBR/MVQ	Magirus Deutz – M. Benz L1521/1526 / Caja de velocidades Mercedes Benz L1521 Caixa de velocidade direta
<b>6955</b>	85,00	105,00	10,00	<b>MZ</b>	AH	NBR/MVQ	M Benz L1521 / Caja de velocidades, salida ZF680 Mercedes Benz L1521 Caixa de velocidade saida
<b>6957</b>	17,00	28,56	6,00	<b>LX</b>	L	MVQ	Fiat 619/697 / Bomba hidráulica
<b>6958</b>	120,00	140,00	13,00	<b>LX</b>	L	NBR/MVQ	Fiat 673/Iveco (Colectivo) / Rueda delantera
<b>6959</b>	132,00	152,00	13,00	<b>MX</b>	L	MVQ	Fiat 673 / Rueda trasera exterior
<b>6960</b>	44,00	76,25	12,70	<b>LX02</b>	L	NBR	Ford Ranger
<b>6961</b>	45,00	60,00	10,00	<b>LX</b>	H	NBRACM	Chevrolet Chevette – Peugeot 404/504 / Distribución PEUGEOT modelo novo // GM Chevette / Chevy 500 / Pick-up / Marajo - Distribuicao // Eixo comando
<b>6962</b>	39,42	80,27	14,00	<b>MZ02</b>	H	NBR	Chevrolet Veraneio (1967/1970) – Ford F700/750/1000/2000/Galaxi/Taurus / Piñón diferencial FORD F700/750/1000/4000- Galaxie/Maverick//GM Veraneio 67/70-Pinhão do diferencial
<b>6963</b>	38,10	60,30	12,70	<b>MZ</b>	H	NBR	Dodge Polara (1973/1981) / Piñón diferencial CHRYSLER/(DODGE) Polara (1973..1981)-Pinhão do diferencial traseiro
<b>6964</b>	63,00	90,00	7,00	<b>KW03</b>	L	NBR	Industrial
<b>6965</b>	22,00	35,00	6,00	<b>LX</b>	L	NBR	Gema Cosechadora / Eje caja juntadora de maíz, sin fin descarga
<b>6966</b>	30,00	55,00	12,00	<b>LX</b>	H	NBR	Daihatsu
<b>6967</b>	32,00	48,00	7,00	<b>LX</b>	H	NBR/ACM	Daihatsu Charade/Cuore / Tapa distribución – Kia – Toyota / Eje piloto TOYOTA // KIA MOTORS Besta 2,2L-Eixo piloto // Eixo comando
<b>6968</b>	32,00	52,00	11,00	<b>LX</b>	L	NBR/ACM	Pauny / Diversos
<b>6969</b>	34,93	47,62	9,52	<b>LZ</b>	L	NBR	Ford F100 (1963) / Caja velocidad directa
<b>6970</b>	38,50	58,00	11,00	<b>LX</b>	H	NBR/MVQ	Toyota Corolla (1982/1987) / Caja velocidad, salida
<b>6971</b>	41,00	53,00	7,00	<b>MX</b>	L	NBR	Toyota Camry/Célica (1974/1985)/Corolla (1974/1979)/Corona / Rueda delantera
<b>6972</b>	48,00	62,00	7,00	<b>MX</b>	L	NBR	Toyota Camry/Célica/Corona (1977/1982) / Rueda delantera – VW Polo / Salida transmisión VW Polo classic-Saida da transmissao
<b>6973</b>	58,00	74,00	10,00	<b>LX</b>	AH	NBR/MVQ	Daihatsu Charade/Cuore / Bancada trasera ASIA Towner motor 800 cc.-Traseiro do virabrequim
<b>6974</b>	27,00	33,85	4,00	<b>LT</b>	L	NBR	Industrial
<b>6975</b>	27,00	33,50	3,00	<b>MT</b>	L	NBR	Industrial

## CATÁLAGO ELETRÔNICO

Nº SAV	EIXO	ALOJ	ALT	TIPO	O	COMP	APLICAÇÃO
<b>6976</b>	70,00	100,00	12,00	<b>LX</b>	<b>L</b>	NBR	Agco / Diversos - Fiat 70/130 - Scania 110/112/140 / Manga de eje, cardan central Scania 110/111/112/140/142 // ALFA/FIAT/FNM 70/130-Tampa traseira - Cardan central // Manga do eixo
<b>6977</b>	75,00	90,00	10,00	<b>LX</b>	<b>L</b>	NBR	Scania 112/115/116/142 BR / Cardán (albarus) SCANIA B110/L110/LK111/T112/R142 -Conjunto do mancal central
<b>6978</b>	75,00	100,00	13,00	<b>LX</b>	<b>AH</b>	MVQ	Toyota Céllica / Bancada
<b>6979</b>	115,00	140,00	16,00	<b>LZ</b>	<b>AH</b>	MVQ	Dodge D1000 / Bancada motor Deutz
<b>6981</b>	15,00	35,00	7,00	<b>MZ</b>	<b>L</b>	NBR	Fiat 133 / Dirección, suspensión
<b>6982</b>	143,40	170,00	13,00	<b>MX</b>	<b>L</b>	MVQ	Fiat 619/643/697 / Rueda delantera Fiat 619-697-643 Cubo roda dianteira
<b>6983</b>	32,00	50,00	10,00	<b>LZ</b>	<b>H</b>	NBR/MVQ	Peugeot 403/404/504/505 / Caja directa 5 velocidades PEUGEOT 5 marchas-Caixa
<b>6984</b>	28,00	45,00	8,00	<b>LZ</b>	<b>H</b>	NBR/MVQ	Peugeot 504/505 / Diferencial PEUGEOT -Diferencial do Pinhão
<b>6986</b>	90,00	110,00	10,00	<b>LZ</b>	<b>L</b>	NBR/MVQ	Pegaso 1060 / Rueda delantera
<b>6987</b>	28,50	41,30	6,20	<b>MZ</b>	<b>H</b>	NBR/ACM	Ford F100 / Caja velocidad
<b>6988</b>	66,68	115,88	22,22	<b>MX11</b>	<b>L</b>	NBR/FPM	Ford F600/6000 - M. Benz 1112/1113/1114 - Zanello Tractor 460/500/540/700 / Piñón (Diferencial eaton con porta retén común)
<b>6989</b>	50,00	69,85	9,53	<b>LZ</b>	<b>H</b>	NBR	Perkins Motor P6/R6 / Distribución
<b>6990</b>	36,00	46,00	9,00/ 5,00	<b>MS03</b>	<b>L</b>	NBR	Industrial
<b>6991</b>	53,97	73,02	12,70/ 14,00	<b>LX</b>	<b>AH</b>	NBR	Dodge DP200 / Caja de velocidades, salida
<b>6992</b>	26,00	42,00	8,00/ 17,00	<b>LW08</b>	<b>L</b>	NBR	Renault 18/21/Dacia/Fuego / Semieje
<b>6993</b>	17,00	28,00	7,00	<b>MX</b>	<b>L</b>	NBR	M. Benz L311/317/911/LO911 - VW Kombi / Eje bomba inyectora - Hatsuda - Renault 18/21/Fuego / Distribución MB Cam. Medios / Onibus // VW Kombi // HATSUDA -Bomba injetora Bosch
<b>6994</b>	38,10	47,63	6,35	<b>MZ</b>	<b>H</b>	NBR	Igual 5602
<b>6995</b>	69,85	95,50	19,05	<b>LX</b>	<b>L</b>	NBR	Agco / Diversos
<b>6996</b>	60,00	95,00	13,00	<b>KZ</b>	<b>L</b>	NBR	Igual 5453
<b>6997</b>	69,85	111,02	19,05	<b>LX</b>	<b>L</b>	NBR	Igual 5741
<b>6998</b>	145,00	170,00	15,00/ 20,00	<b>MW05</b>	<b>L</b>	NBR/ACM	Scania 112 / Cubo de rueda trasera, eje de apoyo Scania Linha T (intercooler) -Roda traseira
<b>6999</b>	31,75	44,50	6,35	<b>LX</b>	<b>H</b>	NBR	Igual 6116 GM C10/13/20/40 (1967-..1970) -Semi-eixo
<b>7000</b>	28,50	43,00	9,00	<b>LX</b>	<b>L</b>	NBR/FPM	Igual 6853
<b>7001</b>	20,00	30,00	5,00/ 6,50	<b>LZ05</b>	<b>L</b>	MVQ	Igual 6258 c/resorte
<b>7002</b>	24,00	35,50	5,00	<b>LW01</b>	<b>L</b>	NBR	Industrial
<b>7003</b>	55,00	80,00	13,00/ 18,00	<b>LW07</b>	<b>L</b>	NBR	Industrial
<b>7004</b>	50,00	79,80	10,00	<b>LZ</b>	<b>L</b>	NBR	Reforma Cardan
<b>7005</b>	40,00	71,80	11,50	<b>LZ</b>	<b>L</b>	NBR	Reforma Cardan
<b>7006</b>	40,00	79,80	12,00	<b>LZ</b>	<b>L</b>	NBR	Reforma Cardan
<b>7007</b>	60,00	90,00	12,50/ 17,50	<b>LW07</b>	<b>L</b>	NBR	Industrial

## CATÁLAGO ELETRÔNICO

Nº SAV	EIXO	ALOJ	ALT	TIPO	O	COMP	APLICAÇÃO
<b>7008</b>	30,00	42,00	6,00	<b>LX</b>	L	NBR/FPM	Bosch / Eje comando, bomba diesel modelo P – Venturi Linde
<b>7009</b>	40,00	62,00	6,00	<b>LX</b>	L	NBR/FPM	Venturi Linde
<b>7010</b>	50,00	72,00	8,00	<b>LX</b>	L	NBR/FPM	Venturi Linde
<b>7011</b>	80,00	100,00	7,00	<b>LX</b>	L	NBR	Venturi Linde
<b>7012</b>	50,00	68,00	10,00	<b>LX</b>	L	NBR/FPM	Lavrale / Diversos – Scania / Caja de cambios, toma de fuerza – Venturi Linde Lavrale -Diversos
<b>7013</b>	60,00	75,00	10,00	<b>LX</b>	L	NBR	Venturi Linde
<b>7014</b>	90,00	110,00	13,00	<b>LX</b>	L	NBR/FPM	Venturi Linde
<b>7016</b>	40,00	55,00	6,00	<b>LX</b>	L	NBR	Venturi Linde
<b>7017</b>	25,00	40,00	15,00	<b>KX</b>	L	NBR	Industrial
<b>7018</b>	18,00	35,00	6,00/ 8,00	<b>LX</b>	L	NBR	Puegeot 505 – Renault 18 / Dirección hidráulica
<b>7019</b>	12,70	28,55	6,35	<b>LX</b>	L	NBR	Vigía
<b>7020</b>	4,55	14,50	7,00	<b>G002</b>	L	NBR	Vigía
<b>7021</b>	32,00	62,00	8,00	<b>G003</b>	L	NBR	Vassalli Cosechadora / Cigüeñal sacapajas
<b>7022</b>	24,50	47,00	7,00/ 12,00	<b>LX</b>	L	NBR	Agrícola
<b>7023</b>	24,00	35,50	9,00/ 10,50	<b>LX</b>	L	NBR	Bomba Tc
<b>7024</b>	76,00	101,68	12,70	<b>LX07</b>	L	NBR	Agrícola
<b>7025</b>	66,00	92,00	12,70	<b>LX07</b>	L	NBR	Agrícola
<b>7026</b>	17,00	28,00	5,00/ 6,50	<b>LX</b>	L	NBR	Industrial
<b>7027</b>	36,00	54,00	8,00/ 11,00	<b>LX08</b>	L	NBR	Renault 4/6/9/11/12 / Salida diferencial semieje
<b>7028</b>	55,00	84,50	12,00	<b>LX07</b>	L	NBR	Agrícola
<b>7029</b>	99,00	171,80	20,00	<b>KX03</b>	L	NBR	Salto Acoplado (modelo viejo) / Rueda
<b>7030</b>	151,20	174,80	12,00	<b>LZ</b>	L	NBR	Industrial
<b>7032</b>	35,00	55,00	12,00	<b>MZ</b>	L	NBR	Toyota
<b>7033</b>	45,00	68,00	12,00	<b>LX</b>	H	NBR/MVQ	Toyota Bandeirantes (1956) (Camión) / Distribución TOYOTA Bandeirantes 56/59 - Dianteiro de virabrequim / Semi-arvore
<b>7034</b>	48,00	70,00	12,00	<b>LX</b>	H	NBR/MVQ	Mazda Bongo/Luce 929/Proceed / Tapa distribución
<b>7035</b>	18,00	30,00	7,00	<b>LZ</b>	L	NBR	Fiat Allis AD148 – VW 6,80/6,9/7,9/7,1/ 8,140/8,150/11,130/11,140/12,140/13,130/14,140/14,210/22,140 / Bancada, sin fin, caja dirección hidráulica
<b>7036</b>	19,00	30,00	8,50	<b>LZ</b>	L	NBR	Toyota
<b>7037</b>	47,62	70,68	13,49	<b>LZ</b>	L	NBR	Toyota / Eje delantero y trasero
<b>7039</b>	95,00	115,00	13,00	<b>LZ</b>	L	NBR	Toyota
<b>7040</b>	39,00	115,00	11,00	<b>LX</b>	L	NBR/MVQ	Toyota Hilux / Diversos

Nº SAV	EIXO	ALOJ	ALT	TIPO	O	COMP	APLICAÇÃO
<b>7041</b>	55,00	78,00	12,00	<b>MZ</b>	L	NBR	Mazda Bongo / Rueda trasera interna
<b>7042</b>	48,00	70,00	9,00	<b>LX</b>	L	NBR/MVQ	Isuzu Trooper - Mazda Bongo/Proceed / Rueda trasera externa ASIA Topic // KIA Besta 2,2/2,7/GS -Roda traseira externo
<b>7043</b>	45,00	58,00	7,00	<b>LZ</b>	L	NBR	M. Benz - Nissan
<b>7044</b>	40,00	75,00	12,00	<b>LX</b>	L	NBR	Mazda Proceed / Piñón diferencial
<b>7045</b>	80,00	105,00	13,00	<b>LX</b>	<b>AH</b>	NBR/MVQ	Mazda Luce 929 (1977/1983) / Bancada trasera
<b>7046</b>	70,00	88,00	12,00	<b>LX</b>	<b>AH</b>	NBR	Mazda Bongo/Familia/Laser/Proceed (1980/1985) / Bancada trasera
<b>7047</b>	42,00	53,00	8,00	<b>MX</b>	L	NBR	Mitsubishi L100/Minicab / Rueda delantera Mitsubishi L100 Cubo roda dianteira
<b>7049</b>	36,00	52,50	11,50	<b>LZ</b>	L	NBR	Bernardín M24 / Eje ventilador, caja eje sacapajas
<b>7050</b>	70,00	97,80	14,00	<b>LW04</b>	L	NBR	Massey Ferguson Tractor 255/265/1175/1185/1195/150/155/165/1068/1088/1098 / Rueda delantera
<b>7052</b>	66,00	85,00	10,00	<b>LZ</b>	<b>AH</b>	MVQ	Zanello / Diversos
<b>7053</b>	31,00	45,00	8,00	<b>LX</b>	<b>H</b>	ACM	Chevrolet Luv / Distribución - Zanello Tractor 220/230 / Caja de velocidades, barra toma de fuerza
<b>7054</b>	55,00	72,00	10,00	<b>LZ</b>	<b>AH</b>	MVQ	Fiat 25R/U25 / Distribución - Zanello / Diversos FIAT JK2000/ALFA/Ti2300 motor 2300 B/Ti -Dianteiro do virabrequim
<b>7055</b>	60,32	85,70	12,70	<b>LZ</b>	L	NBR	Massey Ferguson Tractor 255/265/1175/1185/1195/150/155/165/1068/1088/1098 / Punta de eje delantero
<b>7056</b>	28,57	38,12	6,35	<b>LZ</b>	L	NBR	Agrícola - Chevrolet D60/D99 - Ford F250/350/600/6000 - Scania L75/101/111 / Bomba inyectora CHRYSLER P700/P900 //FORD F350/600 //GM D60/D99//MAXION 6,357 //SCANIA L75/101/111 -Bomba injetora
<b>7057</b>	42,00	56,00	7,00	<b>LX</b>	<b>H</b>	ACM	Chevrolet Aveo / Árbol de levas - Deutz AX80/AX100 - Ford Sierra 1600 / Caja de cambios
<b>7058</b>	50,00	70,00	9,00	<b>MX</b>	L	MVQ	Toyota Hilux (1972)/Pick Up / Rueda trasera interna Toyota Roda traseira
<b>7059</b>	52,00	65,00	9,00	<b>MX</b>	L	NBR	Toyota Camry/Célica/Corona (1973/1985) / Rueda trasera
<b>7060</b>	45,00	64,00	9,00	<b>LX</b>	L	NBR	VW Furgón/Kombi/Pick Up / Cubo rueda delantera interna VW Kombi 67-Cubo roda dianteira interno
<b>7061</b>	15,00	24,00	7,00	<b>LX</b>	L	NBR/MVQ	Agrale Tractor T4200 / Reductor, cable de tacómetro - Ford Versailles - VW Gol/Golf/Passat/Santana/Saveiro/Senda / Transmisión FORD Versailles/Royale 4/5 velocidades //VW Passat/Gol/Voyage/Parati/Santana- Avalanca seletora
<b>7062</b>	44,50	62,00	10,00	<b>LX</b>	L	NBR	VW Furgón/Kombi/Pick Up / Eje trasero
<b>7063</b>	25,00	38,00	7,00	<b>LX</b>	<b>H</b>	NBR	Toyota Camry/Célica (1970/1982)/Corolla (1970/1987)/Corona / Caja velocidad, directa
<b>7064</b>	59,00	79,36	9,52	<b>MZ</b>	<b>H</b>	NBR	Perkins
<b>7065</b>	25,00	45,00	10,0	<b>MZ</b>	<b>H</b>	MVQ	Deutz
<b>7066</b>	22,20	40,00	12,00/ 16,00	<b>LX05</b>	<b>H</b>	MVQ	VW Furgón/Kombi/Pick Up / Caja de velocidades directa VW Caixa de velocidade direta
<b>7067</b>	30,00	46,00	8,00	<b>LZ</b>	<b>H</b>	NBR/ACM	Mitsubishi Lancer / Bancada delantera - Mitsubishi L100/Minicab / Distribución
<b>7068</b>	45,00	62,00	10,00	<b>LZ</b>	<b>H</b>	NBR	Deutz
<b>7069</b>	20,00	35,00	7,00/ 10,60	<b>LZ05</b>	<b>H</b>	NBR/ACM	Ford Galaxi - VW Apollo/Carat/Gacel/Gol/Passat/Saveiro/Senda / Eje piloto VW Passat / Gol / Apollo // FORD Versailles/Royale 4/5 velocidades-Arvore secundaria (agua) // Eixo piloto
<b>7070</b>	96,00	114,30	12,00	<b>MX</b>	L	MVQ	Fiat 619/643/697 / Caja velocidades
<b>7071</b>	80,00	96,00	7,50	<b>LX</b>	<b>AH</b>	FPM	Mitsubishi Montero/L200 / Bancada Mitsubishi L200 - Montero - Virabrequin traseiro
<b>7072</b>	76,20	101,80	11,00	<b>MX</b>	<b>H</b>	MVQ	Fiat 619/643/697 / Caja velocidades

## CATÁLAGO ELETRÔNICO

Nº SAV	EIXO	ALOJ	ALT	TIPO	O	COMP	APLICAÇÃO
<b>7074</b>	17,00	28,00	6,00	LZ	L	NBR	Agrícola - M. Benz L311/317/911/LO911 / Bomba inyectora MB OM 352-352/A Cam. Medios / Pesados / Onibus // VALMET 65/65/85/110 - Bomba injetora - regulagem
<b>7075</b>	18,00	35,00	6,00	LZ	L	NBR	Bomba Simms
<b>7076</b>	28,00	40,00	7,00	LZ	L	FPM	Industrial
<b>7077</b>	15,87	28,55	9,52	LZ	L	FPM	Industrial
<b>7078</b>	20,00	30,00	7,00	LZ	L	FPM	Industrial
<b>7079</b>	17,00	40,00	7,00/ 12,00	LR01	L	NBR	Industrial
<b>7080</b>	50,00	68,00	9,00	MX	L	NBR	Scania L101/111/112 / Eje toma de fuerza - Toyota Hilux (1975/1988) / Rueda delantera SCANIA 101/110/111/R142/T142/R112 // Yanmar NSB75/75R/ -Eixo da tomada de forca // Arvore de manivelas
<b>7081</b>	60,00	70,00	9,10	MS04	L	NBR	Renault Trafic / Rueda trasera / RENAULT Traffic-Roda traseira
<b>7083</b>	38,00	58,50	4,00/ 7,00	LZ08	L	NBR	Industrial
<b>7084</b>	82,00	105,00	12,00	LX	AH	NBR/ACM	Ford Corcel/Escort/Verona - Isuzu Gemini (1975)/Trooper/ELF250 (1976/1984) - VW Gol/Passat/Saveiro / Bancada VW 1974/75 Passat - Gol // FORD 1979 Corcel/Del Rey/Verona/Escort/Pampa-// Traseiro do virabrequim
<b>7087</b>	19,00	33,30	7,80	MX	H	NBR	Ford Sierra - Renault 18/21/Fuego / Bomba de dirección hidráulica servo asistida
<b>7088</b>	90,00	120,00	13,00	LX	L	NBR	M. Benz
<b>7090</b>	85,70	102,62	9,73	LX	AH	ACM	Ford Falcon (1990 en adelante) / Bancada
<b>7091</b>	56,00	85,00	10,00/ 11,00	LW04	L	NBR	Fiat 1100E / Rueda delantera exterior
<b>7092</b>	50,00	82,00	10,00/ 11,00	LW04	L	NBR	Fiat 411E / Rueda delantera
<b>7093</b>	53,00	68,00	10,00	LZ	L	NBR	FIAT
<b>7094</b>	44,20	60,00	7,00	LX	L	MVQ	
<b>7096</b>	27,95	56,00	10,00	LX	L	NBR	Renault 4/6/9/11/12 / Salida diferencial semieje
<b>7097</b>	25,00	40,00	16,00	KW12	L	NBR	Agrícola / Mainero
<b>7098</b>	20,00	63,00	16,00	KW12	L	NBR	Agrícola
<b>7099</b>	35,00	63,00	16,00	KW12	L	NBR	Agrícola
<b>7100</b>	49,00	65,00	16,00	LZ	L	NBR	Agrícola
<b>7102</b>	45,00	65,00	10,00	LZ	L	FPM	Industrial Vitón
<b>7105</b>	40,00	50,00	4,00	MT	L	NBR	Yanmar TC11 / Rueda / Yanmar TC11-Roda
<b>7106</b>	10,00	19,00	6,50	LZ	L	NBR	Vigía
<b>7107</b>	14,00	32,00	7,00	LZ	L	NBR	M. Benz L710/913 / Freno, servo principal - Vigía
<b>7109</b>	22,00	35,80	2,50/ 10,00	LW19	L	NBR	Amortiguador = 5020
<b>7110</b>	32,00	52,00	10,00	MX	L	NBR	Agrícola
<b>7111</b>	135,00	158,75	12,50	LZ	AH	MVQ	Reforma Vane
<b>7113</b>	28,00	45,00	10,00/ 14,00	LZ05	L	NBR	Drean Lavarropas

## CATÁLAGO ELETRÔNICO

Nº SAV	EIXO	ALOJ	ALT	TIPO	O	COMP	APLICAÇÃO
<b>7114</b>	35,00	62,00	12,00/ 14,00	<b>LS</b>	L	NBR	Drean Lavarropas
<b>7115</b>	23,00	40,00	10,00/ 12,50	<b>LZ05</b>	L	NBR	Drean Lavarropas
<b>7116</b>	25,00	47,00	15,00	<b>MX</b>	H	NBR	Fiat Camión
<b>7118</b>	70,00	85,00	8,00	<b>MX22</b>	<b>AH</b>	ACM	Agrale Motor M80/M790 / Tapa mando de válvulas - Fiat Duna/Fiorino/Palio/Uno / Bancada FIAT 147/Fiorino/ Palio / Oggi/Panorama/Uno/Uno mille/Premio/Elba -Traseiro do virabrequim
<b>7119</b>	14,00	24,00	7,00	<b>LX</b>	L	NBR	VW Carat/Gacel / Selector caja de cambio / Valmet transmisao Eixo traseiro
<b>7120</b>		28,00	7,00	<b>LW09</b>		NBR	VW Furgón/Kombi/Pick Up / Tapa árbol de levas VW Arvore de manivela
<b>7124</b>	30,00	40,00	7,00	<b>LX</b>	H	ACM	Fiat JK200 (Alfa) - Renault 18/21/Fuego / Eje intermediario FIAT JK2000/ALFA/Ti 2300// RENAULT R21/Traffic motor 2,0/2,2- Arvore primaria transmissao/Eixo intermediario bomba oleo
<b>7125</b>	23,00	35,00	8,50	<b>LX</b>	H	ACM	Chevrolet Astra/Monza / Transmisión, eje piloto - Fiat 128 / Semieje
<b>7126</b>	50,00	82,15	10,00/ 25,00	<b>KZ05</b>	L	NBR	M. Benz / Reforma
<b>7128</b>	28,00	47,00	7,00	<b>LX</b>	L	NBR	Agrícola
<b>7129</b>	26,40	40,00	7,00	<b>LX</b>	L	NBR	Agrícola
<b>7130</b>	24,00	37,00	5,30/ 7,00	<b>LW11</b>	L	NBR	Industrial
<b>7131</b>	170,00	200,00	15,00	<b>LX</b>	L	NBR	Helvética Acoplado (1965) / Rueda - Industrial
<b>7132</b>	100,00	135,00	12,00	<b>LX</b>	L	NBR	Deutz AA 23/65 / Piñón 50 HP/F3/L514 - Industrial
<b>7134</b>	20,00	32,60	7,00	<b>LW19</b>	L	NBR	Amortiguador
<b>7135</b>	19,00	29,00/ 51,00	8,30	<b>MX01</b>	L	NBR	Siam Surtidor
<b>7136</b>	16,00	29,00/ 51,00	7,76	<b>MZ01</b>	L	NBR	Siam Surtidor
<b>7137</b>	18,00	35,00	10,00	<b>LZ</b>	L	NBR	Valmet 600 / Bomba hidráulica / VALMET 600-Bomba hidraulica
<b>7138</b>	50,78	65,10	7,00	<b>MS06</b>	L	NBR	Chevrolet Pick Up Silverado
<b>7139</b>	17,00	30,00	6,00/ 6,50	<b>LX</b>	L	NBR	Garelli Ciclomotor / Piñón
<b>7140</b>	15,00	24,00	5,00	<b>LZ</b>	L	NBR	Zanella 50 / Eje
<b>7141</b>	17,00	35,00	7,00/ 7,50	<b>LX</b>	L	NBR	Zanella 50 / Bancada
<b>7142</b>	40,00	68,00	10,00	<b>LX</b>	L	NBR	Industrial
<b>7143</b>	45,00	68,00	10,00	<b>LX</b>	L	NBR	Industrial - Caja G60 (modelo viejo) / Guía directa
<b>7144</b>	50,00	85,00	10,00	<b>LX</b>	L	NBR	Industrial
<b>7145</b>	52,00	85,00	10,00	<b>LX</b>	L	NBR	Industrial
<b>7146</b>	55,00	85,00	10,00	<b>LX</b>	L	NBR	Industrial
<b>7147</b>	65,00	95,00	10,00	<b>LX</b>	L	NBR	Industrial
<b>7148</b>	85,00	110,00	12,00	<b>LX</b>	L	NBR/FPM	Fiat 190/210/D11000 - New Holland C1530 / Cubo rueda trasera ALFA/FIAT/FNM 190/210D11000 // Ford New Holland Colheitadeira C-1530-Cubo da roda traseira interno
<b>7149</b>	190,00	220,00	14,00	<b>LX</b>	L	NBR	Scania 111/115/116 / Rueda trasera interna Scania 75/76/101/110/111//115/116-Roda traseira interno

## CATÁLAGO ELETRÔNICO

Nº SAV	EIXO	ALOJ	ALT	TIPO	O	COMP	APLICAÇÃO
<b>7150</b>	75,00	100,00	10,00	LX	L	NBR	New Holland C1530 / Freno Ford New Holland Colheita. C-1530-Freio
<b>7151</b>	55,00	68,00	5,00/ 11,00	MS03	L	NBR	Venturi
<b>7152</b>	26,00	33,00	7,00	LX	L	NBR	Industrial
<b>7154</b>	55,00	100,00	10,00	LX	L	NBR	Industrial
<b>7155</b>	19,00	35,00/ 60,50	11,00	MX01	L	NBR	Siam Surtidor
<b>7156</b>	29,50	80,50	10,00	LX	L	NBR	Agrícola
<b>7157</b>	54,50	81,00	11,00	LX	L	NBR	Agrícola
<b>7158</b>	111,30	162,00	13,00/ 18,00	LW10	L	NBR	Zanello / Diversos
<b>7159</b>	47,62	80,01	23,62	MX13	L	NBR	Ford 100/150/250/350/1000 / Cubo rueda trasera externo FORD F1000 -80/89-Cubo roda traseiro-externo
<b>7160</b>	22,00	35,00	10,00	LX	L	NBR	Industrial
<b>7161</b>	12,00	20,00	7,00	LX	L	NBR	Industrial
<b>7162</b>	135,00	155,00	15,00	LX	L	NBR	Industrial
<b>7163</b>	140,00	165,00	16,00	LR	L	NBR	Agco / Diversos - Industrial
<b>7164</b>	38,20	62,00	3,30/ 8,40	G003	L	NBR	Vassalli / Sacapaja
<b>7165</b>	42,86	59,13	12,70	MT08	L	NBR	Huici Arado
<b>7166</b>	165,10	203,25	25,40	LX	L	NBR	Golondrina Acoplado / Rueda
<b>7167</b>	45,00	80,00	10,00	LX	L	NBR	Industrial
<b>7168</b>	98,00	120,00	10,00	LX	L	NBR	Industrial
<b>7169</b>	168,00	198,00	15,00	LX	L	NBR	Industrial
<b>7170</b>	180,00	220,00	13,00	LX	L	NBR	Industrial
<b>7171</b>	45,00	70,00	10,00	LX	L	NBR	Industrial
<b>7172</b>	125,00	150,00	14,00	LR	L	NBR	Industrial
<b>7173</b>	46,00	65,00	16,00	MX	L	NBR	Industrial
<b>7174</b>	127,00	146,00	11,00	LX	L	NBR	Industrial
<b>7175</b>	37,00	52,00	14,20	MX	L	NBR	Industrial
<b>7176</b>	46,00	76,00	12,00	LX	L	NBR	Industrial
<b>7177</b>	20,00	40,00	10,00	LX	L	NBR	Industrial
<b>7178</b>	85,00	105,00	13,00	LZ	L	NBR	Industrial
<b>7179</b>	19,00	33,06	6,50	LS	L	NBR	Industrial
<b>7180</b>	22,00	31,00	7,00	LZ	L	NBR	Industrial

## CATÁLAGO ELETRÔNICO

Nº SAV	EIXO	AL0J	ALT	TIPO	O	COMP	APLICAÇÃO
<b>7181</b>	100,00	130,00	12,00	LX	L	NBR	M. Benz OM355 / Cubo rueda MB OM 355/355-5/355-5A-Cubo de roda - lado externo (eixo arrastado)
<b>7182</b>	90,00	115,00	13,00	LX	L	NBR	Deutz F3/L514 / Piñón 50 HP
<b>7183</b>	73,00	95,00	8,00	LX	L	NBR	Industrial
<b>7184</b>	60,00	115,00	10,00	LX	L	NBR	Montenegro Acoplado / Rueda
<b>7185</b>	105,00	130,00	19,00	KX	L	NBR	Deutz
<b>7186</b>	70,00	115,00	10,00	LX	L	NBR	Montenegro Acoplado / Rueda
<b>7187</b>	28,00	56,00	8,00	LR	L	NBR	Honda 100
<b>7188</b>	22,00	33,00	7,00	LX	L	NBR	Honda 200
<b>7189</b>	340,00	380,00	12,00	LZ	L	NBR	Bernardín M24 / Tapa ruedas motrices
<b>7190</b>	61,00	90,00	7,00	MW02	L	NBR	Industrial
<b>7191</b>	17,00	30,00	5,00	LX	L	NBR	Garelli Ciclomotor / Piñón
<b>7194</b>	10,00	20,00	7,00	LX	L	NBR	Industrial
<b>7195</b>	48,00	80,00	12,00	LX	L	NBR	Industrial
<b>7196</b>	34,93	61,90	7,54	LZ	L	NBR	Industrial
<b>7197</b>	14,00	30,00	7,00	LX	L	NBR	Industrial
<b>7198</b>	14,00	30,00	7,00	LX	L	NBR	Industrial
<b>7199</b>	15,00	32,00	7,00	LX	L	NBR	Agrícola - Industrial
<b>7200</b>	17,00	32,00	7,00	LX	L	NBR	Yanmar BT 22M/22P / Bomba de agua Yanmar BT22M/22P/33M-Bomba d' agua - intercambiador
<b>7201</b>	18,00	32,00	7,00	LX	L	NBR	Industrial
<b>7203</b>	20,00	32,00	7,00	LX	L	NBR/MVQ	Chevrolet A/C/D40 / Dirección hidráulica / GM A/C/D 40 - direção hidráulica
<b>7204</b>	20,00	37,00	7,00	LX	L	NBR	Industrial
<b>7205</b>	27,00	35,00	7,00	LX	L	NBR/FPM	Industrial
<b>7206</b>	27,00	35,00	8,00	LX	L	NBR/MVQ	Industrial
<b>7207</b>	19,00	30,00	7,00	LX	L	NBR	Industrial
<b>7208</b>	25,00	45,00	7,00	LX	L	NBR	Industrial
<b>7209</b>	30,00	50,00	7,00	LX	L	NBR	Industrial
<b>7210</b>	35,00	42,00	7,00	LX	L	NBR	Industrial
<b>7211</b>	35,00	45,00	7,00	LX	L	NBR	Scania B75/B76/B111/112 / Eje de accionamiento / SCANIA B75/B76/B111-Eixo de acionamento
<b>7212</b>	35,00	62,00	7,00	LX	L	NBR/FPM	Industrial - Scania 112 / Eje
<b>7213</b>	45,00	75,00	8,00	LX	L	NBR	Industrial

Nº SAV	EIXO	ALOJ	ALT	TIPO	O	COMP	APLICAÇÃO
<b>7214</b>	50,00	75,00	10,00	<b>LX</b>	L	NBR	Industrial
<b>7215</b>	28,00	43,00	7,00	<b>LX</b>	L	NBR	Industrial
<b>7216</b>	28,00	43,00	7,00	<b>LX</b>	L	NBR	Industrial
<b>7217</b>	60,00	100,00	10,00	<b>LX</b>	L	NBR	Industrial
<b>7218</b>	75,00	155,00	12,00	<b>LX</b>	L	NBR	Industrial
<b>7219</b>	90,00	130,00	13,00	<b>LX</b>	L	NBR	Industrial
<b>7220</b>	145,00	175,00	12,00	<b>LX</b>	L	NBR	Industrial
<b>7221</b>	85,00	125,00	12,00	<b>LX</b>	L	NBR	Industrial
<b>7222</b>	69,85	95,50	19,05	<b>LW10</b>	L	NBR	Industrial
<b>7223</b>	21,00	40,00	7,00	<b>LZ</b>	H	NBR/ACM	Ford Escort / Caja, eje piloto FORD 1983 Escort / Verona-Arvore primaria - Eixo piloto
<b>7224</b>	35,00	50,00	8,00	<b>LX</b>	H	NBR/ACM/FPM	Ford Corcel/Escort/Verona – Mitsubishi Montero/L200 – VW Gol/Passat/Saveiro / Distribución FORD 1969/83 Corcel I y II/Del Rey/Escort/Verona /Pampa// VW Gol/Parati/Voyage/Saveiro-Dianteiro do virabrequim
<b>7225</b>	40,00	55,00	8,00	<b>LX</b>	H	NBR	Ford Escort / Salida de transmisión FORD Escort motor 1,0/1,3/1,6 CHT-Saida da transmissao
<b>7226</b>	55,00	70,00	6,00/ 10,30	<b>LW12</b>	L	NBR	Ford Escort/Verona – VW Apollo/Logus / Rueda delantera interna
<b>7227</b>	60,00	110,00	16,00	<b>LR</b>	L	NBR	Industrial
<b>7228</b>	90,00	130,00	13,00	<b>LR</b>	L	NBR	Industrial
<b>7229</b>	35,00	62,00	9,50	<b>LX</b>	<b>AH</b>	NBR	Agrícola
<b>7230</b>	28,00	47,00	7,00	<b>LX07</b>	L	NBR	Industrial
<b>7231</b>	15,70	42,10	3,30/ 10,00	<b>LX09</b>	L	NBR	Amortiguador
<b>7232</b>	18,00	30,00	7,00	<b>LX</b>	L	NBR/ACM	Toyoya Hilux (1979/1983) / Dirección, sin fin – Venturi
<b>7233</b>	34,80	72,00	12,00	<b>LX</b>	H	NBR	Agrícola
<b>7234</b>	19,00	33,22	6,20	<b>LS</b>	L	NBR	Industrial
<b>7237</b>	75,90	95,00	11,00	<b>LX</b>	<b>AH</b>	NBR/ACM	Chevrolet Chevette/Pick up / Bancada CHEVROLET 1973 Chevette / Chevy 500 / Pick-up / Marajo-Girabrequim traseiro - traseiro do virabrequim
<b>7238</b>	45,00	60,00	10,00	<b>LX</b>	L	NBR	Chevrolet Chevette / Diferencial CHEVROLET 1973 Chevette/Chevy 500/Pick-uo/Marajo-Pinhão (braseixos)
<b>7239</b>	45,00	60,00	9,00	<b>LX</b>	H	ACM/FPM	Chevrolet Chevette/Omega / Distribución, cigüeñal delantero CHEVROLET 1973 Chevette/ Chevy 500 / Pick-up / Omega //CHRYSLER/(DODGE) Polara -Dianteiro do virabrequim
<b>7240</b>	33,00	50,00	10,00/ 15,00	<b>MW04</b>	L	NBR	Chevrolet Chevette / Salida caja – Eaton / Árbol secundario de caja CL2205 GM Chevette / Chevy 500 / Pick-up / Marajo //GURGEL BR800/Supermini- Extensao de carcaca // Saida da transmissao
<b>7243</b>	25,00	40,00	14,50	<b>KW13</b>	L	NBR	Agrícola
<b>7245</b>	35,00	63,00	14,00	<b>KW13</b>	L	NBR	Agrícola
<b>7246</b>	49,00	65,00	14,00	<b>KW13</b>	L	NBR	Agrícola
<b>7247</b>	49,00	65,00	14,00	<b>KW13</b>	L	NBR	Industrial
<b>7248</b>	20,00	31,00	7,00	<b>MZ</b>	L	NBR	Chevrolet S10/Blazer – Maxion / Bomba de combustible rotativa tipo VE (Bosch) GM S10 / Blazer / D10/D13/D20/D40 Motor Perkins // MAXION Perkins Gemini HS - Bomba inyectora Bosch

Nº SAV	EIXO	ALOJ	ALT	TIPO	O	COMP	APLICAÇÃO
<b>7249</b>	12,41	36,00	3,30/ 9,60	<b>LX09</b>	L	NBR	Industrial
<b>7250</b>	12,41	33,90	3,30/ 9,60	<b>LX09</b>	L	NBR	Industrial
<b>7251</b>	14,00	28,80	6,50	<b>LZ</b>	<b>BID</b>	NBR	Industrial
<b>7252</b>	40,00	80,00	10,00	<b>LZ</b>	<b>AH</b>	NBR	AGRICOLA
<b>7253</b>	9,00	16,00	4,00	<b>LZ</b>	L	NBR	Industrial
<b>7254</b>	89,00	114,25	12,70	<b>KX</b>	L	NBR	Huber Warco / Caja de engranajes (Motoniveladora 10D / 11D) – VW 8,140/150 11,130/140 12,140 13,130 14,140/210 22,140 / Rueda delantera
<b>7256</b>	42,85	69,95	7,92	<b>KX</b>	L	NBR	Industrial
<b>7257</b>	76,20	95,28	9,52	<b>MX</b>	L	NBR	Industrial
<b>7258</b>	114,30	152,58	12,70	<b>LX</b>	L	NBR	Industrial
<b>7259</b>	114,30	158,90	14,27	<b>LX</b>	L	NBR	Industrial
<b>7260</b>	14,40	39,40	3,70/ 11,70	<b>LW13</b>	L	NBR	Industrial
<b>7261</b>	17,80	32,20	5,50	<b>MS07</b>	L	NBR	Ford Galaxi – VW Gol/Passat/Saveiro / Caja sector VW Passat/Gol/Voyage/Parati/Saveiro/Santana/Quantum -Setor
<b>7262</b>	15,67	48,00	5,30/ 12,90	<b>LW13</b>	L	NBR	Industrial
<b>7263</b>	36,00	50,00	8,00	<b>LX</b>	<b>H</b>	ACM/FPM	Peugeot 405 / Árbol de Levas / Peugeot 405 árvore de manivela
<b>7264</b>	45,00	62,00	8,00/ 10,00	<b>LX</b>	L	NBR	Agrícola – Peugeot 505 (modelo nuevo) / Salida diferencial Yanmar NSB50/50R -Arvore de manivelas - alojamento
<b>7265</b>	42,00	62,00	8,00	<b>LX</b>	L	ACM/FPM	Peugeot 205/307/405 (motor 2,0) / Distribución
<b>7266</b>	90,00	110,00	10,00	<b>LX</b>	<b>H</b>	ACM/FPM	Peugeot 307/405 (motor 2.0) / Bancada
<b>7267</b>	35,00	62,00	8,00	<b>LX</b>	<b>H</b>	NBR	Lada
<b>7268</b>	32,75	44,50	8,00	<b>MX</b>	L	NBR	Industrial
<b>7269</b>	25,50	58,70	7,00	<b>LW14</b>	L	NBR	Agrícola
<b>7272</b>	50,80	68,32	11,10	<b>LX</b>	L	NBR	Industrial
<b>7273</b>	48,00	58,00	4,00	<b>LS</b>	<b>LS</b>	NBR	Renault Dacia / Rueda trasera
<b>7274</b>	65,00	85,00	8,00	<b>LX</b>	L	NBR/MVQ	Industrial
<b>7275</b>	60,00	75,00	8,00	<b>LZ</b>	<b>H</b>	MVQ	Pauny / Diversos
<b>7276</b>	100,00	162,00	13,00/ 18,00	<b>LW10</b>	L	NBR	Zanello Tractor 220/230 / Rueda trasera, palier mando final
<b>7277</b>	68,00	102,00	24,50	<b>KZ06</b>	L	NBR	M. Benz 1521 / Cardan
<b>7278</b>	70,00	115,00	15,00	<b>KZ08</b>	L	NBR	Agrícola
<b>7279</b>	38,00	80,00	10,00	<b>LX</b>	L	NBR	Industrial
<b>7280</b>	52,00	92,00	10,00	<b>LX</b>	L	NBR	Industrial
<b>7281</b>	20,00	33,00	7,00	<b>LX</b>	L	NBR	Industrial

## CATÁLAGO ELETRÔNICO

Nº SAV	EIXO	AL0J	ALT	TIPO	O	COMP	APLICAÇÃO
<b>7282</b>	30,00	62,00	10,00	LX	L	NBR	Industrial – M. Benz / Cubo ventilador
<b>7283</b>	25,00	32,00	7,00	LX	L	NBR/FPM	Industrial
<b>7284</b>	37,00	52,00	10,00	LX	L	NBR	Industrial
<b>7285</b>	35,00	48,00	8,00	LX	L	NBR/MVQ	Chevrolet Corsa/Vectra / Eje comando – Industrial
<b>7286</b>	39,69	60,30	9,50	LX	H	MVQ	Fiat 673 / Salida caja
<b>7287</b>	39,42	80,26	20,00	MX02	H	NBR	Chevrolet – Ford – Ika / Piñón
<b>7289</b>	80,00	120,00	14,00	LX	L	NBR	Agrícola
<b>7290</b>	42,00	58,00	7,50	LZ	L	NBR	Industrial
<b>7291</b>	37,50	52,00	9,00	MZ	L	NBR	Industrial
<b>7292</b>	36,50	47,60	6,00	MZ	H	NBR	Industrial
<b>7293</b>	55,00	72,00	7,70	LZ	L	NBR	Agrícola
<b>7294</b>	40,00	80,00	10,00	LZ	H	NBR	Agrícola
<b>7295</b>	35,00	72,50	16,00	KW13	L	NBR	Agrícola
<b>7296</b>	114,00	139,70	14,00	LX	H	NBR	Agrícola
<b>7297</b>	45,00	65,00	10,00	LX	L	NBR/MVQ	Deutz A46/A65/A85/A130/AX80/AX100/AX120 / Toma de fuerza – Industrial
<b>7298</b>	150,81	177,80	12,50	LX	L	NBR	Scania 101/111/112/142 / Rueda trasera Scania 101/111/112/141/142-Roda traseira (raida)
<b>7300</b>	25,00	41,00	8,00	LX	L	NBR	Industrial
<b>7301</b>	39,00	50,40	8,50	MX	L	NBR	Industrial
<b>7302</b>	28,00	33,30	8,00	MX	L	NBR	Industrial
<b>7304</b>	12,00	22,00	6,00	LX	L	NBR	Industrial – Scania 112 / Goma centro cardán
<b>7305</b>	35,00	58,00	12,00	LX	L	NBR	Industrial
<b>7306</b>	82,50	114,30	12,70	KW	BID	NBR	Ford 4000 – VW 6,80/90 7,90/110 / Rueda trasera interna FORD 1975 F 4000 // VW 6,80/90 - 7,90/110-Roda traseira interno // Roda traseira
<b>7307</b>	45,00	72,00	12,00	LX	L	NBR	Industrial
<b>7309</b>	27,00	38,00	7,00	LX	L	NBR	Industrial
<b>7310</b>	25,00	37,00	7,00	LX	L	NBR	Industrial
<b>7311</b>	21,00	39,60	10,00	LZ	L	NBR	Industrial
<b>7312</b>	110,00	140,00	13,00	MX	L	NBR	Industrial – M. Benz L1618/1620 / Rueda trasera, doble labio
<b>7313</b>	100,00	120,00	15,00	LX	L	NBR	Deutz Motor F8 / Bancada trasera F88/413 – Industrial
<b>7314</b>	15,00	22,00	4,50	LZ	L	NBR	Industrial
<b>7315</b>	22,20	34,90	6,35	LZ	L	NBR	Chevrolet D 60/70/80 – Dodge D100 – Ford F100/250/350/600/700/6000 – VW 6,80/90 / 7,90/100 / Caja dirección sin fin (TRW) CHRYSLER D100 // MAXION Perkins// Huber Warco// FORD F350/600//GM A/C10/13/20/40//VW 6,80/7,90 - Sem fin (TRW)

## CATÁLAGO ELETRÔNICO

Nº SAV	EIXO	ALOJ	ALT	TIPO	O	COMP	APLICAÇÃO
<b>7316</b>	48,00	80,00	10,00	LZ	L	NBR	Industrial
<b>7317</b>	22,00	35,00	8,00	LX	L	NBR	Industrial
<b>7318</b>	32,00	44,00	9,00	MZ	L	NBR	Hatsuda - Toyota Bandeirantes/Hilux (1979/1983)/Jeep / Caja dirección, sector TOYOTA Bandeirantes (1956/...) // HATSUDA-Setor - Caixa de direção
<b>7319</b>	20,50	41,20	5,00	MX	L	NBR	Industrial
<b>7320</b>	29,00	47,00	6,00	LX	L	NBR	Industrial
<b>7321</b>	20,00	29,80	6,50	LX	L	NBR	Industrial
<b>7322</b>	27,00	39,00	5,00	LZ	L	NBR	Industrial
<b>7323</b>	47,00	66,60	6,35	MZ	L	NBR	Ford F100 (1993/1994) / Rueda delantera
<b>7324</b>	38,10	47,60	7,00	MX	H	NBR	Chevrolet A/C 10/20/40 - Ford F100 (1993/1994)/1000/2000/4000 - VW 6,80/6,90 / Transmisión, directa FORD Utilitarios // AGRALE TX 1600 / 1800D // GM A/C 10/13/20/40 // VW 6,80/6,90- Eixo piloto // Arvore primaria
<b>7325</b>	12,45	33,30	12,00/ 14,00	LW15	L	NBR	Amortiguador
<b>7326</b>	99,00	172,20	20,00	KX03	L	NBR	Salto Acoplado (modelo nuevo) / Rueda
<b>7327</b>	125,00	150,00	15,00	KX	L	NBR	M. Benz 1313/1316/1513/1526/1417/1518/1618/1620/1721/1722 / Rueda trasera MB 1313/1513/1519/2013/2213/449A -Roda traseira
<b>7328</b>	50,80	67,00	15,00	MZ01	L	NBR	Ika Jeep / Rueda trasera diferencial importado
<b>7329</b>	65,50	85,00	12,70	MX	L	NBR	Industrial
<b>7330</b>	26,00	45,00	10,00	MZ	L	NBR	M. Benz 1112/1113/1114/1633/1924/1938 / Regulador bomba inyectora MB OM352/352/A - OM 355/355LA -Regulador da bomba injetora
<b>7331</b>	115,00	140,00	16,00	MX	L	MVQ	Industrial
<b>7332</b>	12,45	36,00	14,00	LX13	L	NBR	Drean Lavarropas
<b>7333</b>	140,00	165,00	13,00/ 16,50	LR01	L	NBR	Agrícola
<b>7334</b>	20,00	47,00	10,00	KZ	L	NBR	Agrícola
<b>7336</b>	35,00	52,00	13,00	LW15	L	NBR	Agrícola
<b>7337</b>	21,58	45,00	11,50	MW06	L	NBR	Amortiguador
<b>7338</b>	38,20	60,35	12,70	MX	L	NBR	Ford F100/150 (1993/1994) / Salida de caja GM Opala 3 vel (1969..1987) / 4 vel (1971...1982) -Extensao de carcaca
<b>7339</b>	44,20	71,45	14,80	MX	L	NBR	Chevrolet Pick Up A/C/D 10/20 - Dodge D100 - Ford F100 (1993/1994) / Pinón diferencial / GM 1970 C-14 - A/C/D 10/20 // CHRYSLER/(DODGE) Dart/D100-Pinhão // Pinhão do diferencil traseiro
<b>7340</b>	110,00	153,00	23,00	KW14	L	NBR	Maza de Acoplados
<b>7341</b>	70,00	100,00	10,00	LX	L	NBR	Fiat Camión 619N / Carcasa de embrague
<b>7342</b>	22,50	40,00	13,00	LX	L	NBR	Drean Lavarropas
<b>7343</b>	84,80	123,80	19,05	KW16	L	NBR	Agrícola - Industrial
<b>7344</b>	60,00	94,00	16,00	LW04	L	NBR	Agrícola - Industrial
<b>7345</b>	127,00	165,10	16,00	KX	L	NBR	Randon Acoplado / Rueda - Scania / Cubo rueda trasera (3er eje) Carreta cubor de roda
<b>7346</b>	30,00	47,00	10,00	LX	AH	NBR	Industrial

Nº SAV	EIXO	ALOJ	ALT	TIPO	O	COMP	APLICAÇÃO
<b>7347</b>	78,00	100,00	12,00	<b>MX12</b>	<b>H</b>	ACM/FPM	Agrale MWM MA15/MT15 – Ford 100/1000/4000/14000 (motor MWM) – VW 17,210 / Distribuição
<b>7348</b>	110,00	130,00	13,00	<b>MX12</b>	<b>AH</b>	NBR	Ford 100/1000/4000/7000/8000/14000 (motor MWM) – VW 6,80/6,9/7,9/7,1/8,140/8,150/11,130/11,140/12,140/13,130/14,140/14,210/22,140 / Bancada FORD F1000/21000/22000//AGRALE TX1600D/1800D//VW motor MWM /Traseiro do virabrequim
<b>7349</b>	90,00	121,00	18,00	<b>KX08</b>	<b>L</b>	NBR	Ford F400 / Rueda trasera
<b>7350</b>	43,00	52,00	8,00	<b>MS</b>	<b>L</b>	NBR	Industrial
<b>7351</b>	38,00	62,00	7,00	<b>MZ</b>	<b>L</b>	NBR	M. Benz OM366LA / Eje accionamiento zapata de freno MB OM 366LA/449A-Eixo de acionamento das sapatas de freio-lado do mancal
<b>7352</b>	12,00	28,00	7,00	<b>LX</b>	<b>L</b>	NBR/MVQ/ACM	Industrial
<b>7353</b>	25,00	35,00	6,00	<b>LX</b>	<b>L</b>	NBR	Industrial
<b>7354</b>	35,00	52,00	7,00	<b>LX</b>	<b>L</b>	NBR/MVQ/ACM	Industrial
<b>7355</b>	6,00	22,00	7,00	<b>LX</b>	<b>L</b>	NBR	Industrial
<b>7356</b>	78,00	100,00	10,00	<b>LX</b>	<b>L</b>	NBR	Industrial
<b>7357</b>	85,00	100,00	10,00	<b>LX</b>	<b>L</b>	NBR	Industrial
<b>7358</b>	46,00	65,00	16,00	<b>KP06</b>	<b>L</b>	NBR	Massey Ferguson Tractor linea 200 / Eje delantero ZF Massey Ferguson Tractor linea 200 - eixo dianteiro ZF
<b>7359</b>	27,00	62,00	11,00	<b>LX</b>	<b>L</b>	NBR	Industrial
<b>7361</b>	45,00	73,10	13,00	<b>MW08</b>	<b>BID</b>	NBR	Chevrolet Pick Up A/C/D 10/20 – Ford F100 / Eje trasero FORD F1000 / braseixos // GM A/C/D 10/20 (1985...) - Pinhão do diferencial // semi-eixo - seme arvore
<b>7362</b>	25,00	47,00	13,00	<b>LX</b>	<b>L</b>	NBR	Lavarropas
<b>7363</b>	30,00	52,00	13,00	<b>LX</b>	<b>L</b>	MVQ	Lavarropas
<b>7364</b>	31,00	52,00/ 64,00	10,00/ 16,00	<b>LW23</b>	<b>L</b>	NBR	Lavarropas
<b>7365</b>	33,00	51,90	12,00	<b>MX</b>	<b>BID</b>	NBR	Chevrolet Chevette/Pick Up / Cubo rueda trasera CHEVROLET Chevette/Chevy 500/Pick-up/Marajo-Cubo Roda traseira - semi - arvore
<b>7366</b>	102,00	152,00	18,50/ 25,50	<b>MR01</b>	<b>L</b>	NBR	Deutz / Palier
<b>7367</b>	47,62	88,87	17,00	<b>LX</b>	<b>L</b>	NBR	Chrysler / Diversos
<b>7369</b>	9,50	19,70	6,50	<b>LZ</b>	<b>L</b>	NBR/MVQ	Lavarropas
<b>7370</b>	75,00	100,00	13,00	<b>LX</b>	<b>L</b>	NBR/MVQ	Industrial
<b>7371</b>	25,99	34,00	5,00	<b>MW12</b>	<b>L</b>	NBR	VW Saveiro / Caja dirección
<b>7372</b>	28,47	36,50	5,00	<b>LS07</b>	<b>L</b>	NBR	Industrial
<b>7374</b>	20,00	32,26	6,35	<b>LX</b>	<b>L</b>	NBR	Caja Dirección
<b>7376</b>	15,50	32,00	3,10	<b>LT07</b>	<b>L</b>	NBR	Caja Dirección
<b>7378</b>	26,30	38,00	5,00	<b>LX</b>	<b>L</b>	NBR	Agrícola
<b>7379</b>	18,50	35,40	2,50/ 3,50	<b>LT07</b>	<b>L</b>	NBR	Caja Dirección
<b>7380</b>	15,00	28,00	7,00	<b>LZ</b>	<b>L</b>	NBR	Huber Warco / Bomba de aceite, transmisión Huber Warco-Bomba de oleo da transmissao
<b>7381</b>	22,00	32,20	5,00	<b>LZ</b>	<b>LZ</b>	NBR	Industrial

Nº SAV	EIXO	ALOJ	ALT	TIPO	O	COMP	APLICAÇÃO
<b>7383</b>	22,22	33,24	6,35	LZ	I	NBR	Industrial
<b>7384</b>	60,33	79,36	9,00/ 11,20	Ix	H	ACM/FPM	Maxion Perkins Motor 4,236/4,248/6,354/6,358 / Distribución MAXION Perkins 4,236//T-Q20B6,354/S4/S4T/S4plus // VW 6,80/7,90 -Dianteiro do virabrequim
<b>7385</b>	133,35	158,70	11,00/ 13,00	LX	AH	ACM/FPM	Maxion Perkins Motor 4,236/4,248/6,354/6,358 / Bancada / MAXION Perkins 4,236//T-Q20B6,354/S4/S4T/S4plus // VW 6,80/7,90 -Traseiro do virabrequim
<b>7386</b>	130,00	160,00	15,00	LX	AH	FPM	Scania 114/124 / Bancada
<b>7387</b>	62,00	100,00	12,00	KZ	L	NBR	Agrícola
<b>7388</b>	55,00	80,00	10,00	LX	BID	MVQ/FPM	Zanello Tractor / Directa
<b>7389</b>	65,00	85,00	12,00	MX	H	MVQ/FPM	Deutz 913 – Fiat Superson L55/780R / Distribución
<b>7390</b>	65,50	85,00	10,00	LX	H	FPM	Zanello Tractor / Directa
<b>7391</b>	32,80	50,80	7,90	MX	L	NBR	Industrial
<b>7392</b>	22,22	34,95	8,00	KX	L	NBR	Chevrolet A/C/D 10/20 – Fiat 70/80/120/130 – Ford F250/350/1000/2000/4000/21000 – VW Camión (todos) / Toma de fuerza – Huber Warco / Diversos ALFA/FIAT/FNM 70/120/130/140//FORD utilitarios //VW 240V/280V //GM A/C/D 10/13/20/40/60/70/80/90 -Tomada de forza
<b>7393</b>	100,00	130,00	13,00	LX	L	NBR	M. Benz 1633/1924/1938 / Rueda delantera / MB OM 355-5/352 LA/366/443 / 1924/1929/1933/1941 // ALFA/FIAT/FNM 80/D9500-Roda dianteira // Cubo da roda
<b>7394</b>	145,00	175,00	13,00	KX	BID	NBR	M. Benz 1633/1924 / Rueda trasera interna / MB 1924/1929/1933/1941/321/326/355/352 -Roda traseira externo
<b>7395</b>	238,00	90,00	7,00	MZ	L	NBR	Industrial
<b>7396</b>	55,00	70,00	12,00	LW03	L	NBR	Agrícola
<b>7397</b>	40,00	56,00	7,00	MZ	AH	NBR	Industrial
<b>7398</b>	120,50	56,00	7,00	MZ	L	NBR	Deutz Colectivo / Rueda trasera exterior
<b>7399</b>	38,10	60,30	12,70	MX	AH	NBR	Chevrolet A/C 10/20/40 – Dodge Dart D100 – Ford F250/350/1000/2000/4000 / Salida caja clark / GM Opala/Chevette/ A/C/D/ 10/20/40//CHRYSLER Dart/D100 //FORD F100/350/Galaxie/Maverick - Pinhão do diferencial traseira
<b>7400</b>	44,20	71,40	10,00/ 16,50	MW03	H	NBR	Chevrolet Pick Up A/C/D 10/20 – Ford F100 (1995) / Piñón diferencial FORD F100 Turbo // GM A/C/D 10/20-Pinhão do diferencial
<b>7401</b>	121,05	160,30	27,50	KW17	L	NBR	Fiat Iveco – Ford Cargo 1415/1419/1422/1617/F14000 – M. Benz Atego 1725/Frontal 1728 (2010 en adelante) – VW 24,220/24,250/35,350 / Cubo rueda trasera FORD FTO faselyll/1415/1419/1422/1617/1622// VW 1140/12140/14140/210 -Cubo de roda traseira
<b>7402</b>	25,00	47,00	7,00	LR	L	NBR/FPM	Industrial
<b>7403</b>	38,10	60,30	12,70/ 17,70	MW04	AH	NBR/FPM	Chevrolet Chevette/A/C/D 10/20 – Ford F100/1000/2000/4000/Galaxi / Salida caja FORD Maverick/Galaxie/1000/2000/4000// GM Chevette/Opala / A/C 10/13/20/40 - Flange traseira
<b>7404</b>	57,20	82,50	9,50	MX	AH	NBR	Chevrolet Pick Up A/C/D40 – Ford F600/4000/21000 – VW6,80/90 7,90/110 11,130/140 12,140 13,130 14,140/210 22,140/ Salida caja / FORD F600/750 //ALFA/FIAT/FNM 120/130/140 //GM A/C/D-10/13/20/40 Flia S10/Blaser// VW (cam.) - Flange traseira
<b>7406</b>	47,00	81,00	17,00	LX	L	NBR	Industrial
<b>7407</b>	31,00	44,20	6,80	MZ	L	NBR	Chevrolet Pick Up C20/D20 – Ford F1000/2000/14000 / Salida caja Chevrolet Pick Up A20/C20/D20/D40 Saída caixa
<b>7408</b>	17,00	26,00	5,00	LZ	L	NBR	Industrial
<b>7409</b>	56,00	80,00	10,00	LX	H	ACM	Borgward Motor / Distribución
<b>7410</b>	47,60	80,25	6,50/ 16,50	LW18	H	ACM	Chevrolet Pick Up A/C/D 10/20/S10/Blazer – Ford F100/4000 – M. Benz Sprinter / VW 6,80/6,90/7,90/7,110 / Piñón diferencial MB Sprinter//FORD Utilitarios F1000- Traseiro do cambio//Pinhão do diferencial
<b>7411</b>	25,00	42,00	10,00	LX	L	NBR	Industrial
<b>7412</b>	120,00	150,00	12,00	KP03	L	NBR	Fiat Tractor / Rueda
<b>7413</b>	57,30	60,50	11,30	PO1	L	CHAPA	Pista opción retén 7269

## CATÁLAGO ELETRÔNICO

Nº SAV	EIXO	ALOJ	ALT	TIPO	O	COMP	APLICAÇÃO
<b>7415</b>	120,50	152,40	15,80	<b>KX</b>	L	NBR	Deutz Colectivo / Rueda trasera interior
<b>7416</b>	36,00	47,00	6,50/ 10,00	<b>LW17</b>	L	NBR	Ford Escort (Modelo nuevo)/Fiesta/Ka/Orion - VW Pointer / Rueda trasera (semieje)
<b>7417</b>	40,00	55,00	8,00	<b>MX</b>	<b>BID</b>	NBR	Ford Escort (Modelo nuevo)/Fiesta/Ka/Orion - VW Pointer / Rueda trasera (semieje) / FORD Escort/Verona // VW Logus/Pointer -Cubo da roda
<b>7419</b>	15,00	35,00	8,00	<b>LX</b>	L	NBR	Chevrolet Omega / Transmisión, selector GM Omega / Suprema (4 a 6cil)(1992..) -Avalanca seletora
<b>7421</b>	15,00	25,50	7,00	<b>LX</b>	L	NBR	Jialing Moto 50 / Cigueña
<b>7422</b>	90,00	110,00	7,00	<b>LX</b>	<b>AH</b>	ACM/FPM	Peugeot 405 (Inyección)/405/406HDI/307TD/Expert/Partner / Bancada Peugeot 306-405-406-partner-expert/ 307 TD - virabrequin
<b>7423</b>	42,00	62,00	7,00	<b>LX</b>	H	ACM/FPM	Citroen (TD) C3/Berlingo/Picasso/Xsara - Peugeot 205/306/405/307TD/Expert/Partner / Distribución / PEUGEOT 205/306/405 / Citroen (TD) Xsara - Berlingo - C3 - Picasso -Virabrequim dianteira
<b>7424</b>	23,00	36,00	6,00	<b>LX</b>	H	MVQ/FPM	Citroen C3/Berlingo/Picasso/Xsara - Peugeot 405/406/Expert/Partner / Salida de caja / Peugeot 306-405-406 / Citroen - Xsara- Berlingo - C3 - Picasso - Saida caixa
<b>7425</b>	36,00	50,00	7,00	<b>LX</b>	H	ACM/FPM	Peugeot 405 (inyección)/406 nafta/307 (motor 2000) / Árbol de levas Peugeot 405 árvore de manivela
<b>7426</b>	64,00	80,00	8,00	<b>MX</b>	<b>AH</b>	ACM/FPM	Fiat Duna 1370/1580 Nafta/Fiorino/Tempra/Tipo/Uno SW 2,0 / Bancada FIAT 1977/79 147/Fiorino/Uno/Premio/Elba/Tipo/Tempra SW 2,0-Traseiro do virabrequim
<b>7427</b>	30,00	43,00	8,00	<b>MX</b>	<b>AH</b>	ACM/FPM	Fiat Duna 1700 Diesel/Palio1,6/Tipo/Palio TD (Adventure/Weekend)/Tempra / Distribución / FIAT Palio 1.6 16v mpi/Tipo 2,0 16v/Tempra Sw 2,0 - 2,2 Oie 8v - 2,2 Oie 16v / Palio TD (Adventure - Weekend) -Dianteiro do virabrequim
<b>7428</b>	74,00	90,00	10,00	<b>MX22</b>	<b>AH</b>	ACM/FPM	Fiat Duna1700 Diesel/Palio 1,6/Tipo/Palio TD (Adventure/Weekend)/Tempra 2,0/2,20 / Bancada FIAT Tempra 2,0-2,20 ie 8v- 2,0-2,0 ie 16v - SW 2,0-Traseiro do virabrequim / Palio 1,6 16v mpi / Palio TD ( Adventure - Weekend) -Traseiro do virabrequim
<b>7430</b>	23,00	34,00	6,00	<b>LX</b>	L	NBR	Jialing Moto 50 / Transmisión
<b>7431</b>	42,00	66,00	8,00	<b>LX</b>	H	ACM/FPM	Citroen C4 (1,6) - Peugeot 205/307 (motor 1.6) / Distribución
<b>7432</b>	85,00	105,00	12,00	<b>LX</b>	<b>AH</b>	ACM/FPM	Peugeot 205 - VW Passat / Bancada / VW Passat/Variant VR6) 1995. -Traseiro do virabrequim
<b>7433</b>	25,00	52,00	6,50	<b>LX</b>	L	NBR	Suzuki TS125/ER125 / Cigueñal
<b>7434</b>	36,00	52,00	9,00	<b>LX</b>	L	NBR	Moto / Salida piñón
<b>7435</b>	17,00	30,00	7,50/ 11,00	<b>LR01</b>	L	NBR	Moto / Encendido
<b>7436</b>	24,00	52,00	7,80/ 11,00	<b>LR01</b>	L	NBR	Moto / Embrague
<b>7437</b>	19,00	35,00	8,00	<b>LX</b>	L	NBR	Chevrolet Opala 70 / Dirección hidráulica
<b>7439</b>	32,00	45,00	7,00/ 8,00	<b>LX</b>	L	NBR	M. Benz L312 / Toma de fuerza
<b>7440</b>	33,00	46,00	8,00	<b>LX</b>	L	NBR	Ford Explorer/Ranger / Dirección hidráulica
<b>7441</b>	91,50	123,00	11,50/ 22,50	<b>KW15</b>	L	NBR	M. Benz OH 1621 (Carrocería El Detalle) / Rueda delantera Deutz Ônibus - OH 1621 - cubo roda dianteira
<b>7442</b>	117,10	140,30	12,00	<b>LX</b>	H	MVQ	Autoelevador / Bancada
<b>7444</b>	70,00	92,00	8,50	<b>LX</b>	<b>AH</b>	MVQ	Daihatsu Charade/Cuore - Toyota Corolla (1971/1982)/Pick Up Diesel 90311/70004 /Bancada trasera / Toyota Pick Up traseiro do virabrequin
<b>7445</b>	56,00	73,00	8,00/ 12,50	<b>MW05</b>	L	NBR	Toyota Corolla (1987 en adelante)/Pick Up 1800 c.c. 90311/56008 / Rueda delantera Toyota Pick Up cubo roda dianteira
<b>7446</b>	62,00	85,00	10,00	<b>KX</b>	<b>AH</b>	MVQ	Toyota Hilux (1979/1985)/Jeep / Rueda delantera
<b>7447</b>	70,00	92,00	12,00	<b>LX</b>	<b>AH</b>	MVQ	Daihatsu Charade/Cuore - Toyota Corolla (1971/1982)/Pick Up Nafta 90311/70001 / Bancada trasera / Toyota Pick UP - Corolla - traseiro do virabrequin
<b>7448</b>	35,00	49,00	6,00	<b>LX</b>	H	ACM	Daihatsu Charade/Cuore - Toyota Corolla (1979/1987)/Pick Up-90311/35013 / Árbol de levas / Toyota Pick Up árvore de manivela
<b>7449</b>	32,00	46,00	6,00	<b>LX</b>	H	ACM	Toyota Hilux 3.0D/2.8D/Pick Up / Árbol de levas Toyota Hilux árvore de manivela

## CATÁLAGO ELETRÔNICO

Nº SAV	EIXO	ALOJ	ALT	TIPO	O	COMP	APLICAÇÃO
<b>7450</b>	59,00	85,60	17,50	<b>KW11</b>	L	NBR	Baldan - Rome Plow Arado / Caja MARCHESAN Arado GA/GAM/GACR-Grade - mancal
<b>7451</b>	49,00	76,00	17,40	<b>KW11</b>	L	NBR	Baldan / Soporte de barreras (Niveladora Delfim) BALDAN niveladora delfim-Mancal do grade
<b>7454</b>	53,50	79,00	10,00	<b>MZ12</b>	L	NBR	Industrial - Peugeot Pick Up (diesel) / Palier
<b>7455</b>	125,00	152,40	15,00	<b>KZ</b>	L	NBR	Industrial
<b>7456</b>	150,00	25,50	7,00	<b>LX</b>	L	NBR	Industrial
<b>7457</b>	13,00	26,00	7,00	<b>KZ</b>	L	NBR	Chevrolet Corsa/Vectra - Daewoo Espero / Transmisión DAEWOO Espero 2,0/2000i (1994...) // GM Monza/Kadett/Vectra/Corsa/Celta - Alavanca seletora
<b>7458</b>	15,00	35,00	7,00	<b>LZ</b>	L	NBR	Agrícola / HATSUDA-Caixa de engranagens - eixo sem fim
<b>7459</b>	16,00	24,00	7,00	<b>LX</b>	L	NBR	VW Brasilia/Fusca / Sin fin / VW Fusca/Brasilia/Variant- Sem fin (TRW)
<b>7460</b>	16,00	28,00	7,00	<b>LX</b>	H	NBR	Industrial / GURGEL BR800/Supermini - Tampa frontal interior
<b>7461</b>	16,00	30,00	7,00	<b>LX</b>	L	NBR	Industrial
<b>7462</b>	16,00	32,00	7,00	<b>LX</b>	L	NBR	CBT Motor / Bomba hidráulica / CBT moto r-Bomba hidraulica
<b>7463</b>	20,00	28,00	6,00	<b>LZ</b>	L	NBR	Industrial
<b>7464</b>	48,00	75,00	8,00	<b>LX</b>	L	NBR	Industrial - M. Benz LS1935/1938/1941 / Transmisión, tapa delantera
<b>7465</b>	55,00	75,00	10,00	<b>LX</b>	L	NBR	Scania 16S130 / Caja (ZF) - Volvo B10/N10/N12/N14/B58 / Transmisión, eje piloto interno / SCANIA 16S130 // VOLVO N10/N12 -Piloto-externo (ZF)-caixa
<b>7466</b>	95,00	120,00	12,00	<b>LZ</b>	L	NBR	Industrial
<b>7467</b>	100,00	120,00	10,00	<b>LZ</b>	L	NBR	Fiat Allis / Excavadora hidráulica S90, distribuidor rotativo - Toyota Bandeirantes (1956/1959) / Bancada / TOYOTA Bandeirantes 1956/1959 gasolina //Fiat Allis escavadeira hidraulica S.90 -Traseiro do virabrequim //Distribuidor rotativo
<b>7468</b>	155,00	180,00	15,00	<b>LX</b>	L	NBR	Industrial
<b>7469</b>	55,70	95,43	13,00/ 18,00	<b>LW07</b>	L	NBR	Agrícola
<b>7470</b>	88,90	115,40	16,00/ 19,00	<b>KX04</b>	<b>BID</b>	NBR	Ford Cargo 814/1215/1415/1419/F14000 - VW 11,130/140 12,140 13,130/150/180 8,140/150 14,140/210 22,140 / Rueda delantera / FORD Cargo 11/12/13/15/22/1215/FTO fase I e II /F14000// VW 11140/12140/14210 ATE 91-Roda dianteira
<b>7472</b>	27,95	56,00	10,00	<b>LW03</b>	H	NBR	Renault 19/Clio (motor 1.6/1.7)/Megane / Semieje derecho RENAULT R19 / Clio-Cubo da roda - Semi eixo direito
<b>7473</b>	25,00	42,00	8,00	<b>LX</b>	H	ACM/FPM	Renault 19/Clio (motor 1,8) / Eje comando / RENAULT R19 / Clio motor 1,8L -Eixo comando / RENAULT R19 Charade-Arvore auxiliar
<b>7474</b>	21,00	45,00	8,00	<b>LX</b>	<b>AH</b>	ACM/FPM	Renault 19/Clio (motor 1,8) / Árbol auxiliar RENAULT R19 / Clio motor 1.8L-Arvore auxiliar traseiro
<b>7477</b>	65,00	90,00	13,00	<b>KX</b>	L	NBR	Agrícola - Maxion Motor 3,4 cc / Bancada
<b>7478</b>	42,00	58,00	7,00	<b>MX</b>	L	NBR	Agrícola - M. Benz 1114/1518/1521/1526 / Leva de freno de volteo delantero y trasero MB OM 355/5 / 352LA / 366 /447/449A-Eixo de accionamiento das sapatas de freio
<b>7479</b>	25,00	47,00	7,00/ 8,50	<b>LW04</b>	L	NBR	Agrícola
<b>7482</b>	80,00	100,00	8,00	<b>LX</b>	<b>AH</b>	ACM	Renault 19 (motor 1.7 c.c)/Clio / (1,6)/Fluence/Kangoo/Logan/Megane/Sandero/Symbol/Twingo - Toyota Corolla (1987)/Corona (1982 en adelante)/Hilux (1983) / Bancada / RENAULT R19 motor 1700-Arvore da manivela traseira
<b>7483</b>	85,00	105,00	8,00	<b>LX</b>	<b>AH</b>	ACM/FPM	Citroen C3/Berlingo/Picasso/Xsara (nafta) - Peugeot 307 (motor 1.6) - Renault 19 R.M (motor 1,6 c.c)/Express/Fluence/Logan/Megane/Sandero/Scenic/Symbol (8 válvulas, nafta) / Bancada RENAULT R19 motor 1600-Arvore da manivela traseira / Peugeot 307 motor 1.6 / Citroen nafta - Xsara - Berlingo - C3 - Picasso - traseiro do virabrequim
<b>7484</b>	31,75	44,52	7,00	<b>LZ</b>	L	NBR	Chevrolet A/C/D 40 / Sector, dirección hidráulica / GM A/C/D 40-Setor-direção hidraulica
<b>7485</b>	16,00	35,50	7,50	<b>LZ</b>	L	NBR	Industrial
<b>7486</b>	46,00	76,00	5,00/ 6,00	<b>MZ</b>	L	NBR	Agrícola

## CATÁLAGO ELETRÔNICO

Nº SAV	EIXO	ALOJ	ALT	TIPO	O	COMP	APLICAÇÃO
<b>7487</b>	30,00	47,00	7,00	LZ	L	NBR	Industrial
<b>7488</b>	42,00	55,00	9,00	MX	L	NBR	M. Benz OM352/352A/355 / Leva de freno de volteo delantero y trasero MB OM 352/352A / 355-5 / 366 /447/449-Eixo de acionamiento das sapatas de freio
<b>7489</b>	31,75	44,50	6,35	LX	L	NBR	Industrial
<b>7490</b>	40,00	72,00	7,00	LZ	L	NBR	Industrial
<b>7491</b>	42,00	65,00	10,00	LZ	L	NBR	Industrial / MB OM 336A-Pino - mancal de barras
<b>7492</b>	45,00	75,00	10,00	LZ	L	NBR	Industrial
<b>7493</b>	48,00	69,00	10,00	LZ	L	NBR	Industrial
<b>7494</b>	65,00	100,00	10,00	LZ	L	NBR	Industrial
<b>7495</b>	120,00	160,00	12,00	LX	L	NBR	Agrícola - Industrial
<b>7496</b>	22,00	35,00	7,00	LX	L	NBR	Fiat JK2000 (Alfa) / Caja dirección - Huber Warco / Diversos / FIAT JK 2000/ALFA/Ti 2300 // Huber Warco //TOBATA AS80/100- Caixa de direção // Diversos // Arvore de manivelas
<b>7497</b>	24,00	35,00	7,00	LX	L	NBR	Industrial
<b>7498</b>	25,00	47,00	7,00	LZ	L	NBR	Industrial
<b>7499</b>	40,00	55,00	7,00	LZ	L	NBR	Industrial
<b>7500</b>	40,00	62,00	8,00	LZ	L	NBR	Industrial
<b>7501</b>	65,00	85,00	10,00	LZ	L	NBR	Huber Warco / Diversos - M. Benz OF1417 / Piñón / Huber Warco-Diversos
<b>7504</b>	72,00	85,50	18,00/ 20,50	MW05	BID	NBR	M. Benz 180 / Rueda delantera interior, rueda trasera MB 180 / G -Roda traseira / Roda dianteiro interno
<b>7505</b>	72,00	85,50	8,00/ 10,50	MW05	BID	NBR	M. Benz 180 / Rueda delantera externa / MB 180 / F -Roda dianteira externo
<b>7506</b>	20,00	42,00	7,00	LX	L	NBR	Fiat Superson R60 / Engranaje bomba inyectora - Industrial - Zanella 175/180 cc / Bancada
<b>7507</b>	17,00/ 20,00	65,15	16,70	MT07	L	NBR	Agrícola
<b>7510</b>	54,00	84,00	6,00	LW14	L	NBR	Industrial
<b>7511</b>	22,23	35,73	10,00	LX01	L	MVQ	Chevrolet D60/70/80/90 / Bomba inyectora motor Perkins 6/354 CHRYSLER P700/P900 motor Perkins 6,354//GM D60/70/80/90/D99 m. Perk - Bomba injetora - conta - giros - Pinhão
<b>7512</b>	60,00	90,00	10,00	KW04	L	NBR	Agrícola
<b>7516</b>	77,77	101,68	11,30	MZ	L	NBR	John Deere / Diversos
<b>7517</b>	76,00	95,00	10,00	LZ	L	NBR	John Deere / Diversos
<b>7518</b>	57,19	76,20	9,52	LX	L	NBR	John Deere / Diversos
<b>7519</b>	35,00	62,00	3,00/ 8,00	G003	L	NBR	Vassalli
<b>7520</b>	34,00	52,00	7,20	LS08	L	NBR	Igual 5132
<b>7521</b>	17,00	35,00	7,00	LR	L	FPM	Venturi
<b>7522</b>	17,93	30,00	7,00	LR	L	FPM	Venturi
<b>7524</b>	49,00	86,00	13,00	LX	L	NBR	Industrial

## CATÁLAGO ELETRÔNICO

Nº SAV	EIXO	ALOJ	ALT	TIPO	O	COMP	APLICAÇÃO
<b>7525</b>	58,00	85,60	5,00	<b>G004</b>	L	NBR	Agrícola
<b>7526</b>	46,00	65,50	7,00	<b>LX</b>	L	NBR	Ford Corcel/Del Rey / Rueda delantera FORD 1971 Corcel / Del Rey / Pampa -Roda dianteira interno / externo
<b>7527</b>	35,00	55,00	8,00	<b>LX</b>	L	NBR	New Holland C1500/8040/8055/Tractor 4500 / Bomba de engranaje - Mazda Bongo/Proceed / Rueda trasera interna / ASIA Topic //KIA Besta 2,2/2,7 //Ford New Holland Colheitadeira /trator 4500 -Roda trasera interno //Bomba de engrenagens
<b>7528</b>	38,00	52,25	7,00	<b>LZ</b>	L	NBR	Valmet 62/65/68 / Toma de fuerza VALMET 62/65/68/85/88 -Tomada de forca - transmissao
<b>7529</b>	60,00	95,00	10,00	<b>LZ</b>	L	NBR	Industrial
<b>7530</b>	62,00	80,00	10,00	<b>LZ</b>	L	NBR	Industrial
<b>7531</b>	35,00	62,00	10,00	<b>KZ</b>	L	NBR	Agrícola
<b>7532</b>	45,00	80,00	13,00	<b>KZ</b>	L	NBR	Agrícola
<b>7533</b>	44,00	58,00	7,00	<b>MZ</b>	L	NBR	Volvo B10/N10/N12/N14/B58 / Freno, manga de accionamiento VOLVO N10/N12/B58 -Mancal de acionamento-sapatras dianteira/traseira
<b>7534</b>	58,00	72,00	8,00	<b>LZ</b>	L	NBR	Industrial
<b>7535</b>	22,50	40,00	8,00/ 10,00	<b>LX</b>	L	NBR	Lavarropas
<b>7536</b>	25,00	47,00	8,00/ 10,00	<b>LX</b>	L	NBR	Lavarropas
<b>7537</b>	22,00	32,00	4,50	<b>LX</b>	L	NBR	Agrícola - Mitsubishi L100/Minicab / Caja velocidad directa
<b>7538</b>	23,00	32,80/ 42,70	10,50	<b>G005</b>	L	NBR	Agrícola
<b>7539</b>	25,00	62,00	8,00	<b>LX</b>	L	NBR	Gilera - Honda - Java - Suzuki / Cigüeñal, lado embrague
<b>7540</b>	55,00	70,00	8,00	<b>LW03</b>	<b>BID</b>	NBR	M. Benz 180D / Semieje (salida de caja)
<b>7542</b>	54,00	85,09	11,90	<b>LX</b>	L	NBR	Agrícola
<b>7543</b>	70,00	81,50	6,00	<b>LX</b>	L	NBR	M. Benz 1633/1938 / Rueda delantera interna
<b>7544</b>	83,00	108,00	12,70	<b>LW03</b>	<b>BID</b>	NBR	Massey Ferguson / Rueda trasera / Agrícola
<b>7545</b>	47,63	70,05	10,80	<b>LX</b>	L	NBR	Industrial
<b>7546</b>	55,00	76,00	9,00	<b>LZ</b>	L	NBR	Bernardín / Manga reenvío mando cilindro - Industrial
<b>7547</b>	31,50	52,00	10,00	<b>MX</b>	L	NBR	Agrícola - Industrial
<b>7548</b>	53,98	92,08	10,00	<b>LX</b>	L	NBR	Dodge
<b>7549</b>	40,00	54,00	5,00	<b>MX</b>	L	NBR	Mazda
<b>7550</b>	52,40	76,20	7,90	<b>MZ</b>	L	NBR	Dodge D400 - Ford 350/4000 / Rueda delantera
<b>7551</b>	86,00	121,00	13,00	<b>LX</b>	L	NBR	Ford Camión
<b>7552</b>	70,00	100,00	13,00	<b>KX</b>	L	NBR	Fiat Ducato / Rueda trasera
<b>7553</b>	20,00	35,00	8,00	<b>LR</b>	L	FPM	M. Benz OM366 / Bomba dirección hidráulica
<b>7554</b>	44,00	80,00	12,00	<b>LZ</b>	L	NBR	Agrícola
<b>7555</b>	55,00	85,00	12,00	<b>LX</b>	L	NBR/MVQ	Dynapac Rolo Compactador / Caja de velocidades, arvore primaria - Fiat 180/215/ Transmisión, árbol primario / ALFA/FIAT/FNM 180/215 // DYNAPAC motores maxion-Arvore primaria //Caixa de mudancas - arvore primaria
<b>7558</b>	140,00	170,00	15,00	<b>LX</b>	<b>BID</b>	MVQ	Camión / Bancada

## CATÁLAGO ELETRÔNICO

Nº SAV	EIXO	ALOJ	ALT	TIPO	O	COMP	APLICAÇÃO
<b>7559</b>	98,50	144,45	19,00	<b>KZ</b>	L	NBR	Chevrolet 1970/D70/90 A/C/D 70/90 - Fiat 130 - Ford 750/13/21/21000/22000 - VW 11,130 13,130 14,140/210 22,140 / Rueda trasera interna / GM 1970 - D 70/90 A/C/D 70e90 1985// FORD bras. 750/13/21/2200 // ALFA/FIAT/FNM 130-Roda traseira interno
<b>7560</b>	35,00	60,25	12,70	<b>KX</b>	L	NBR	Dodge - Ford
<b>7562</b>	49,20	80,90	11,00	<b>KZ</b>	L	NBR	Caterpillar / CATERPILLAR-Diversos
<b>7563</b>	28,00	47,00	10,00	<b>MX</b>	L	NBR	M. Benz OM326 (Ômnibus) - Scania 142/L111 / Eje bomba de agua delantero MB OM326 Cam. Medios / Onibus // SCANIA L 75/76 /R142/Lk 111 -Eixo da bomba d'agua dianteiro // Tomada da forca
<b>7564</b>	60,30	92,00	12,00	<b>MX</b>	H	NBR	Chevrolet A/C/D 60/80 - Ford F600/4000 - VW 11,130/140 / Piñón diferencial CHRYSLER P700//FORD F600/4000//GM A/C/D 60/80 //MB OM 449A//VW11,130/140//J.I.Case 580H -Pinhão do diferencial
<b>7565</b>	68,00	90,00	13,00	<b>MX</b>	H	NBR	Agrale Tractor 4200 / Rueda eje trasero - M. Benz 1111/1113/1313/1316 / Eje trasero, diferencial / MB1313/1513/2013/2213/352/366LA // AGRALE trator 4200 -Pinhão - lado do flange // Roda traseira
<b>7566</b>	19,00	35,00	7,00	<b>LX</b>	L	NBR	Chevrolet Opala / Dirección / GM Opala (1970...)-Sem-fin
<b>7567</b>	35,00	62,00	9,50	<b>MX</b>	L	NBR	Yanmar / Diversos
<b>7568</b>	40,10	52,00/ 57,80	2,50/ 8,50	<b>LX01</b>	L	NBR	VW Senda (hasta 1974) / Eje delantero / VW 1966/73 Sedan / Brasilia -Roda dianteira interno
<b>7569</b>	28,60	39,75	7,00	<b>LX</b>	L	NBR	VW Brasilia/Fusca/Kombi/Senda / Sector CHRYSLER/(DODGE) DI100 (1932) // VW Fusca/Brasilia/Kombi/Variant- Setor
<b>7570</b>	40,10	52,00/ 55,80	3,59/ 9,00	<b>LX01</b>	L	NBR	VW Senda (1974 en adelante) / Eje delantero VW 1974/86 Sedan / Brasilia -Roda dianteira interno
<b>7571</b>	34,50	48,05	8,80	<b>MX</b>	L	NBR	Agrícola / Huber Warco guindaste Galion -Diversos
<b>7572</b>	35,00	54,85	11,00	<b>MX</b>	L	NBR	Chevrolet Astra/Monza - Toyota Jeep / Salida transmisión, árbol secundario TOYOTA 60 -Arvore secundaria
<b>7573</b>	38,00	52,25	6,20	<b>MT</b>	L	NBR	Chevrolet Opala (1969/1975) / Rueda delantera / GM Opala/Caravan -Cubo da roda interno
<b>7574</b>	37,00	50,00	10,00	<b>LX</b>	L	NBR	Agrícola
<b>7575</b>	47,60	69,85	9,50	<b>LX</b>	L	NBR	Maxiom / Eje delantero / MAXION/MASSEY FERGUSON trator 50/55/250/285 -Eixo dianteiro - roda (arado) apos serie 9500
<b>7576</b>	50,00	65,00	10,00	<b>KZ</b>	L	NBR	M. Benz 1111/1113/1313/1316 / Eje delantero / MB OM 321/355-5-Ponta de eixo
<b>7578</b>	36,00	60,00	9,50	<b>LX</b>	<b>BID</b>	NBR	VW Furgón/Kombi/Pick Up / Cubo de rueda trasera / VW Kombi / Cubo da roda-flange traseiro
<b>7579</b>	61,90	79,95	10,00	<b>KZ</b>	L	NBR	M. Benz L608/D608 / Rueda delantera / MB 608/708 OM314/314A-Roda dianteira
<b>7580</b>	90,00	112,70	13,00	<b>KZ</b>	L	NBR	M. Benz L608/D608 / Rueda trasera / MB 608/708/366321/326/355/352/-Roda traseira
<b>7581</b>	29,90	45,00	7,00	<b>MX</b>	H	NBR	Chevrolet Chevette/Opala/Pick up / Eje piloto / FORD Maverick mot 6 cil /GM Chevette/Chevy 500/Pick-up/Opala/Caravan//GURGEL BR800/Supmini -Eixo piloto
<b>7582</b>	48,00	65,00	12,00	<b>KX</b>	<b>AH</b>	NBR	M. Benz 608/708/709 - Volvo B10/N10/N12/N14/B58 / Transmisión, tapa trasera, eje piloto externo / MB 608/708/709/912/314/364 // VOLVO B58-flange traseira-tampa traseira // Eixo piloto-externo-c/caixa Zf S6-80
<b>7583</b>	44,00	65,00/ 73,30	2,50/ 12,20	<b>LX04</b>	L	NBR	Chevrolet Opala (1975 en adelante) / Rueda delantera CHEVROLET Opala 75/92 -Cubo roda dianteira interno
<b>7585</b>	25,00	35,00	7,50	<b>MX</b>	<b>BID</b>	ACM	Fiat 147/Duna/Fiorino/Spazio / Diferencial FIAT 1976/81 147-Roda dianteira / FIAT 147/Fiorino/Uno/Uno mille/Premio/Elba-Diferencial - saída de semi-arvore
<b>7586</b>	22,00	40,00	8,00	<b>KZ</b>	H	ACM	Fiat 147/Duna/Fiorino/Uno / Caja de cambio, transmisión FIAT 147/Fiorino/Uno/Premio/Elba/Tipo/Tempra SW 2,0 -8v - 16v/Palio EL (1,5- 1,6 16v)mpi/Siena/Marea -Arvore primaria
<b>7587</b>	52,40	74,70	8,40	<b>MW09</b>	L	NBR	New Holland Tractor 6600 / Rueda delantera Ford New Holland trator 6600 -Roda dianteira - cubo
<b>7588</b>	30,00	37,10	4,00	<b>MX</b>	L	NBR	New Holland C1530/8040/8055 / Brazo de navajas Ford New Holland Colheitadeira C-1530/8040/8055 -Braco das navalhas
<b>7589</b>	58,00	75,00	12,00	<b>MX</b>	<b>AH</b>	NBR	M. Benz 1111/1113/1313 / Caja de cambios / MB 1111/1113/1313/1513/2013/355-5/355LA/352/366-Flange traseira / Tampa traseira / Lado do flange
<b>7590</b>	17,00	25,00	4,00	<b>LZ</b>	L	NBR	Industrial
<b>7592</b>	42,00	56,00	7,20	<b>MX</b>	L	NBR	Fiat 147/Duna/Fiorino/Uno / Eje delantero (cubo de rueda) / FIAT 147/Fiorino/Uno/Uno mille/Premio/Elba/Oggi/Panorama-Cubo da roda traseira

## CATÁLAGO ELETRÔNICO

Nº SAV	EIXO	ALOJ	ALT	TIPO	O	COMP	APLICAÇÃO
<b>7593</b>	102,00	130,00	13,00	LZ	L	NBR	Industrial
<b>7594</b>	110,30	133,30	12,00	KZ	L	NBR	M. Benz OM321/355 / Cubo rueda delantera / MB OM 321/355-5-Cubo da roda dianteira
<b>7595</b>	24,00	62,00/ 66,30	3,00/ 12,00	LZ02	L	NBR	Agrícola / HATSUDA Bomba pulverizador S-80-Arvore de manivelas
<b>7596</b>	38,00	43,05	3,00	MT	L	NBR	M. Benz 1112/1113/1114 / Eje trasero con freno a aire MB OM 352/352A / 355-5 / 366 /449-Eixo com freio a ar - pino mestre
<b>7597</b>	75,00	100,00	13,00	KX	BID	NBR	Agrícola - Fiat 80 / Cubo rueda delantera / ALFA/FIAT/FNM 80 // KOMATSU D50- Cubo da roda dianteira // Transmissao -caixa de mudancas - dianteiro
<b>7598</b>	105,00	130,00	13,00	KZ	L	NBR	Industrial
<b>7599</b>	63,50	82,50	12,70	KZ	L	NBR	CBT (1000/01020/1065/1090/A/2100/2400) / Transmisión, árbol motriz CBT 1000/1020/1065/1090-A/2100/2400- Transmissao - arvore motriz
<b>7600</b>	125,00	160,00	15,00	LX	L	NBR	Industrial
<b>7601</b>	38,00	52,00	10,00	LX	L	NBR	Hatsuda S/80 / Êmbolo de pulverizador - M. Benz OM449 / Cardán barra central MB OM 449 LP312/321 // HATSUDA pulverizador S-80-Cardan barra central // Êmbolo do pulverizador
<b>7602</b>	25,00	35,00	7,00	MX	L	NBR	Chevrolet A/C/D 10/20/40 - Ford F7000/8000/12000 - VW 6,80/6,9/7,9/7,1/8,140/8,150/11,130/11,140/12,140/13,130/14,140/14,210/22,140/ Toma de fuerza, polea compresor Knorr 88 mm / FORD F(7000/8000)//GM A/C/D- 10/13/20/40//MB OM 352/352A //VW (Cam.) // Tomada de forca clark/eaton
<b>7603</b>	75,00	95,00	13,00	LZ	L	NBR	M. Benz OM321/312 (Ômnibus) / Cubo rueda delantera MB OM 321 LP312 -Cubo da roda dianteira
<b>7604</b>	42,00	60,00	10,00/ 12,50	LX	L	NBR	Agrícola
<b>7605</b>	28,00	42,00	7,00/ 9,50	LX15	L	NBR	Agrícola
<b>7606</b>	22,22	35,71	9,52	MZ10	L	NBR	Perkins motor / Compresor, eje comando auxiliar
<b>7607</b>	58,69	79,37	10,03	LX	L	FPM	Perkins
<b>7608</b>	22,23	35,74	10,03	MZ10	H	ACM	Bosch / Eje distribuidor
<b>7609</b>	12,50	20,00	5,00	LX	BID	FPM	Chevrolet Monza - Fiat Spazio / Eje distribución GM Monza / Kadett 1,6 / 1,8 / 2,0 gasolina / alcool-Bucha do distribuidor
<b>7610</b>	40,00	52,00/ 62,00	3,00/ 8,50	LX01	L	NBR	Chevrolet Corsa/Monza - Daewoo Espero / Eje trasero (cubo de rueda) CHEVROLET 1982 Monza / Kadett -Roda traseira
<b>7611</b>	24,00	47,00	7,00	LX	L	NBR	Marchesan Sembradora / Rueda MARCHESAM Plantadeira -Roda - profundidade
<b>7612</b>	30,00	55,00	12,00	MX	L	NBR	Industrial
<b>7613</b>	30,00	42,00	7,00	MX	L	NBR	Agrícola - Toyota Corolla (1970/1977) - Volvo B10/N10/N12/N14/B58 / Caja de dirección / VOLVO B58 // VALMET 600D // Yanmar AM 1/2 -Caixa de direção // motor marítimo
<b>7614</b>	25,00	35,00	10,00	MX	L	NBR	Fiat 190/210 - Volvo B10/N10/N12/N14/B58 / Transmisión externo - M. Benz 1633/1924/1938 - Scania 111 / Caja de cambios, eje selector
<b>7615</b>	25,00	52,00	8,00	LX	L	NBR	Yamaha DT175 / Cigüeñal, lado encendido
<b>7616</b>	27,00	44,00	5,00	G006	L	FPM	Industrial
<b>7617</b>	62,20	68,30	11,00	MT07	L	NBR	Agrícola
<b>7618</b>	26,30	38,00	14,00/ 16,00	LX	L	NBR	Agrícola
<b>7619</b>	35,00	56,00	10,00	LX	AH	NBR	New Holland C1500/8040/8055 / Caja de velocidades Ford New Holland Colheiteadeira C-8040/8055 -Caixa de mudancas-arvore primaria
<b>7620</b>	20,00	38,05	6,40	MZ	L	ACM	Ford F250/350/600 / Bomba de vacío Bendix / FORD F350/600 -Bomba de vacuo (Mastervac-Bendix)
<b>7621</b>	58,00	80,00	12,00	LX	H	ACM	Yanmar (BT22/8T) / Cigüeñal trasero Yanmar BT22/8T -Arvore de manivelas - traseiro ( lado vol.)
<b>7622</b>	40,00	56,00	9,00	MX	L	NBR	Valmet 60/80/62/65/85/88 / Caja de dirección, sector VALMET 60/80/62/65/85/88 -Caixa de direção - detor

## CATÁLAGO ELETRÔNICO

Nº SAV	EIXO	ALOJ	ALT	TIPO	O	COMP	APLICAÇÃO
<b>7623</b>	33,00	50,00	8,00	<b>MX</b>	<b>H</b>	NBR	M. Benz 608/708/709 / Eje piloto, árbol primario / MB 608/708/709/912 -Eixo piloto
<b>7624</b>	34,90	53,50	6,50	<b>MT</b>	<b>L</b>	NBR	New Holland C1530/8040/8055 / Variador de molinete Ford New Holland Colheitadeira C-1530/8040/8055 -Variador de molinete
<b>7625</b>	57,20	82,55	6,50	<b>MT</b>	<b>L</b>	NBR	New Holland C1530/8040/8055 / Variador de molinete Ford New Holland Colheitadeira C-1530/8040/8055-Variador de molinete
<b>7626</b>	63,00	80,00	7,00/ 12,00	<b>MX</b>	<b>L</b>	NBR	Fiat Ducato (hasta 1996) / Rueda delantera interna FIAT Ducato ate 96-Roda dianteira interno / externo
<b>7627</b>	63,00	80,00	6,00/ 13,50	<b>MX20</b>	<b>L</b>	NBR	Fiat Ducato (hasta 1996) / Rueda trasera externa FIAT Ducato ate 96-Roda traseira externo
<b>7628</b>	69,00	85,00	10,00	<b>MX</b>	<b>L</b>	NBR	Fiat Ducato - Peugeot Boxer (diesel) / Cubo de rueda delantera externa PEUGEOT Boxer - Diesel-Cubo da roda dianteira externa
<b>7629</b>	35,00	54,00	11,00	<b>LX</b>	<b>L</b>	NBR	Ford Transit / Rueda trasera caja corta - Mazda Familia/Laser / Piñón diferencial - Huber Warco / Diversos / Ford transit roda trasiers caixa curta / Huber Warco- Diversos
<b>7630</b>	68,00	90,00	10,00	<b>MX</b>	<b>L</b>	NBR	Valmet 65/68/85/86/88/110 / Transmisión, rueda delantera/tubo, toma de fuerza, tapa trasera / VALMET 65/68/85/86/88/110/60/80-Tomada de forca-tampa traseira / tubo roda dianteira
<b>7631</b>	35,00	52,00	12,00	<b>LX</b>	<b>L</b>	NBR	Massey Ferguson Tractor 290/295 / Rueda delantera MASSEY FERGUSON trator 290/295 //TOBATA AS50 -Roda dianteira 4x4 // Arvore de manivelas-traseiro
<b>7632</b>	65,00	80,00	8,00	<b>LZ</b>	<b>L</b>	NBR	Valmet / Diversos
<b>7633</b>	38,00	73,95	11,00	<b>MX</b>	<b>L</b>	NBR	Toyota 1967 / Compresor / TOYOTA 67-Compresor arvore Pinhão
<b>7634</b>	27,00	38,10	6,40	<b>LX</b>	<b>AH</b>	NBR	New Holland / Caja de velocidades, eje intermedio Ford New Holland trator 4500/4600 -Caixa da mudancas-eixo intermediario
<b>7635</b>	34,90	50,85	8,30	<b>MZ</b>	<b>H</b>	NBR	Chevrolet C14/C/D10 - Chrysler Dart D100 / Árbol primario GM C-14 / C/D 10 //CHRYSLER (DODGE) Dart/D100 //FORD Galaxie -Arvore primaria //Caixa de mudancas// Eixo piloto
<b>7636</b>	32,00	65,00	13,00	<b>MX</b>	<b>AH</b>	ACM	Fiat 70/80/120/130 / Bomba inyectora, accionamiento ALFA/FIAT/FNM 70/80/120/130/140-Bomba injetora acionamento
<b>7637</b>	48,00	72,10	7,00	<b>LX</b>	<b>L</b>	NBR	Industrial
<b>7638</b>	28,00	40,00	10,50	<b>MWT1</b>	<b>L</b>	NBR	Yamaha Suspensión
<b>7639</b>	25,00	62,00	10,00	<b>KZ</b>	<b>L</b>	NBR	Agrícola
<b>7640</b>	25,00	40,00	10,00	<b>KZ</b>	<b>L</b>	NBR	Agrícola / Huber Warco-Diversos
<b>7641</b>	41,30	66,60	12,70	<b>KZ</b>	<b>L</b>	NBR	Caterpillar / CATERPILLAR-Diversos
<b>7642</b>	35,00	72,00	10,00	<b>KZ</b>	<b>L</b>	NBR	Industrial
<b>7643</b>	185,00	210,00	13,00	<b>LZ</b>	<b>L</b>	NBR	M. Benz (todos c/ eje interno)/LP 332 / Rueda trasera MB todos con eixo interno / LP 332-Roda traseira
<b>7644</b>	50,00	80,00	10,00	<b>KX</b>	<b>L</b>	NBR	Agrícola
<b>7645</b>	20,00	35,00	4,00	<b>LZ</b>	<b>L</b>	NBR	Moto / Palanca de cambios
<b>7646</b>	30,00	47,00	6,00	<b>LX</b>	<b>L</b>	NBR	Fiat D9500 / Bomba inyectora ALFA/FIAT/FNM D9500-Bomba injetora-avanco automatico
<b>7647</b>	40,00	56,00	7,00	<b>LX</b>	<b>L</b>	NBR	Yanmar (TC11) / Caja de cambios / Yanmar TC11-Caixa de mudancas
<b>7648</b>	70,00	85,00	8,00	<b>LZ</b>	<b>L</b>	NBR	Scania / Piñón diferencial, cubo con reducción
<b>7649</b>	15,00	23,00	3,00	<b>LT</b>	<b>L</b>	NBR	Industrial
<b>7650</b>	17,00	25,00	3,00	<b>LT</b>	<b>L</b>	NBR	Honda Elite 150 - Suzuki Adres 50 - Yamaha DT125 / Eje arranque
<b>7651</b>	20,00	28,00	4,00	<b>LT</b>	<b>L</b>	NBR	Industrial
<b>7652</b>	18,00	28,00	7,00	<b>LX</b>	<b>L</b>	NBR	Vespa / Bancada

## CATÁLAGO ELETRÔNICO

Nº SAV	EIXO	ALOJ	ALT	TIPO	O	COMP	APLICAÇÃO
<b>7653</b>	22,00	31,50	3,30/ 6,30	<b>LZ05</b>	L	NBR	VW Gol/Passat / Caja dirección / VW - Gol-Passat-Saveiro caixa de direção
<b>7654</b>	30,00	50,00	11,00	<b>LX</b>	L	NBR	Agrícola - Komatsu / Diversos KOMATSU // TOBATA-Bomba hidráulica // caixa do redutor marítimo
<b>7655</b>	19,05	40,00	7,00	<b>LX</b>	L	NBR	EBH Reductor / Eje salida motor
<b>7657</b>	49,00	65,00	10,00	<b>MX</b>	L	NBR	Mitsubishi L200 / Rueda trasera - Huber Warco / Diversos - Valmet / Eje dirección, diferencial trasero Huber Warco // TOBATA M140-Diversos // Cubo da roda esquerda
<b>7658</b>	41,30	63,55	12,70	<b>LZ</b>	L	NBR	Massey Ferguson Cosechadora C300 - M. Benz Sprinter / Rueda, eje delantero MAXION/MASSEY FERGUSON Colheiteira C-300 -Eixo dianteiro - roda
<b>7659</b>	55,00	90,00	12,50	<b>KZ</b>	L	NBR	Baldan - Marchesan Sembradoras / Soporte rueda BALDAN gradeadeira // MARCHESAN gradeadeiras -Roda-mancal de graxa
<b>7660</b>	28,40	45,00	8,50	<b>LX</b>	L	NBR	Industrial
<b>7661</b>	33,00	52,00	6,00	<b>LX</b>	L	NBR	Tobata CTG100 / Rueda trasera, eje superior TOBATA CGT 100-Roda traseira - eixo superior
<b>7662</b>	40,00	80,10	10,00	<b>LZ</b>	L	NBR	Hatsuta / Diversos - Lavrale / Cortadora de pasto HATSUDA // Lavrale Rocadeira de pastagem -Diversos
<b>7663</b>	66,70	95,25	12,70	<b>LZ</b>	L	NBR	Huber Warco / Diversos - M. Benz Sprinter / Eje delantero Huber Warco // MAXION/MASSEY FERGUSON trator / colheit. C-300/P3640 - Diversos // Roda dianteira
<b>7664</b>	20,00	35,00	8,00	<b>LX</b>	L	NBR	CBT(2070/80) / Bomba hidráulica / CBT 2070/80 -Bomba hidráulica
<b>7665</b>	9,50	19,05	7,00	<b>LX</b>	H	NBR	Dodge Polara / Piñón de velocímetro (transmisión) CHRYSLER /(DODGE) Polara - 73/81 -Pinhão do velocímetro
<b>7666</b>	10,80	22,20	5,40	<b>LX</b>	H	NBR	Industrial
<b>7668</b>	27,00	39,00	10,50	<b>LW15</b>	L	NBR	Honda Moto / Suspensión
<b>7669</b>	28,00	39,95	8,00	<b>LR</b>	L	NBR	Yamaha Moto / Motor
<b>7670</b>	73,00	101,60	11,50	<b>MW08</b>	<b>BID</b>	NBR	Massey Ferguson Tractor 50/55/65/85/95/235/250/270/285/290/pala250 - Maxion / Reductor final, eje trasero
<b>7672</b>	73,50	95,00	18,00	<b>KW21</b>	L	NBR	Massey Ferguson Tractor 50/55/60 - Maxion / Eje trasero MAXION/MASSEY FERGUSON trator 50/55/60/65/85/95/250/285/295/...-Eixo traseiro - reducao final
<b>7673</b>	25,00	38,00	6,40	<b>LX</b>	L	NBR	Fiat 190 / Embrague - Tobata M130 / Árbol de rueda MARCHESAN grade de arraste -Mancal
<b>7674</b>	30,00	42,00	10,00	<b>LX</b>	L	NBR	Yanmar (YS) / Émbolo pulverizador ALFA/FIAT/FNM 190 // TOBATA M130 -Embreagem - garfo do comando // Arvore da roda
<b>7675</b>	20,00	52,00	10,00	<b>LX</b>	L	MVQ	Industrial
<b>7676</b>	44,50	73,00	12,00	<b>KZ</b>	L	NBR	Agrícola - Komatsu / Diversos VOLVO B10/B58 // Huber Warco -Embolo pulverizador
<b>7677</b>	30,20	62,00	12,00	<b>MZ</b>	L	NBR	Agrícola
<b>7678</b>	42,00	72,00	12,00	<b>LZ</b>	L	NBR	Marchesan / Rueda, arado AST Lavrale Arado // MARCHESAN Arado AST-Pneumatica-ventilador // Diversos
<b>7679</b>	14,00	22,00	4,00	<b>LZ</b>	L	NBR	Zanella - Caterpillar
<b>7680</b>	21,00	30,00	6,50	<b>LZ</b>	L	NBR	Zanella VR 50 / Carter, lado derecho variador
<b>7682</b>	12,00	22,00	5,00	<b>LX</b>	L	NBR	Honda Moto / Transmisión
<b>7683</b>	28,00	52,00	6,00/ 9,00	<b>LX</b>	<b>AH</b>	NBR	Yamaha Moto / Transmisión caja
<b>7684</b>	14,00	22,00	4,00	<b>LX</b>	L	ACM	Agrale Moto / Transmisión caja Agrale - transmissão
<b>7685</b>	15,00	25,00	7,00	<b>LZ</b>	<b>AH</b>	ACM	Honda XL125/XR200 / Árbol de levas

## CATÁLAGO ELETRÔNICO

Nº SAV	EIXO	ALOJ	ALT	TIPO	O	COMP	APLICAÇÃO
<b>7686</b>	8,00	18,00	5,00	LX	L	NBR	Yamaha Moto / Yamaha - Pinhão do tacômetro
<b>7687</b>	40,00	50,00	5,00	LS	AH	ACM	Honda Moto / Eje delantero
<b>7688</b>	22,00	35,00	7,00	LX	L	NBR	Honda Moto – Yanmar (NG137) / Cigüeñal, distribución izquierda Yanmar NG137 -Roda
<b>7689</b>	6,80	22,00	7,00	LX	L	NBR	Kawasaki Z200 – Yamaha RX125 / Varilla embrague
<b>7692</b>	20,00	34,00	7,00	AH	L	NBR	Honda Moto / Transmisión caja
<b>7693</b>	17,00	28,00	5,00	LX	L	NBR	Yamaha Moto / Tansmisión caja
<b>7694</b>	28,00	42,00	7,00	LX	L	NBR	Honda Moto / Eje trasero
<b>7695</b>	35,00	48,00	10,50	LW15	L	NBR	Yamaha Moto / Suspensión
<b>7696</b>	18,00	37,00	8,00	LX	L	NBR	Yamaha Moto / Eje delantero
<b>7700</b>	14,75	32,00	6,00/ 7,00	LS07	L	NBR	Industrial
<b>7702</b>	60,00	82,00	12,00	LZ	L	NBR/FPM	Lavrale / Distribución Lavrale Enxada rotativa e rocadeira -Arvore de manivelas-distribuição esquerda
<b>7703</b>	11,60	24,00	10,00	LX	L	NBR	Honda Moto / Eje cambios
<b>7704</b>	13,80	24,00	6,00	LZ	L	NBR	Honda Moto / Patada arranque
<b>7705</b>	19,00	30,00	5,50	LX	L	NBR	Honda Moto / Corona arranque
<b>7706</b>	17,00	29,00	5,00	LZ	L	NBR	Honda Moto / Eje piñón
<b>7708</b>	30,00	62,00	10,00	MX	L	NBR	Hatsuda / Diversos – M. Benz 1618 / Ventilador / Hatsuda -Diversos
<b>7709</b>	31,50	41,50	9,00	LT08	LT08	NBR	Industrial
<b>7710</b>	80,00	100,00	8,00/ 15,00	KW20	L	ACM	Scania 111 / Salida caja, exterior / Mercedes Benz 1112-1114 Cubo roda dianteira
<b>7711</b>	41,25	73,90	11,35	MW07	L	NBR	Chevrolet Luv – Isuzu – Toyota Hilux (2005 en adelante) / Piñón
<b>7712</b>	95,00	130,00	12,00	MX	L	NBR	M. Benz 1112/1113/1114 / Rueda delantera
<b>7713</b>	70,00	110,00	15,00	LX	L	NBR	Industrial
<b>7714</b>	15,90	26,93	5,50	LX	L	NBR	Industrial
<b>7715</b>	45,00	62,00	7,00	LZ	L	NBR	Deutz A46 / Caja de cambios
<b>7716</b>	35,00	50,72	8,00	MX	L	NBR	Agco / Diversos
<b>7717</b>	39,00	55,50	9,00	MZ	L	NBR	Industrial
<b>7718</b>	40,50	62,00	10,00	KZ	L	NBR	Industrial
<b>7719</b>	38,10	54,15	8,00	MX	L	NBR	Industrial
<b>7720</b>	28,00	41,25	9,50	MZ	AH	NBR	Industrial
<b>7721</b>	21,50	30,10	7,50	MZ	L	NBR	Industrial
<b>7722</b>	70,00	110,00	8,00	LZ	L	NBR	Industrial

## CATÁLAGO ELETRÔNICO

Nº SAV	EIXO	ALOJ	ALT	TIPO	O	COMP	APLICAÇÃO
<b>7723</b>	18,00	30,00	7,00	LX	L	NBR	VW 11,130/140/13,130 / Caja dirección, sin fin (ZF) VW 11,130/140 / 13,130 // Fiat Allis trator AD14B-Diversos
<b>7724</b>	40,00	52,00	6,00/ 8,00	MX22	L	NBR	VW Gol/Passat / Distribución - VW Pointer/Polo / Rueda trasera VW Passat / Gol / Apollo-Sem-fin (ZF) - direção hidráulica-giro
<b>7725</b>	38,00	52,00	7,00	MZ	L	NBR	Scania 112 / Transmisión, tope / Scania R112-T112 - alternador
<b>7726</b>	45,00	65,00	9,00	MX	H	NBR/ACM	Scania LK111 / Piñón diferencial
<b>7727</b>	80,00	110,00	10,00	LZ	L	NBR	Scania 112 / Diferencial
<b>7728</b>	90,00	110,00	14,00	MX	L	NBR	Massey Ferguson Tractor 290/295/400/500/9150/9170 / Freno, eje trasero - Scania L/S/T 111 / Piñón diferencial / Scania LK 111/B 111/LK,LK5141 -Roda dianteira (semi-eixo)
<b>7729</b>	24,00	47,00	10,00	LZ	L	NBR	Scania 115/116 BR / Alternador / Scania BR 115/116 - Alternador
<b>7730</b>	39,00	62,00	9,50	LZ	L	NBR	Scania 115/116 BR / Cubo ventilador / Scania Br115/116 - Cubo ventilador
<b>7731</b>	44,00	65,00	8,00	LZ	H	NBR	Scania 112 / Bomba eje balancín / Scania R112/T112 - tomada da força
<b>7732</b>	24,00	35,00	7,00	MT	L	NBR	Scania 111/112 / Eje mando control caja planetario
<b>7733</b>	26,00	38,00	5,00	LX	L	NBR	Yamaha RX125/DT125/175 / Piñón
<b>7734</b>	35,00	80,00	9,00	LX	AH	MVQ	Suzuki Carry / Bancada trasera /Suzuki Carry-Frente-Cervo -Virabrequin traseiro
<b>7736</b>	45,00	58,00	8,00	LX	H	MVQ	Nissan Datsun / Bancada delantera / Nissan - Virabrequin dianteiro
<b>7738</b>	20,00	47,10	10,00	LX	L	NBR	Hatsuda / Piñón diferencial, tapa de rodamiento externo HATSUDA -Flange de saída / Pinhão do diferencial-Tampa do rodamento externo
<b>7740</b>	40,00	58,00	11,30	KP04	BID	ACM	Citroen C4 1,6 - Peugeot 205/206/306/307/405/Expert/Partner / Rueda delantera, palier izquierdo / PEUGEOT 205/306/405 -Diversos
<b>7741</b>	29,85	47,00	11,30	KP04	H	ACM	Citroen C4 1,6 - Peugeot 205/206/306/307/405/Expert/Partner / Rueda delantera, palier derecho / PEUGEOT 205/306/405 -Roda dianteira esquerda pallier
<b>7742</b>	26,50	43,00	10,00	G005L	L	NBR	Gherardi
<b>7744</b>	30,00	47,00	7,00	MX	H	ACM	Fiat Palio/Siena 1,6 / Árbol de levas, eje comando válvulas FIAT Palio 1,6 16v mpi // GURGEL BR800/Supermini -Roda dianteira direita pallier
<b>7745</b>	50,00	70,00	10,00	LX	L	NBR	Asia Topic - Kia Besta / Rueda delantera ASIA Topic // KIA Besta 2,2/2,7/GS -Eixo comando de valvulas // Tampa frontal superior
<b>7746</b>	70,00	92,00	7,00	LX	L	NBR	Industrial
<b>7749</b>	18,00	30,00	6,00	LZ	L	ACM	Bomba Hidráulica
<b>7750</b>	40,00	52,00	8,50	LX01	L	NBR	Chevrolet Corsa/Monza/Vectra / Cubo de rueda trasera GM Monza/Kadett/Vectra/Ipanema/Corsa-Roda dianteira
<b>7751</b>	73,00	95,00	9,00	MZ	L	NBR	Agrícola
<b>7752</b>	19,90	44,40	7,90	MZ	L	NBR	Industrial
<b>7753</b>	28,70	31,80	3,00	MT	L	NBR	VW 6,80/6,90/7,90 / Eje trasero VW 6,8/6,90/7,90 -Cubo da roda traseiro
<b>7754</b>	82,50	114,30	7,92	LW28	L	NBR	Agrícola
<b>7759</b>	30,00	50,00	8,00	LX	L	NBR	Subaru Alcyone/Legacy/Leone/Rex / Piñón diferencial
<b>7760</b>	30,00	45,20	8,00	LX	L	NBR	Industrial
<b>7761</b>	40,00	56,00	9,00	LX	L	NBR	Valmet Tractor 1180/1380 / Caja dirección
<b>7763</b>	58,00	90,00	10,00	LZ	L	NBR	Industrial

## CATÁLAGO ELETRÔNICO

Nº SAV	EIXO	ALOJ	ALT	TIPO	O	COMP	APLICAÇÃO
<b>7764</b>	40,00	72,00	10,00	<b>MX</b>	<b>L</b>	NBR	Industrial
<b>7765</b>	80,00	110,00	12,00	<b>LZ</b>	<b>L</b>	NBR	Fiat 180/210/215 / Piñón diferencial ALFA/FIAT/FNM 180/210/215/D11000 // Fiat Allis frio-Cubo roda (pino-mestre)
<b>7766</b>	19,00	29,10	6,40	<b>LZ</b>	<b>L</b>	NBR	Chevrolet Pick Up A/C/D 10/20/40/Veraneio / Caja dirección, sin fin CHRYSLER/(DODGE) Dart/D100 // GM A/C/D10/13/20/40 /Veraneio-Mancal intermediario / Pinhão do diferencial
<b>7767</b>	19,30	29,10	6,40	<b>LZ</b>	<b>L</b>	NBR	Chevrolet Veraneio - Ford F100/250/350/2000/4000 / Caja dirección CHRYSLER / (DODGE) D100 (1969...1974) // FORD F350/600/F1000/F2000/F4000 //GM A/C/D 10/20-Sem fin
<b>7768</b>	122,20	140,80	11,80	<b>LX</b>	<b>AH</b>	MVQ	New Holland Tractor 4600/6000 / Bancada/ FORD FTO fase I e II Aspirado/turbo // Ford New Holland trator 4600/6600 - Setor (TRW)
<b>7769</b>	60,30	82,50	11,00	<b>MZ</b>	<b>H</b>	ACM	New Holland Tractor 4600/6000 / Distribución FORD FTO fase I e II Aspirado/turbo // Ford New Holland trator 4600/6600 - Traseiro do virabrequim
<b>7770</b>	60,00	80,00	10,00	<b>LZ</b>	<b>AH</b>	NBR	VW Furgón/Kombi/Pick Up (1950/1966) / Árbol de levas trasero VW Todos motores refrigerados a ar Kombi/Brasilía/Fusca -Traseiro do virabrequim
<b>7771</b>	28,00	47,50	9,50	<b>LZ</b>	<b>L</b>	NBR	Industrial
<b>7772</b>	44,50	62,00	11,00	<b>LX</b>	<b>BID</b>	NBR	VW Furgón/Kombi/Pick Up (1950/1966) / Rueda trasera VW - Kombi - Fusca - cubo da roda traseira
<b>7774</b>	30,00	40,00	8,00	<b>MZ</b>	<b>L</b>	NBR	Lavrale / Diversos / Lavrale -Cubo da roda
<b>7775</b>	24,95	42,00	8,00	<b>MX</b>	<b>L</b>	NBR	Agrícola
<b>7777</b>	27,00	42,00	10,00	<b>LX</b>	<b>L</b>	NBR	Agrícola - Honda Elite 80 / Alternador
<b>7778</b>	41,00	52,00	6,50	<b>MX</b>	<b>L</b>	NBR	Industrial
<b>7779</b>	47,00	72,00	10,00	<b>LX</b>	<b>L</b>	NBR	Industrial
<b>7781</b>	18,00	30,00	6,00	<b>LZ</b>	<b>L</b>	FPM	Venturi
<b>7782</b>	20,00	40,00	7,00	<b>LX</b>	<b>L</b>	NBR	New Holland C8040/8054 / Bomba hidráulica (tipo HY) Ford New Holland Colheitadeira C-8040/8055-Diversos
<b>7783</b>	15,87	23,80	4,70	<b>MT</b>	<b>L</b>	NBR	Ford Aero Rural / Caja cambios WYLLIS 4x2-Aero (60/64)/Rural/Pick Up (56/64)/Jeep//FORD Utilitarios -Bomba hidraulica (tipo HV)
<b>7784</b>	30,00	47,00	7,00	<b>LX</b>	<b>AH</b>	NBR	Scania R142 / Bomba inyectora SCANIA R 142 (142M/142H/142E) -Caixa de mudancas - Avalanca seletora
<b>7786</b>	95,00	115,00	13,00	<b>LX</b>	<b>BID</b>	NBR	M. Benz 812/912 / Rueda trasera MB 709/912 -Eixo de acionamento da bomba injetora
<b>7787</b>	24,50	40,00	8,40	<b>LZ</b>	<b>H</b>	FPM	Renault Trafic 4/5 velocidades / Contra eje RENAULT Traffic -Roda traseira
<b>7788</b>	75,00	95,00	13,00	<b>LX</b>	<b>L</b>	NBR	M. Benz 812/912 / Rueda delantera MB 709/912 OM 364/364A -Contra eixo 4/5 marchas
<b>7789</b>	27,00	44,00	7,00	<b>LX</b>	<b>L</b>	NBR	Venturi
<b>7790</b>	24,00	40,00	7,00	<b>LX</b>	<b>L</b>	NBR	Venturi
<b>7791</b>	25,00	52,30	8,00/ 14,50	<b>LX10</b>	<b>L</b>	NBR	Amortiguador
<b>7792</b>	30,00	63,00	20,00	<b>LW24</b>	<b>L</b>	NBR	Brastemp Lavarropas
<b>7796</b>	49,20	65,00	8,00	<b>LX</b>	<b>L</b>	NBR	Agrícola
<b>7797</b>	56,00	85,00	13,00	<b>LX</b>	<b>L</b>	NBR	industrial
<b>7798</b>	32,00	47,00	7,00/ 10,00	<b>LX</b>	<b>BID</b>	ACM	VW Bora/Gol (Trend)/Golf/Fox/Passat/Pointer/Polo/Saveiro (diesel) / Distribución VW Kombi motor 1.6 diesel / Passat/Variant -Roda dianteira
<b>7800</b>	25,00	42,00	7,00	<b>LX</b>	<b>H</b>	FPM	Renault Express/Kangoo (diesel)/Laguna (motor F3R)/Logan/Megane/Sandero/Scenic/Symbol / Árbol de levas delantero RENAULT Laguna motor F3R / Megane - arvore de manivelas dianteiro
<b>7801</b>	22,00	45,00	7,00	<b>LX</b>	<b>AH</b>	FPM	Renault Express/Laguna (motor F3R)/Logan/Megane/Sandero/Scenic/Symbol / Árbol de levas trasero RENAULT Laguna motor F3R / Megane - arvore de manivelas traseiro

## CATÁLAGO ELETRÔNICO

Nº SAV	EIXO	ALOJ	ALT	TIPO	O	COMP	APLICAÇÃO
<b>7803</b>	33,00	43,00	6,00	LX	H	FPM	Renault Laguna (Motor GRT) / Distribución RENAULT Laguna motor GRT -dianteiro virabrequim
<b>7805</b>	33,00	44,00	7,00	LX	AH	FPM	Renault Laguna (Motor GRT) / Bancada RENAULT Laguna motor GRT -traseiro virabrequim
<b>7806</b>	45,00	57,00	6,50	LX	H	ACM	Renault Laguna (Motor N7Q) / Árbol de levas RENAULT Laguna motor N7Q -arvore de manivelas
<b>7807</b>	55,00	75,00	8,00	LX	BID	NBR	M. Benz Sprinter / Rueda delantera interna MB Sprinter/motor MAXION Gemini HS -Cubo da roda
<b>7808</b>	57,00	71,00	9,50	LX	H	FPM	Chevrolet S10/Blazer – Ford F1000 – M. Benz Sprinter / Distribución MB Sprinter // GM S10 / Blazer // FORD F1000 // MAXION Perkins Gemini HS - Dianteiro do virabrequim
<b>7809</b>	45,00	65,00	8,00	LX	AH	ACM	M. Benz Sprinter / Salida de caja / MB -transmissao
<b>7810</b>	58,50	74,00	8,30	LW22	L	ACM	Maxion Perkins Geminis – M. Benz Sprinter / Tapa de distribución MB Sprinter // MAXION Perkins Gemini HS -Saída da caixa de cambio traseiro superio
<b>7811</b>	47,00	62,00	8,80	LX	H	FPM	Chevrolet S10 (hasta 1999) – Ford F10/14/1000/Ranger – M. Benz Sprinter / Árbol de levas / MB Sprinter //FORD Utilitarios //GM S10 //MAXION Perkins Gemini HS - Traseira virabrequim // Guarda po da tampa da distribucao
<b>7812</b>	34,90	52,30	8,50	KX	L	NBR	Carterpillar / CATERPILLAR -Arvore da manivelas// Eixo comando // Eixo comando de valvulas // Arvore de comando
<b>7813</b>	25,00	40,00	9,00	LX	L	NBR	Bosch / Bomba hidráulica
<b>7814</b>	88,90	126,90	12,70	KX	L	NBR	Huber Warco / Diversos / CATERPILLAR // Huber Warco -Diversos
<b>7815</b>	36,00	54,10	5,00	LT	L	NBR	Industrial
<b>7816</b>	41,10	50,70	6,35	MX	L	NBR	Randon / Sistema de freno
<b>7817</b>	120,50	160,00	29,00	KW22	L	NBR	Agrale MA15/MT12 – M. Benz OH1621 / Rueda trasera (Puma B12 eje 25/171, tatsa media) / Mercedes Benz OH 1621 - Cubo roda traseira
<b>7818</b>	32,00	47,00/ 52,00	9,00	LX	L	ACM/FPM	Renault Trafic / Salida caja / RENAULT Traffic -Diversos
<b>7819</b>	36,00	52,00	11,00	LX	L	NBR	Mitsubishi / Caja de velocidad
<b>7820</b>	63,20	92,50	8,30	MW09	L	NBR	Agrícola
<b>7821</b>	15,00	21,00/ 27,00	2,00/ 14,00	LX11	L	NBR	VW Furgón/Gol/Kombi/Pick Up/Saveiro / Caja cambios VW Gol/Voyage/Fusca/Brasilia/Kombi/Variant -Saída de caixa
<b>7822</b>	55,00	76,00	9,00	KZ	L	NBR	Agrícola
<b>7824</b>	53,90	81,10	12,00	LX	L	NBR	Tobata AS 140/160 / Cigüeñal trasero /TOBATA AS 140/160 -Tampa do trambulador
<b>7825</b>	45,00	72,00	6,00/ 10,00	LZ06	L	NBR	Industrial
<b>7826</b>	108,00	153,00	17,00	KW23	L	NBR	Dana – Freuhauf / Diferencial Eaton
<b>7828</b>	35,00	54,00	10,00/ 15,00	MW03	BID	NBR	Chevrolet Celta/Corsa/Meriva/Prisma/Zafira 1.6-2.2 D – Suzuki Fun / Salida transmisión / Chevrolet Corsa todos -Arvore de manivelas-traseiro (lado volante) / Chevrolet Mariva - Zafira 1.6 - 2.2 D - Transmissao
<b>7829</b>	127,00	152,40	12,50	KX	L	NBR	Industrial – Leyland / Rueda trasera
<b>7830</b>	50,80	65,05	12,70	MX	L	NBR	Chevrolet Pick Up A/C/D 10/20/Veraneio / Rueda delantera GM A/C/D/ 10/20 - 64/Veraneio -Saída para os semi-eixos
<b>7831</b>	38,00	47,60	6,50	MX	L	NBR	Bendix Tractor / Freno de aire
<b>7832</b>	60,30	85,05	6,40	MX	L	NBR	Michigan Clark / Diversos / VME (Clark Michigan) -Roda dianteira
<b>7833</b>	41,10	49,30	6,50	MX	H	NBR	Massey Ferguson Tractor 50/55/65/85/95/235/250/270 / Caja, árbol primario externo – VW 6.80/90 7,90/110 11,130/140 12,140 13,130 14,140/210 22,140/ Caja cambios / VW 6,80/9011130/13130 // MAXION/MASSEY FERGUSON trator 50/55/65/95/235/295/... -Diversos
<b>7834</b>	108,00	133,35	12,00	KX	BID	NBR	Michigan Clark / Rueda eje trasero / CATERPILLAR// VME (Clark Michigan) - Arvore prim. Clark // Caixa de mudancas - arvore primaria - externo (EATON)

## CATÁLAGO ELETRÔNICO

Nº SAV	EIXO	ALOJ	ALT	TIPO	O	COMP	APLICAÇÃO
<b>7835</b>	19,00	25,40	3,20	MT	L	NBR	Ford F600/7000/11000 - VW 6,80/6,9/7,9/7,1/8,140/8,150/11,130/11,140/12,140/13,130/14,140/14,210/22,140 / Caja cambios
<b>7840</b>	22,00	36,00	7,50/ 11,50	LW25	L	NBR	Amortiguador
<b>7841</b>	52,00	66,00	8,00/ 13,00	MW05	L	NBR	Toyota Corolla AE80 / Rueda delantera
<b>7842</b>	95,00	120,00	13,00	LX	L	NBR	Agrícola
<b>7843</b>	32,00	50,00	8,00	LX	H	MVQ	Chevrolet Astra motor 1.6/1.8/2.0/2.2 / Distribución - Nissan / Eje leva falso
<b>7844</b>	40,00	55,00	9,00	LX	H	MVQ	Ford F1000/2000/4000 - VW 7,100/110 8,140/150 / Eje piloto FORD Utilitarios F1000/F2000/F4000-Avalanca selector (clark-eaton) // Torre (Clark 280v/285 vh)
<b>7845</b>	40,00	52,00	7,00	LX	H	MVQ	Nissan Langley/Vanette (1986 en adelante) / Árbol de levas
<b>7846</b>	36,00	49,00	7,00	LX	L	MVQ	Nissan / Distribución
<b>7847</b>	26,00	42,00	8,00	LX	H	ACM/MVQ/FPM	Chevrolet Agile/Celta/Corsa/Daewoo/Meriva/Prisma/Zafira 1.6-2.2 D - Fiat Idea/Palio (Weekend/Adventure) (motor 1.8 nafta) - Suzuki Fun / Distribución
<b>7848</b>	80,00	98,00	10,00	LX	AH	ACM/MVQ/FPM	Chevrolet Agile/Aveo/Celta/Corsa/Daewoo/Prisma - Fiat Idea/Palio (Adventure-Weekend) (motor 1.8 nafta) - Suzuki Fun / Bancada GM Corsa / Celta motor (1,0-1,4-1,6)EFI / 1,6 GSI / Fiat Idea / Palio (Adventure - Weekend) motor 1.8 nafta - traseiro do virabrequim
<b>7849</b>	23,00	35,00	8,00	MX	H	NBR	Chevrolet Corsa/Monza/Vectra - Daewoo Espero / Caja de cambios, eje selector DAEWOO Espero2,0-2000i // GM Monza/Kadett/Vectra - Traseiro do virabrequim- Eixo piloto
<b>7850</b>	90,00	104,00	11,00	LX	AH	MVQ	Chevrolet Corsa/Meriva/Vectra/Zafira 1.6-2.2 D - Daewoo Espero / Bancada / Opcional,DAEWOO Espero2,0-2,0i/Prince/Supersalon//Chevrolet / Monza/Kadett/Vectra/S10/Blazer/Astra/Omega/Calibra -Eixo piloto / Chevrolet Meriva - Zafira 1.6 - 2.2 D - Bancada
<b>7851</b>	35,00	48,00	7,00	MX	H	MVQ	Chevrolet S10/Agile/Astra/Blazer/Celta/Corsa/Meriva/Prisma/Vectra/Zafira 1.6-2.2 D - Daewoo Espero - Fiat Idea/Palio (Adventure - Weekend) (motor 1.8 nafta) - Suzuki Fun / Árbol de levas DAEWOO Espero2,0-2,0i/Prince/Super salon// Chevrolet Meriva - Zafira 1.6 - 2.2 D / Monza/Kadett/Vectra/S10/Blazer/Astra/Corsa/Calibra -Traseiro do virabrequim / Fiat Idea / Palio ( Adventure - Weekend) motor 1.8 nafta - arvore de manivelas
<b>7862</b>	119,00	162,10	15,00	LZ	L	NBR	Agrícola
<b>7863</b>	60,30	79,35	9,50	MX	L	NBR	Massey Ferguson Tractor 50/55/65/85/95/235/250/270 / Toma de fuerza, eje trasero MAXION / MASSEY FERGUSON trator 50/55/65/85/95/250/270/...-Eixo comando de valvulas
<b>7864</b>	44,50	57,15	9,40	LX	L	NBR	Massey Ferguson Tractor 50/55/65/85/95/235/250/270 / Caja dirección MAXION/MASSEY FERGUSON trator 50/55/65/85/95/250/285/.....-Tomada de forca - eixo traseiro
<b>7865</b>	15,00	42,00	10,00	MZ	L	NBR	Industrial
<b>7866</b>	15,00	42,00	10,00	LZ	L	NBR	Industrial
<b>7867</b>	18,00	24,00	3,00	LZ	L	NBR	Agco Allis - Valmet - Valtra / Accionamiento de embrague
<b>7868</b>	54,00	79,40	12,70	MX	AH	NBR	Hyster / Eje trasero / HYSTER empilhadeira -Caixa de mudancas-arvore primaria - externo (Clark) / Caixa de direção - setor (TRW)
<b>7869</b>	25,00	55,00	10,00/ 11,00	MX	L	NBR	Drean Lavarropas
<b>7870</b>	15,00	26,00	4,00	MX	L	NBR	Motosierra
<b>7871</b>	117,47	152,43	23,20	KW24	L	NBR	Chevrolet Kodiak / Rueda trasera
<b>7872</b>	73,00	95,20	12,70	KZ	L	NBR	CATERPILLAR -Eixo traseiro - Pinhão do diferencial
<b>7873</b>	108,00	133,25	9,50	KZ	L	NBR	Caterpillar - Marchesan Sembradoras / Soporte / CATERPILLAR // MARCHESAN - Diversos
<b>7874</b>	22,00	38,05	8,00	LZ	L	NBR	Maxion Motor / Bomba de agua / MWM maq. agric. D229 -Diversos // Mancal
<b>7875</b>	133,40	165,10	15,90	KZ	L	NBR	Eaton / Diversos

# SAV

## CATÁLOGO ELETRÔNICO

N° SAV	EIXO	ALOJ	ALT	TIPO	O	COMP	APLICAÇÃO
<b>7876</b>	108,00	136,50	12,70	<b>KZ</b>	L	NBR	Huber Warco / Diversos Huber Warco -Bomba centrífuga - Bomba d'água
<b>7877</b>	33,40	52,35	7,94	<b>LZ</b>	L	NBR	Industrial
<b>7878</b>	25,40	46,45	9,50	<b>KZ</b>	L	NBR	Huber Warco / Transmissão, toma de fuerza de bomba Caterpillar
<b>7879</b>	22,00	39,50	9,50	<b>LS</b>	L	NBR	Caterpillar
<b>7881</b>	50,80	81,00	11,90	<b>KX</b>	L	NBR	Caterpillar
<b>7882</b>	8,00	14,00	3,00	<b>LX</b>	L	NBR	Vespa
<b>7883</b>	19,00	30,10	7,50	<b>MX</b>	L	NBR	Hidráulica
<b>7884</b>	46,30	66,60	6,40	<b>LX</b>	L	NBR	Ford F100/1000 (1957) / Rueda delantera / FORD 1957 - F100 / F1000 -Diversos
<b>7885</b>	38,00	59,80	7,00	<b>LW14</b>	L	NBR	John Deere Sembradora 750 / Cuchilla de corte
<b>7886</b>	63,50	89,90	12,00	<b>KZ</b>	L	NBR	Huber Warco / Diversos / CATERPILLAR // Huber Warco -Roda dianteira
<b>7887</b>	82,00	104,70	14,30	<b>KZ</b>	L	NBR	Caterpillar / CATERPILLAR -Diversos
<b>7888</b>	28,60	44,50	11,00	<b>KX</b>	L	NBR	Huber Warco / Transmissão, eje de cambios / Huber Warco -Diversos
<b>7889</b>	25,40	38,00	8,00	<b>KX</b>	L	NBR	Caterpillar / Transmissão CATERPILLAR -Transmissao - eixo de mudancas
<b>7891</b>	45,00	60,00	10,00	<b>LR</b>	L	NBR	Peugeot 504/505 / Rueda delantera
<b>7892</b>	63,50	88,90	17,80	<b>KX</b>	L	NBR	Huber Warco / Caja de cambios, eje piloto posterior / Huber Warco -Pistao da bomba
<b>7893</b>	35,00	53,90	9,50	<b>KZ</b>	L	NBR	CATERPILLAR -Caixa da mudancas - arvore primaria - posterior
<b>7894</b>	28,60	52,30	9,50	<b>KZ</b>	L	NBR	Huber Warco / Transmissão, comando Huber Warco -Diversos
<b>7895</b>	95,00	120,55	12,70	<b>KZ</b>	L	NBR	Case / Bomba hidráulica, interno - Jeep Pick up (1956/1982) / Caja de cambios WYLLIS 4x4-Jeep (56/82)/Rural/Pic Up (56/82) // J.I.Case-Transmissao - arvore de comando - final
<b>7896</b>	15,90	28,55	9,50	<b>LR02</b>	L	NBR	Case / Bomba hidráulica, interno - Jeep Pick up (1956/1982) / Caja de cambios WYLLIS 4x4-Jeep (56/82)/Rural/Pic Up (56/82) // J.I.Case-Transmissao - arvore de comando - final
<b>7897</b>	32,00	44,25	9,00	<b>LX</b>	L	NBR	Industrial
<b>7898</b>	54,00	79,35	12,70	<b>MW13</b>	H	NBR	Chevrolet Pick Up A/C/D 10/20/40 - Ford F600/1000/2000 - VW 6.80/90/ 7.90/100/110/120 8.120/140/150 9.150 / Piñón diferencial / FORD F600/F1000/2000 //GM A/C/D 10/13/20/40 //VW (cam.) -Caixa de mudancas-Avalanca reduzida //Bomba hidraulica
<b>7899</b>	68,00	85,00	10,00	<b>MX15</b>	H	MVQ	M. Benz OH1320/1517/1518/1620/OF1417 / Piñón lado externo MB OM 449LA/449A/366 -Pinhão do diferencial
<b>7900</b>	40,00	60,00	10,00/ 11,50	<b>LW03</b>	<b>BID</b>	ACM	Ford Escort/Verona - VW Passat/Pointer / Salida transmisión VW Passat/Logus/Pointer -Pinhão-lado do flange
<b>7901</b>	21,00	40,00	7,00	<b>LX</b>	L	NBR	Agrícola
<b>7902</b>	17,00	28,00	7,00	<b>LX</b>	L	NBR	Chevrolet Opala - Nissan Caravan / Caja Dirección
<b>7903</b>	38,00	60,00	8,00/ 14,50	<b>MR</b>	L	NBR	Suzuki Swift/Vitara / Caja dirección / Suzuki Vitara Caixa
<b>7904</b>	32,00	42,00	10,00/ 15,00	<b>LW15</b>	<b>AH</b>	NBR	Suzuki Swift/Vitara / Transmissão / Suzuki Vitara transmissao
<b>7905</b>	84,70	113,70	5,60/ 10,50	<b>G04</b>	L	NBR	Suzuki Swift/Vitara / Bola de transmisión
<b>7906</b>	69,70	90,00	12,70	<b>MW08</b>	<b>AH</b>	ACM	Agrale / Salida caja Eaton F55005 - Fiat Iveco Eurotrakker 120/150/160/170 / Transmissão tope - VW Omnibus 7,100/110 8,140/150 / Caja de cambios salida VW 1618 -Saída da transmissao / Fiat Iveco Eurotrakker 120-150-160-170 Transmissao - flange traseira
<b>7907</b>	47,60	68,00	10,40	<b>MX08</b>	H	ACM	Fiat Iveco Eurotrakker 120/150/160/170 / Transmissão eje piloto - VW Omnibus 7,100/110 8,140/150 11,130/140 12,140 13,130 14,140/210 22,140 7110 / Caja de cambios VW 1618 -Saída de cambio clark
<b>7908</b>	100,00	123,80	13,00	<b>KZ</b>	L	ACM	M. Benz (todos sin tracción) excepto (1929 a 1933) / Rueda delantera MB OM352/352A/355-5/366/449/1313/1513/1519/2013/2213- Arvore prim. Cambio clark
<b>7909</b>	120,60	146,05	12,50	<b>LZ</b>	L	NBR	Huber Warco / Diversos - Scania 111/112/115/116/140/141/142 / Rueda delantera

## CATÁLAGO ELETRÔNICO

Nº SAV	EIXO	ALOJ	ALT	TIPO	O	COMP	APLICAÇÃO
<b>7910</b>	117,00	143,00	13,00	LZ	L	NBR	Scania 115/116 BR / Rueda delantera Scania Linha T (intercooler) / BR116 -Roda dianteira // Diversos
<b>7911</b>	145,00	175,00	12,00	LX	L	NBR	M. Benz 1633/1924/1938 / Rueda trasera externa MB 1924/1929/1933/1941/355/447/449 -Roda trasera interno
<b>7912</b>	54,00	80,00	11.10/ 16.60	LW32	BID	NBR	Chevrolet Pick Up A/C/D 10/20/40 – Ford F1000 – M. Benz Sprinter / Rueda delantera/ MB Sprinter // FORD Utilitarios F1000 (1990...) // GM A/C/D10/13/20/40 tracao 4x4 / 4x2 S10/Blaser -Roda trasera externo
<b>7913</b>	10,00	16,00	4,00	LX	L	NBR	Peugeot 405 / Distribución
<b>7914</b>	40,00	80,00	12,00	LX	L	NBR	Industrial
<b>7915</b>	80,00	100,00	12,00	MX04	H	MVQ	M. Benz L2225 / Eje trasero, piñón – Scania 111/112/142 / Distribución SCANIA L, Ls. LT. Lk 111 -Virabrequim dianteiro
<b>7916</b>	161,90	187,30	9,50	LX	L	NBR	Scania 111/LK140 / Cubo con reducción / SCANIA L, Ls. LT. Lk 111 - Cubo trasero
<b>7917</b>	155,00	180,00	24.00/ 29.00	MX16	BID	FPM	Scania 111/112/141/142 / Rueda trasera / Scania 111/112/116/140/142/142 - Roda trasera
<b>7918</b>	100,00	125,00	13,00	KX	BID	NBR	M. Benz 1518/1618/1620/1721/1722 / Rueda delantera MB OM 352/352A/355-5/366/449/1618/1620 -Roda trasera (reduzido)
<b>7919</b>	52,00	72,00	10,00	MX	H	NBR	M. Benz 608/708/812/912 / Piñón MB 608/708/709/912/366 -Roda dianteira - Eixo com freio a ar
<b>7920</b>	30,50	38,00	7,90	LT09	L	NBR	M. Benz 608/708/812/912 / Servo freno (Knorr) / MB OM 366 - Servo freio (knorr)
<b>7921</b>	74,50	80,10	22,00	LZ04	L	NBR	M. Benz 608/708/812/912 / Servo freno, eje principal (Knorr) / MB OM 321 LP312 - Servo freio (knorr)
<b>7922</b>	20,90	30,05	12,00	LTI1	L	NBR	M. Benz 608/708/812/912 / Servo freno (Knorr) / MB Servo freio
<b>7923</b>	14,00	32,00	10,00	LZ	L	NBR	M. Benz 608/708/812/912 / Servo freno, eje principal (Knorr) MB OM 7912 LP - Servo freio - principal
<b>7924</b>	125,00	150,00	15,00	MX12	BID	FPM	Fiat 70/80/120/130/140 / Bancada – M. Benz 1417/1518/1526/1618/1620/1721/1722 / Rueda trasera / ALFA/FIAT/FNM 70/80/120/130/140 // MB 1618/1620/355-5/321/326/355/352 -Servo freio - principal
<b>7925</b>	70,00	81,50	6,00	LT	L	NBR	M. Benz LS 1924/1929/1932/1933 / Rueda delantera/ MB 1924/1929/1933/1941 - Traseiro do virabrequim // roda dianteira / Pinhão lado interno // Servo freio
<b>7927</b>	36,00	54,00	7,00	MZ	H	NBR	M. Benz L608/OH1419 / Eje piloto MB 1111/1113/1313/1513/2013/314/364/355LA/355-5/352/366LA -Roda dianteira
<b>7928</b>	165,00	190,50	12,70	LZ	L	NBR	Scania LK140 / Cubo rueda trasera / Scania -Eixo piloto
<b>7929</b>	59,50	85,60	12,00	KZ	L	NBR	Huber Warco / Caja de cambios, eje piloto Huber Warco -Roda trasera cubo com flange grande
<b>7930</b>	74,00	90,00	10,00	MX	L	NBR	Industrial
<b>7931</b>	45,00	85,00	13,00	KZ	L	NBR	Agrícola
<b>7932</b>	48,00	57,20	13,00	MT07	L	NBR	Agrícola
<b>7933</b>	42,00	60,00	7,00	LX	H	ACM/FPM	Toyota Corolla/Corona/Hilux 3.0D/2.8D / Cigüeñal delantero Toyota Hilux Pinhão do diferencial
<b>7934</b>	28,00	42,00	7,00	LX	H	ACM/FPM	Renault 25 / Árbol de levas
<b>7935</b>	29,85	47,00	7.00/ 9.90	LX	BID	NBR	Peugeot 106/205/306/405 / Diferencial
<b>7937</b>	40,00	52,00	6,00	LX	H	ACM	Chevrolet Corsa (diesel)/Spectrum – Isuzu Gemini (1985/1986) / Árbol de levas, cigüeñal / Chevrolet - Corsa-Astra-Vectra - Árvore de leva
<b>7938</b>	58,00	80,00	8.00/ 10.00	LX	H	ACM	Nissan Pick Up / Bancada delantera
<b>7939</b>	40,00	57,15	10,00	MZ	L	ACM	Fiat 124 / Rueda delantera
<b>7940</b>	35,00	50,00	8,00	LZ	BID	FPM	Citroen (nafta) C3/Berlingo/Picasso/Xsara – Peugeot 205/306/307 / Árbol de levas PEUGEOT 205/306/307 -Caixa de mudancas - arvore primaria / Citroen nafta - Xsara - Berlingo - C3 - Picasso - Arvore de manivelas

## CATÁLAGO ELETRÔNICO

Nº SAV	EIXO	ALOJ	ALT	TIPO	O	COMP	APLICAÇÃO
<b>7941</b>	32,00	47,00	6,00	LX	H	ACM	Chevrolet Spark – Suzuki Swift/Vitara / Distribuição Suzuki Vitara Virabrequin dianteiro
<b>7942</b>	38,00	50,00	8,00	LX	H	ACM	Chevrolet Vectra CD (2,0 16 v) / Distribuição – Citroen C4 (1,6) – Peugeot 207/307 motor 1.6 – Toyota Camry/Célica/Corolla/Corona / Árbol de levas GM Calibra / Vectra CD (2,0 16 v somente) -Comando de válvulas
<b>7943</b>	38,50	58,00	11,00	LX	H	ACM	Toyota Camry/Célica/Corolla/Corona / Cigueñal delantero
<b>7944</b>	54,00	72,50	9,00	MX	L	NBR	Peugeot 104 / Rueda delantera izquierda
<b>7945</b>	146,00	168,25	16,00	KZ	H	NBR	Maxion Perkins 4,20 / Bancada / MAXION Perkins 4,203 -Dianteiro do virabrequim
<b>7946</b>	120,00	140,15	13,00	MX	H	ACM	Michigan Clark / Cigueñal trasero VME (Clark Michigan) -Traseiro do virabrequim / Arvore da manivelas - traseiro
<b>7947</b>	95,30	114,25	12,00	KX	AH	ACM	Fiat Iveco 210/619/643/673/697 / Caja cambios, árbol primario ALFA/FIAT/FNM 210 -Arvore de manivelas-traseiro (lado volante)
<b>7948</b>	76,20	101,65	11,00	KX	H	ACM	Fiat Iveco 619/643/673/697 / Caja de cambios, trasero ALFA/FIAT/FNM 210 -Arvor primaria (todos con caixa fuller)
<b>7949</b>	30,00	42,95	9,50	MZ	L	NBR	Caterpillar CATERPILLAR -Traseiro (todos con caixa fuller)
<b>7950</b>	19,00	31,70	6,40	KX	L	NBR	Bosch / Diversos / CATERPILLAR - Bosch-Diversos
<b>7951</b>	50,80	73,00	12,70	KX	L	NBR	Caterpillar – Michigan Clark / Envasadora 75 CATERPILLAR // VME (Clark Michigan) enchedeira 75-Diversos
<b>7952</b>	42,80	68,15	10,70	MX	L	NBR	Industrial
<b>7953</b>	38,10	58,06	7,00	LW05	L	NBR	Agrícola
<b>7954</b>	22,00	40,00	8,00			FIELTRO	Agrícola
<b>7955</b>	17,00	47,50	6,40	LT10	L	NBR	VW Pointer/Polo / Caja dirección / VW Polo - Caixa de direção
<b>7956</b>	96,00	120,00	13,00	LX	L	NBR	Agrícola
<b>7957</b>	42,00	58,00	13,50	KP02	L	NBR	Renault Trafic / Semi eje / RENAULT Traffic - Semi eixo
<b>7961</b>	20,00	40,00	8,00	LR	BID	FPM	Volvo N10/NBR/F10/N12/B58 / Bomba hidráulica
<b>7962</b>	40,00	56,00	8,50	LT	L	NBR	Ford F7000/8000 – M. Benz OM366 – VW 11,130/13,130/12,140/13,130/14,140 / Caja ZF FORD F7000/F8000 // MB OM 366 // VW 11,130/140 / 13,130 -Semi - eixo
<b>7963</b>	45,00	62,00	8,00	LT	L	NBR	M. Benz OM366 – Scania 111/112/115/116/R142 – Volvo B10/N10/N12/N14/B58 / Caja dirección ZF / ALFA/FIAT/FNM 140/180 //MB OM 366 //SCANIA 101/110/111 //VOLVO B10/N10/N12/B58 - Hidraulica-setor-interno
<b>7964</b>	26,00	34,00	4,50/ 7,00	LX16	L	NBR	VW Gol/Passat/Santana/Saveiro / Piñón cremallera VW Passat/Gol/Voyage/Parati/Saveiro/Santana/Quantum -Setor-interno-hidraulica
<b>7965</b>	23,35	29,77	4,00	LT	L	NBR	Ford Escort (1993 en adelante) – VW Apollo / Dirección hidráulica FORD Escort (1993..) // VW Apollo -Pinhão / cremalheira
<b>7966</b>	19,05	34,64	6,28/ 9,00	LX15	L	NBR	TRW – VW Gol/Passat/Saveiro / Salida cremallera (Dirección hidráulica)
<b>7967</b>	63,50	98,45	3,00/ 15,00	LW29	H	ACM	FORD FTO fase I y II /F12000/F14000-direção hidraulica - eixo de entrada (TRW)
<b>7968</b>	42,00	64,00/ 62,00	21,20	LW31	H/AH	FPM	Renault Trafic / Diferencial, salida caja RENAULT todas motor 2,1/2,2 ate 98 -Pinhão do diferencial (braseixos)
<b>7969</b>	23,00	36,00	6,00/ 7,00	LZ	H	NBR	Citroen C4 (1,6) – Peugeot 205/306/307/405 / Caja de cambios PEUGEOT 205/306/405 -Pinhão
<b>7971</b>	31,00	39,00	7,00	G009	L	NBR	Citroen Visa – Peugeot 205/306 / Eje trasero PEUGEOT 205/306 -Caixa de cambio
<b>7972</b>	66,67	89,30	10,00	LX	L	FPM	Ford Escort/Fiesta/Orion / Cigueñal delantero / Ford - Escor-Fiesta-Orion - Virabrequin dianteiro
<b>7973</b>	27,00	43,00	9,00	LX	AH	ACM	Honda Accord/Civic / Árbol de levas / Honda Civic-Accord - Árvore de manivela
<b>7974</b>	80,00	100,00	10,00	LX	AH	MVQ	Honda Accord – Nissan Langley/Sentra/Vanette / Bancada trasera – Renault / Laguna V6 / Cigueñal trasero / Nissan - Sentra-Caravan-Pick Up - Virabrequin traseiro

## CATÁLAGO ELETRÔNICO

Nº SAV	EIXO	ALOJ	ALT	TIPO	O	COMP	APLICAÇÃO
<b>7975</b>	84,00	104,00	11,00	LX	AH	FPM	Nissan Pathfinder / Bancada Nissan - Pathfinder - Virabrequin traseiro
<b>7976</b>	27,25	56,00	10,00	LX	H	ACM	Renault Clio/Twingo / Diferencial / Renault - Clio-Twingo - Diferencial
<b>7977</b>	32,00	47,00	8,00	LX	H	ACM	Suzuki Swift/Vitara / Árbol de levas
<b>7979</b>	62,00	85,00	11,90	KX	L	NBR	CATERPILLAR -Eixo traseiro
<b>7980</b>	44,50	57,00	9,00	KX	L	NBR	ZF
<b>7981</b>	52,40	76,17	7,00	LX	L	NBR	Joma
<b>7982</b>	35,00	62,00	12,00	LX	L	NBR	AGRICOLA
<b>7984</b>	26,97	38,10	5,65	LX	L	NBR	TRW
<b>7985</b>	55,40	7615	12,70	MX18	L	NBR	Chevrolet A/C/D 20/40 D20 (1993 en adelante) / Cubo de rueda delantera GM A/C/D 20/40/ D20 93-Diversos
<b>7986</b>	82,50	120,00	15,00	MX18	BID	NBR	Chevrolet A/C/D40 1985 / Cubo de rueda trasera / GM A/C/D 40 - 1985 -Cubo roda dianteira
<b>7987</b>	60,30	90,00	12,50	MX18	L	ACM	Fiat Allis / Eje salida de transmisión 6/8 Velocidades Fiat Allis 6 e 8 veloc. // J.I.Case 6 e 8 vel. -Cubo roda traseira
<b>7988</b>	54,00	90,00	12,50	MX18	BID	ACM	Case - Fiat Allis / Eje entrada transmisión / Fiat Allis- Transmissao - eixo - saída
<b>7989</b>	60,30	79,40	12,00	MX18	BID	ACM	Case - Fiat Allis / Eje salida transmisión Fiat Allis // J.I.Case 6/8 vel -Eixo e entrada - transmissao
<b>7990</b>	53,00	64,00	14,50	LW30	L	NBR	Renault 4/6/9/11/12/21/Clio/Twingo / Suspensão trasera
<b>7991</b>	66,70	88,80	11.00/ 12.50	MX12	H	FPM	New Holland Tractor 7800 / Distribución Ford New Holland trator 7800 -Transmissao - eixo - saída
<b>7992</b>	29,40	42,80	8,00	LX	L	NBR	New Holland C1530 / Bomba de paleta Ford New Holland Colheiteira C-1530 -Bomba de palheta
<b>7993</b>	15,00	30,00	6,00	MX	L	ACM	Yanmar Motor / Cigüeñal trasero Yanmar KT30 -Arvore de manivelas - traseiro - carter 1
<b>7994</b>	17,00	34,00	7,00	MX	L	ACM	Yanmar Motor/ Cigüeñal delantero Yanmar KT30 -Arvore de manivelas - dianteiro - carter 2
<b>7995</b>	18,74	34,90	6.00/ 10.00	LS06	L	NBR	Caterpillar
<b>7996</b>	61,47	76,20	9,90	MW14	L	NBR	Ford F100/1000 (1999) / Rueda delantera FORD Utilitarios F250/F350 -Cubo da roda dianteira
<b>7998</b>	30,00	62,00	13,00	KW25	L	NBR	Agrícola
<b>7999</b>	30,00	62,00	13,00	KW25	L	NBR	SLC / Conjunto de disco doble / SLC -Conjunto de disco duplo
<b>10000</b>	20,00	32,25	3.50/ 10.50	LW19	L	NBR	Amortiguador
<b>10001</b>	20,00	32,00	3.00/ 10.70	LW19	L	NBR	Amortiguador
<b>10002</b>	22,00	33,85	2.90/ 9.00	LW19	L	NBR	Amortiguador
<b>10003</b>	12,70	28,65	8.00/ 11.00	G015	L	NBR	Amortiguador
<b>10004</b>	15,50	31,75	10,30	G015	L	NBR	Amortiguador
<b>10005</b>	130,00	150,00	14,50	MX	AH	FPM	Cummins Motor 460/500 Serie B/C / Bancada Cummins motor - virabrequin traseiro
<b>10006</b>	75,00	93,00	8,20	MX	H	FPM	Cummins Motor 500 Serie C / Distribución Cummins motor - virabrequin dianteiro
<b>10007</b>	64,00	79,60	8,20	MX	H	FPM	Cummins Motor 450 Serie B / Distribución Cummins motor - virabrequin dianteiro

## CATÁLAGO ELETRÔNICO

Nº SAV	EIXO	ALOJ	ALT	TIPO	O	COMP	APLICAÇÃO
<b>10008</b>	78,00	100,00	13,00	<b>LX</b>	<b>H</b>	ACM	Ford F100/2000/4000/7000/8000 (Motor MWM D 229) - VW Camión (todos) / Distribución / FORD F1000/2000/14000 //VW Motor MWM -Dianteiro do virabrequim / Arv manivelas - dianteiro(lado polia)
<b>10009</b>	19,00	28,50	4,00	<b>MT</b>	<b>L</b>	NBR	Chevrolet Chevy Saginaw / Piñón sin fin de dirección
<b>10010</b>	25,00	38,50/ 97,00	6,50	<b>MX17</b>	<b>L</b>	NBR	Agrícola
<b>10011</b>		62,00	8,00	<b>LT12</b>		NBR	Agrícola
<b>10012</b>	80,00	100,00	13,00	<b>KX</b>	<b>L</b>	NBR	Scania 101/110/111/112/115/116/140/141/142 - Pinhão / Tampa traseira / Flange do Pinhão do diferencial
<b>10014</b>	25,00	47,00	10,00	<b>LZ</b>	<b>L</b>	NBR	M. Benz (todos) - Scania 141/142 / Servo freno, eje bomba inyectora MB OM 321 // SCANIA R 142 (142M/142H/142E) -Plataforma-Compressor de ar-tampa traseira / Eixo do dervo-freio
<b>10015</b>	30,00	52,35	6,00	<b>LX</b>	<b>L</b>	NBR	Agrícola
<b>10016</b>	28,50	52,35	6,00	<b>LX</b>	<b>L</b>	NBR	Agrícola
<b>10017</b>	12,00	22,00	4,50	<b>LX</b>	<b>L</b>	NBR	Honda NX125 / Eje embrague
<b>10018</b>	38,00	54,00	10,00	<b>LZ</b>	<b>L</b>	NBR	Fiat 130 / Caja dirección, salida / ALFA/FIAT/FNM 130 -Saída
<b>10019</b>	50,00	75,18	10,00	<b>LX</b>	<b>L</b>	NBR	Agrícola
<b>10020</b>	28,00	40,00	10,50	<b>LX18</b>	<b>L</b>	NBR	Apache Sembradora 6000/6100 / Maza disco abre surco
<b>10021</b>	28,00	55,00	5,00			FILTRO	Agrícola
<b>10024</b>	11,90	24,00	6,00	<b>LX</b>	<b>H</b>	FPM	M. Benz Sprinter - Maxion Motor / Alternador con depresor Bosch
<b>10026</b>	9,90	19,00	7,00	<b>LS09</b>	<b>L</b>	NBR	Calibrador de frenos
<b>10027</b>	17,75	32,00	6,00	<b>LZ</b>	<b>L</b>	NBR	Calibrador de frenos
<b>10028</b>	9,80	19,00	7,00	<b>LZ</b>	<b>L</b>	NBR	Calibrador de frenos
<b>10032</b>	32,00	52,00	11,00/ 15,00	<b>LW10</b>	<b>L</b>	NBR	Agrícola - Longvie Lavarropas
<b>10033</b>	32,00	72,50	11,00/ 16,00	<b>KW13</b>	<b>L</b>	NBR	Agrícola
<b>10034</b>	14,00	32,00	2,00/ 4,00	<b>LT13</b>	<b>L</b>	NBR	Calibrador de frenos
<b>10035</b>	32,00	44,00	6,00	<b>LX</b>	<b>H</b>	FPM	Renault Clio/Clio2/Twingo / Distribución RENAULT Twingo -Virabrequim dianteiro
<b>10036</b>	70,00	86,00	8,00	<b>LX</b>	<b>AH</b>	FPM	Renault Clio/Clio2/Twingo / Bancada RENAULT Twingo -Virabrequim traseiro
<b>10037</b>	35,00	47,00	6,00	<b>LX</b>	<b>H</b>	FPM	Renault Kangoo (naftero)/Logan/Megane/Sandero/Scenic/Symbol (16 válvulas, nafta) / Distribución / Renault Scenic-Kangoo - Virabrequin dianteiro
<b>10038</b>	30,00	42,00	6,00	<b>LX</b>	<b>H</b>	FPM	Renault Clio/Clio2/Kangoo (naftero)/Logan/Megane/Sandero/Scenic/Symbol / Árbol de levas / RENAULT Kangoo -Virabrequim (nafta)
<b>10039</b>	30,00	40,00	7,00	<b>LX</b>	<b>H</b>	FPM	Renault Kangoo (gasolero) / Distribución Renault Scenic-Kangoo - Virabrequin dianteiro
<b>10040</b>	85,00	105,00	7,50/ 11,00	<b>LX</b>	<b>AH</b>	FPM	Renault Kangoo/Laguna/Scenic (gasolero) / Bancada Renault Scenic-Kangoo - Virabrequin traseiro
<b>10041</b>	14,75	32,00	5,00/ 7,00	<b>LS07</b>	<b>L</b>	NBR	Calibrador de frenos
<b>10042</b>	46,00	64,00	8,00	<b>LX</b>	<b>L</b>	NBR	Industrial
<b>10043</b>	46,00	64,00	8,00	<b>LX</b>	<b>L</b>	NBR	Industrial
<b>10046</b>	35,00	56,00	9,00/ 15,00	<b>LX18</b>	<b>L</b>	NBR	Toyota Corolla (CE80) / Salida de caja Toyota - Corolla - Saída de caixa

## CATÁLAGO ELETRÔNICO

Nº SAV	EIXO	ALOJ	ALT	TIPO	O	COMP	APLICAÇÃO
<b>10047</b>	39,00	50,50	7,00	LX	L	NBR	Ford Festiva / Homocinética
<b>10048</b>	34,00	48,00	7,00	LX	L	NBR	Nissan Sentra / Frente motor
<b>10049</b>	37,00	62,00	14,00	LX	L	NBR	Mitsubishi / Palier
<b>10050</b>	57,00	79,00	9,50/ 13,50	LX18	L	NBR	Nissan 4x4 / Rueda delantera Nissan (4 x 4) Cubo roda dianteira
<b>10051</b>	35,00	55,00	9,00/ 15,50	LX18	L	NBR	Chevrolet Aveo - Toyota Corolla / Salida de caja Toyota - Corolla - Saída de caixa
<b>10053</b>	15,00	32,00	8,00	LX	L	MVQ	Industrial
<b>10054</b>	19,00	32,00	8,00	LX	L	NBR	Industrial
<b>10055</b>	15,00	28,00	7,00	LX	L	MVQ	Mitsubishi / Maza
<b>10066</b>	35,00	50,00	8,00	LX	BID	ACM	Peugeot 206 ( diesel ) Árvore de manivela
<b>10067</b>	42,00	62,00	8,00	LZ	H	FPM	Peugeot 206 ( diesel ) Árvore de manivela
<b>10068</b>	36,00	50,00	8,00	LZ	H	ACM	Peugeot 206 ( diesel ) Árvore de manivela
<b>10071</b>	34,50	59,20	12,70	LX	L	MVQ	De Grande
<b>10072</b>	50,60	71,40	14,00	MZ	L	MVQ	De Grande
<b>10073</b>	25,00	34,00	11,50/ 16,00	MZ13	L	NBR/ACM	De Grande / Caja maicera, eje de salida
<b>10074</b>	117,47	152,42	12,70	KZ	L	NBR	Industrial
<b>10075</b>	88,90	122,99	22,96	KW17	L	NBR	Chevrolet - Chrysler / Rueda delantera
<b>10079</b>	89,50	130,40	17,50	KW26	L	NBR	Deutz Colectivo (Carrocería El Detalle) OA105 chico / Rueda trasera
<b>10080</b>	144,10	174,80	14,70/ 18,00	KW26	L	NBR	Deutz Colectivo (Carrocería El Detalle) OA105 grande / Rueda trasera
<b>10081</b>	85,00	145,00	12,00/ 37,00	KW27	BID	NBR/FPM	M. Benz 1638 / Salida piñón / Mercedes Benz 1638 - Saída do pinhão
<b>10082</b>	20,00	31,00	4,00	LZ	L	NBR	Industrial
<b>10083</b>	20,00	47,00	10,00	MZ	L	NBR	Daihatsu / Árbol de Levas
<b>10084</b>	17,00	30,00	7,00	MZ	L	NBR	Honda Lead/TAC50 / Caja
<b>10085</b>	168,00	188,00	31,50	MX18	BID	NBR	Volvo B10/N10/N12/N14/B58 / Cubo rueda trasera VOLVO N10/B58 -Cubo da roda (2,2") traseiro
<b>10086</b>	40,00	50,00	6,00	LX	L	FPM	Industria Petroquímica
<b>10087</b>	29,00	46,00	10,00	LZ	AH	MVQ	Citroen CX - Peugeot 75 / Árbol de levas
<b>10088</b>	32,00	50,00	8,00	MX	H	FPM	Nissan Sentra / Distribución / Nissan - Sentra - Virabrequin dianteiro
<b>10089</b>	30,00	50,00	8,00	MX	H	ACM	Hyundai - Pony / Distribución
<b>10090</b>	72,00	96,00	9,00	LX	AH	ACM	Mitsubishi Colt/Galant/Lancer / Bancada trasera Mitsubishi - Lancer-Galant - Virabrequin traseiro
<b>10091</b>	33,00	47,00	8,00	LX	H	ACM	Nissan Pathfinder / Distribución - Nissan Langley/Vanette / Bancada delantera Nissan - Pathfinder-Caravan - Virabrequin dianteiro
<b>10092</b>	90,00	110,00	8,50	LX	AH	ACM	Kia Besta - Toyota Camry/Corolla (1982/1983)/Corona / Bancada KIA MOTORS Besta 2,2L - Virabrequin traseiro
<b>10093</b>	56,00	73,15	10,00	MX	L	NBR	Lada / Rueda delantera

## CATÁLAGO ELETRÔNICO

Nº SAV	EIXO	ALOJ	ALT	TIPO	O	COMP	APLICAÇÃO
<b>10094</b>	95,00	118,00	10,00	<b>LX</b>	<b>AH</b>	ACM	Isuzu Gemini (1979)/Trooper (1986/1988)/ELF 250/150 / Bancada
<b>10095</b>	64,00	80,00	8,00	<b>MX</b>	<b>H</b>	ACM/FPM	Fiat 850 - Seat 133 / Bancada MWM Motores 4 e 6 cilindros -Dianteiro do virabrequim
<b>10096</b>	25,00	35,00	6,00	<b>LX</b>	<b>H</b>	NBR/FPM	Mitsubishi Colt/Lancer / Árbol auxiliar Mitsubishi - Lancer-Galant - Árvore de manivela
<b>10097</b>	44,00	60,00	7,00	<b>LX</b>	<b>H</b>	NBR/FPM	Mitsubishi Colt/Lancer / Distribución - Miitubishi L200 / Árbol de levas Mitsubishi - Lancer-Galant- Virabrequin dianteiro
<b>10098</b>	28,00	38,00	7,00	<b>LX</b>	<b>H</b>	FPM	Ford Escort (diesel)/Fiesta (diesel)/Focus (diesel)/Mondeo/Orion/Transit / Árbol de levas / Ford Courier-Escort-Focus disel-Mondeo-Fiesta-Orion (disel) - Árvore de manivela
<b>10099</b>	34,00	48,00	7,00	<b>LX</b>	<b>H</b>	ACM/FPM	Daihatsu Charade/Cuore - Mazda Familia/Laser (1985 en adelante) / Distribución - Nissan Langley/Vanette (1983/1986) / Árbol de levas ASIA Towner motor 800 cc. // KIA MOTORS Besta 2,2L-Dianteiro do virabrequim
<b>10100</b>	55,00	70,00	10,00	<b>LX</b>	<b>L</b>	MVQ	Austin Rover Innocenti / Cigüeñal trasero
<b>10101</b>	57,57	70,00	10,00	<b>LX</b>	<b>AH</b>	MVQ/ACM	Citroen Visa / Cigüeñal trasero
<b>10102</b>	85,00	105,00	10,00	<b>LX</b>	<b>AH</b>	ACM	M. Benz OM355/LA/449A/OH1635 - Toyota Pegasso / Transmisión, tapa trasera interno / MB OM 355/355-5/366LA/449A - Tampa traseira - internom (Transmissao)
<b>10103</b>	100,00	130,00	12,00	<b>KX</b>	<b>BID</b>	ACM	Fiat Iveco Eurocargo / Rueda trasera
<b>10104</b>	32,00	50,00	8,00	<b>LX</b>	<b>L</b>	NBR	Nissan N2189 / Levas
<b>10105</b>	35,00	45,00	9,00	<b>LX</b>	<b>L</b>	NBR	Toyota Corolla / Frente motor
<b>10106</b>	52,00	63,00	6,00	<b>LX</b>	<b>L</b>	NBR	Ford Festiva / Maza trasera
<b>10107</b>	52,00	68,00	X	<b>MW03</b>	<b>L</b>	NBR	Ford Festiva / Rueda delantera interior
<b>10108</b>	17,00	35,00	8,00	<b>LX</b>	<b>L</b>	NBR	Renault 4 / Caja de velocidades, directa
<b>10109</b>	139,70	160,29	31,75	<b>KX</b>	<b>L</b>	NBR	Ford F7000/8000/8500 / Cubo rueda trasera FORD F8500 -Cubo da roda interno traseiro
<b>10110</b>	152,40	190,57	15,87	<b>KZ</b>	<b>L</b>	NBR	Industria petrolera
<b>10111</b>	228,60	260,35	19,00	<b>LZ</b>	<b>L</b>	NBR	Industria petrolera
<b>10112</b>	220,00	250,00	16,00	<b>LZ</b>	<b>L</b>	NBR	Industria petrolera
<b>10113</b>	139,70	171,50	16,00	<b>LX</b>	<b>H</b>	ACM	Industria petrolera
<b>10114</b>	111,12	139,72	12,70	<b>LZ</b>	<b>L</b>	NBR	Industria petrolera
<b>10115</b>	138,00	172,00	15,00	<b>LZ</b>	<b>L</b>	NBR	Industria petrolera
<b>10116</b>	23,95	32,02	5,00	<b>LZ</b>	<b>L</b>	NBR	Peugeot 505 / Caja dirección
<b>10117</b>	86,50	99,00	6,50/ 9,00	<b>MW18</b>	<b>L</b>	NBR	Chevrolet Pick Up/S10 / Rueda delantera GM Familia S10 4x2 -Cubo da roda dianteira
<b>10118</b>	13,00	20,00	5,00	<b>MX</b>	<b>L</b>	NBR	Toyota Jeep / Caja TOYOTA Bandeirantes -Acionamento da caixa de transferencia
<b>10119</b>	49,20	65,50	7,50	<b>MS08</b>	<b>H</b>	ACM	Ford Ranger/Transit (4x4) / Rueda delantera Ford transit - Cubo roda dianteira
<b>10120</b>	88,00	108,00	10,00	<b>LX</b>	<b>AH</b>	ACM	Ford Escort (1997 en adelante) (motor zetec nafta) / Bancada trasera Ford - Focus -Escort - Virabrequin traseiro
<b>10121</b>	34,50	50,00	7,00	<b>LX</b>	<b>H</b>	ACM	Ford Escort (1997 en adelante) (motor zetec naftero) / Bancada delantera - Mitsubishi L100/Galant/L100/Minicab / Árbol de levas Ford - Escort - Virabrequin traseiro
<b>10122</b>	42,00	53,00	7,00	<b>LX</b>	<b>H</b>	ACM/FPM	Ford Escort (1997 en adelante) (motor zetec naftero) / Árbol de levas Ford Escort - Eixo comando de válvulas
<b>10123</b>	49,50	62,50/ 77,70	9,50/ 13,50	<b>KW28</b>	<b>L</b>	NBR	Ford Transit / Rueda trasera Ford Transit - Cubo roda traseira

## CATÁLAGO ELETRÔNICO

N° SAV	EIXO	ALOJ	ALT	TIPO	O	COMP	APLICAÇÃO
<b>10124</b>	117,50	154,00	14,50/ 16,50	<b>LZ03</b>	L	NBR	Goren Acoplado / Rueda trasera
<b>10125</b>	108,00	154,00	14,00/ 16,00	<b>LZ03</b>	L	NBR	Goren Acoplado / Rueda delantera
<b>10126</b>	105,00	146,00	11,00/ 22,00	<b>LX</b>	L	NBR	Industrial
<b>10127</b>	27,00	40,00	7,00	<b>LX</b>	L	NBR	Agrícola
<b>10128</b>	35,00	60,00	8,00	<b>LX</b>	L	NBR	Agrícola
<b>10129</b>	47,00	71,00/ 80,00	14,00/ 18,00	<b>MW15</b>	L	ACM	Ford F100 Duty 2000/1 / Piñón
<b>10130</b>	62,00	76,00/ 86,50	8,00/ 10,00	<b>MW16</b>	L	NBR	Ford F100 Duty 2000/1 / Rueda delantera FORD F 250 / F 350 -Cubo roda dianteira
<b>10131</b>	73,00	98,50/ 105,40	10,00/ 16,00	<b>KX09</b>	<b>BID</b>	NBR	Ford F100 Duty 2000/1 / Rueda trasera FORD F 250 / F 350 -Cubo roda traseira
<b>10132</b>	30,50	58,00	11,00	<b>MX</b>	<b>AH</b>	ACM	Chevrolet S10 2,5 ( 4x2 ) / Salida de caja GM S10 4x4 Diesel -Saída da transmissao
<b>10133</b>	38,00	54,00	12,50/ 27,00	<b>LW37</b>	<b>AH</b>	ACM	Chevrolet S10 2,8 ( 4x4 ) / Salida de caja Chevrolet - S10 ( 4x4) Saída de caixa
<b>10134</b>	87,00	100,00	8,30	<b>MX</b>	<b>AH</b>	ACM	Chevrolet Astra/Corsa (1.7 diesel) / Bancada Chevrolet - Corsa - Astra - Virabrequin traseiro ( disel)
<b>10136</b>	57,30	84,00	8,00	<b>LX</b>	L	NBR	Dodge DP600/DP700/DP800 - Ford 600/6000 (1957/1970)/Cargo814 - VW 6,80/6,9/7,90/7,100 / Rueda delantera FORD Cargo 814 / F600 //VW (cam.) //CHRYSLER P700-Cubo de roda dianteira
<b>10137</b>	75,00	116,00	10,00	<b>LX</b>	L	NBR	Industrial
<b>10138</b>	75,00	121,00	13,00	<b>LX</b>	L	NBR	Asia / Rueda trasera
<b>10139</b>	90,00	110,00	8,00	<b>LX</b>	L	NBR	Industrial
<b>10140</b>	90,00'	110,00	8,00	<b>LX</b>	L	NBR	Industrial
<b>10141</b>	100,00	120,00	8,00	<b>LX</b>	L	NBR	Industrial
<b>10142</b>	110,00	130,00	8,00	<b>LX</b>	L	NBR	Industrial
<b>10143</b>	25,00	42,00	7,00	<b>LX</b>	L	NBR	Industrial
<b>10144</b>	40,00	90,00	10,00	<b>LX</b>	L	NBR	Industrial
<b>10145</b>	75,00	90,00	10,00	<b>LX</b>	L	NBR	Industrial
<b>10146</b>	80,00	115,00	10,00	<b>LX</b>	L	NBR	Industrial
<b>10147</b>	110,00	140,00	12,00	<b>LX</b>	L	NBR	Industrial
<b>10148</b>	95,00	115,00	12,00	<b>LX</b>	L	NBR	Industrial
<b>10149</b>	30,00	50,05	12,00	<b>MX</b>	L	NBR	M. Benz 1111/LP312/LAP321 / Toma de fuerza diferencial doble - 1621/1518 / Polea tensora / MB -Diversos
<b>10150</b>	36,50	52,30	8,00	<b>LX</b>	H	ACM	Ford Fiesta/Ka (nafteros) / Distribución motor Endura Ford - Ka - Fiesta - Courier - Virabrequin dianteiro
<b>10151</b>	24,00	35,55/ 39,30	8,10/ 10,40	<b>LZ10</b>	H	NBR	Peugeot 405 / Caja de velocidades, directa Peugeot 405 Caixa de Velocidades - Direta
<b>10152</b>	36,60	52,35	8,00	<b>MX19</b>	H	ACM	Ford Courier/Fiesta/Ka / Árbol de levas lado polea FORD Ka/Fiesta/Courier motor endura 1,3/1,0-Dianteiro do virabrequim
<b>10153</b>	90,00	141,00	17,00	<b>KX</b>	L	NBR	Agrícola
<b>10154</b>	110,00	162,00	16,00	<b>KX</b>	L	NBR	Agrícola

## CATÁLAGO ELETRÔNICO

N° SAV	EIXO	ALOJ	ALT	TIPO	O	COMP	APLICAÇÃO
<b>10155</b>	45,24	57,20	7,95	<b>MX</b>	L	NBR	Industrial
<b>10156</b>	28,57	41,25	6,35	<b>MZ</b>	L	NBR	Chrysler – Ford / Transmisión
<b>10157</b>	63,50	82,57	9,52	<b>MX</b>	L	NBR	Industrial
<b>10158</b>	47,62	73,07	9,52	<b>LX12</b>	L	NBR	Ford Explorer/Ranger (motor 2,8) / Rueda trasera
<b>10159</b>	39,42	80,26	16,89	<b>MX21</b>	L	NBR	Chevrolet Veraneio (1967/1970) – Ford F100 (1970/1978) / Piñón diferencial FORD F100 1970 a 1978 // GM veraneio (1967..1970) -Pinhão do diferencial
<b>10163</b>	100,00	112,00	5,00/ 13,00	<b>GOO09</b>	L	NBR	Agrícola
<b>10164</b>	17,00	32,00	5,00	<b>LX</b>	L	NBR	Industrial
<b>10165</b>	22,00	47,00	7,00	<b>LX</b>	L	NBR	Industrial
<b>10166</b>	25,00	40,00	7,00	<b>LX</b>	L	NBR	Fiat 210 / Bomba inyectora FIAT/ALFA/FNM 210 -Bomba injetora
<b>10167</b>	25,00	46,00	7,00	<b>LX</b>	L	NBR	Industrial
<b>10168</b>	26,00	42,00	8,00	<b>LX</b>	L	NBR	Industrial
<b>10169</b>	28,00	47,00	8,00	<b>LX</b>	L	NBR	Industrial
<b>10170</b>	30,00	52,00	6,00	<b>LX</b>	L	NBR	Industrial
<b>10171</b>	35,00	55,00	10,00	<b>LX</b>	L	NBR	Industrial
<b>10172</b>	40,00	50,00	7,00	<b>LX</b>	L	NBR	Industrial
<b>10173</b>	40,00	65,00	10,00	<b>LX</b>	L	NBR	Industrial
<b>10174</b>	50,00	80,00	8,00	<b>LX</b>	L	NBR	Industrial
<b>10175</b>	55,00	78,00	10,00	<b>LX</b>	L	NBR	Industrial
<b>10176</b>	60,00	85,00	13,00	<b>LX</b>	L	NBR	Fiat 190 / Transmisión, árbol primario ALFA/FIAT/FNM 190 -Arvore primaria - interno
<b>10177</b>	80,00	105,00	12,00	<b>LX</b>	L	NBR	Industrial
<b>10178</b>	90,00	120,00	12,00	<b>LX</b>	L	NBR	Industrial
<b>10179</b>	100,00	120,00	12,00	<b>LX</b>	L	NBR	Industrial
<b>10180</b>	105,00	130,00	12,00	<b>LX</b>	L	NBR	Industrial – Agco / Diversos
<b>10181</b>	125,00	150,00	12,00	<b>LX</b>	L	NBR	Industrial
<b>10182</b>	130,00	160,00	12,00	<b>LX</b>	L	NBR/FPM	Fiat 180/210/215/D11000 / Bancada ALFA/FIAT/FNM 180/210/215/D11000 -Traseiro do virabrequim
<b>10183</b>	215,00	240,00	12,00	<b>LX</b>	L	NBR	Industrial
<b>10186</b>	22,00	30,00	2,60/ 7,50	<b>GB09</b>	L	NBR	Drean Lavarropas
<b>10187</b>	40,00	62,00	6,50/ 11,50	<b>LX18</b>	L	NBR	Agrícola SFILL
<b>10188</b>	35,00	72,00	6,50	<b>MX</b>	L	NBR	Industrial
<b>10189</b>	41,27	62,00	9,65	<b>MX</b>	L	NBR	Agrícola / Agrometal

## CATÁLAGO ELETRÔNICO

Nº SAV	EIXO	ALOJ	ALT	TIPO	O	COMP	APLICAÇÃO
<b>10190</b>	150,00	178,00	16,00	<b>MX</b>	L	NBR	Industrial
<b>10191</b>	24,00	36,00	7,00	<b>LX19</b>	L	NBR	Renault 21 (motor 2,0/2,2) – Toyota / Dirección hidráulica RENAULT R21 motor 2,0/2,2 -direção hidraulica
<b>10192</b>	51,00	63,00	6,00	<b>MS</b>	L	NBR	Ford Festiva / Rueda delantera Ford Festiva - Cubo roda dianteira
<b>10193</b>	35,00	56,00	12,50	<b>LW26</b>	H	NBR	Honda Accord / Caja velocidad, salida Honda Accord - Caixa de mudança saída
<b>10194</b>	33,00	44,00	8,00	<b>MX</b>	L	NBR	Toyota Hilux/Land Cruiser / Palier delantero Toyota Hilux - Land Cruiser
<b>10195</b>	44,00	62,00	8.00/ 14.00	<b>MW17</b>	L	NBR	Suzuki Swift / Rueda delantera interna Suzuki - Swift - Cubo roda dianteira interno
<b>10196</b>	50,00	68,00	7.00/ 9.00	<b>LW26</b>	L	NBR	Suzuki Samurai / Rueda delantera Suzuki - Samurai - Cubo roda dianteira
<b>10197</b>	50,00	66,50	13.00/ 16.50	<b>LW26</b>	L	NBR	Mitsubishi Galant / Rueda delantera interna Mitsubishi - Galant - Cubo roda dianteira
<b>10198</b>	54,00	69,00	7.50/ 9.50	<b>LW39</b>	L	NBR	Suzuki Vitara / Rueda delantera externa Suzuki - Vitara - Cubo roda dianteira externo
<b>10199</b>	66,77	115,92/ 125,40	11,90/ 18,15	<b>MW19</b>	<b>BID</b>	NBR/FPM	Chevrolet Kodiak – Ford Cargo 814/1215/1415/1419 – M. Benz 1215/1621 – VW camión / Piñón diferencial eaton / Mercedes Benz 1215 - 1621 / Ford Cargo / VW camion / GM Kodiak - Pinhão transmissão Eaton
<b>10200</b>	36,50	50,50	7,00	<b>AH</b>	H	ACM	Mazda Revue / Distribución
<b>10201</b>	32,00	46,00	8,00	<b>LX</b>	<b>AH</b>	MVQ	Honda Quint / Distribución Honda - Virabrequin dianteiro
<b>10202</b>	24,00	42,00	8,00	<b>LX</b>	L	NBR	Industrial
<b>10203</b>	32,00	46,00	7,00	<b>LX</b>	L	NBR	Industrial
<b>10204</b>	25,00	35,00	8,00	<b>LR</b>	L	NBR	Fiat 619/643/697 / Bomba inyectora
<b>10205</b>	30,00	72,00	10,00	<b>LX</b>	L	NBR	Fiat D11000 / Transmisión, árbol primario – Hatsuda / Caja de velocidades, eje piloto – Agrícola / ALFA/FIAT/FNM D11000 // VALMET 60/80/62/65/110/118/360/600- Arvore primaria-caixa de mudancas
<b>10206</b>	35,00	80,00	10,00	<b>LX</b>	L	NBR	Industrial
<b>10207</b>	40,00	116,00	13.00/ 17.00	<b>LX15</b>	L	NBR	Industrial – Pauny Tractor / Toma de fuerza 230/500/540
<b>10208</b>	14,00	24,00	5,50	<b>LX15</b>	L	NBR	Honda DAX 70 c.c. / Eje de arranque
<b>10209</b>	46,30	66,60	6,40	<b>MZ</b>	L	NBR	Dodge D100 – Ford F100 (diesel)/Galaxi/1000 / Cubo rueda delantera CHRYSLER/(DODGE) D100 // FORD Galaxie/Utilitarios F100/F1000-Cubo da roda dianteiro
<b>10210</b>	12,00	25,00	7,00	<b>LX</b>	L	NBR	Industrial
<b>10211</b>	12,00	24,00	8,00	<b>LX</b>	L	NBR	Industrial
<b>10212</b>	25,00	55,00	8,00	<b>LX</b>	L	NBR	Industrial
<b>10213</b>	30,00	45,00	7,00	<b>LX</b>	L	NBR	Industrial – Isuzu Gemini (1988)/Trooper / Árbol de levas
<b>10214</b>	40,00	62,00	7,00	<b>LX</b>	L	NBR	Industrial – Subaru Rex / Rueda trasera
<b>10215</b>	55,00	68,00	8,00	<b>LX</b>	L	NBR	Industrial
<b>10216</b>	60,00	80,00	8,00	<b>LX</b>	L	NBR	Industrial
<b>10217</b>	55,00	90,00	10,00	<b>LX</b>	L	NBR	Agrícola
<b>10219</b>	50,80	62,05	6,35	<b>LX</b>	L	NBR	Agrícola
<b>10220</b>	24,00	29,40	5,50	<b>G009</b>	L	NBR	Agrícola

# SAV

## CATÁLOGO ELETRÔNICO

N° SAV	EIXO	ALQJ	ALT	TIPO	O	COMP	APLICAÇÃO
<b>10221</b>	29,00	34,40	5,50	<b>G009</b>	<b>L</b>	NBR	Agrícola
<b>10222</b>	35,00	65,00	12,00	<b>LX</b>	<b>L</b>	NBR	Mitsubishi L100/Minicab / Corona piñón
<b>10223</b>	60,00	80,00	8,00	<b>LX</b>	<b>AH</b>	MVQ	Chevrolet Spark – Suzuki Carry/Cervo/Fronte/Swift/Vitara / Bancada Suzuki - Vitara - Swift - Virabrequin traseiro
<b>10224</b>	35,00	50,00	11,00	<b>LX</b>	<b>AH</b>	MVQ	Nissan Sunny / Salida caja de velocidades Nissan - Caixa de mudança saída

## CATÁLAGO ELETRÔNICO

Nº SAV	EIXO	ALOJ	ALT	TIPO	O	COMP	APLICAÇÃO
10225	105,00	135,00	12,50	LX	AH	MVQ	Nissan Atlas/Cabal/Civilian / Bancada trasera
10226	28,50	35,00	3,80	MT	L	NBR	Venturi motor hidráulico orbital
10227	28,50	42,00	5,50	LZ	BID	NBR	Venturi motor hidráulico orbital
10228	58,00	59,50	9,80	P01	L	CHAPA	Pista opción retén 6908/7953
10229	72,00	93,27	5,94/7,95	LW14	L	NBR	John Deere 1560/1580 / Diversos
10230	38,10	59,84	9,80	P01	L	NBR	John Deere / Diversos
10231	25,40	58,06	6,86	LW14	L	NBR	John Deere / Diversos
10232	44,00	79,90	12,00	MX	L	NBR	Agrícola - Lavrale Acoplado Lavrale Carreta agricola basculante -Diversos
10233	58,00	75,00	15,50	MX22	L	NBR	Fiat Ducato (1998 en adelante) / Rueda trasera Fiat Ducato - Cubo roda traseira
10234	69,90	98,45	12,70	MZ	L	NBR	Ford F250/350 (1993/1994) / Rueda trasera FORD F350-Cubo roda traseira
10235	69,80	98,45	11,80/ 18,00	MW13	H	NBR	Chevrolet ACD 60/70/80/90 - Ford F1000/2000/4000/7000/8000/14000/F700 - VW 11.130/140/12.140/13.130/14.140 / Piñón diferencial / Ford F1000/2000/4000/7000/8000/14000/F700 // Chevrolet ACD 60/70/80/90 // VW 11.130/140 /12.140 / 13.130/ 14.140 - Pinhão diferencial
10236	55,10	82,00	10,00	MT	L	NBR	Toyota Jeep/Camión / Rueda delantera TOYOTA Bandeirantes -Cubo da roda - semi-arvore - eixo dianteiro
10237	28,60	42,95	6,50	MX	L	NBR	Toyota Jeep / Transmisión, árbol secundario TOYOTA bandeirantes todos 1960 / 60 -Eixo piloto // Arvore primaria
10238	50,80	61,36	9,52	MZ	L	NBR	John Deere 445 / Caja oscilante XAJ 16.266
10239	101,60	127,13	7,92	KZ	L	NBR	Case
10240	56,00	73,00	10,00	MX	L	NBR	Lada / Rueda delantera
10241	36,00	50,00	6,50	MX	L	NBR	Toyota Corona (FWD) / Rueda trasera Toyota - Corona-Cellica - Cubo roda traseira
10242	32,00	48,00	7,00	LX	L	NBR	Kawasaki KX125/KMX / Bancada
10243	46,00	59,10	12,00	LX	L	NBR	Nissan Vanette / Rueda delantera
10244	31,00	48,00	10,00	LX	AH	NBR	Mitsubishi / Caja de cambios
10245	32,00	42,00	7,00	MX	L	NBR	Isuzu - Mitsubishi / Caja dirección - Valmet / 60/80 / Bomba hidráulica, accionamiento
10246	145,00	170,00	13,00	MX	L	NBR	Industrial
10247	160,00	200,00	12,00	LX	L	NBR	Fiat 210 (1972) / Cubo rueda trasera ALFA/FIAT/FNM 210 -Cubo da roda traseira
10248	35,00	50,00	7,00	LX	L	NBR	Fiat Ducato (1984) / Semieje
10249	10,00	20,00	5,00	LX	L	NBR	Honda Elite 250 - Suzuki DR125/RM250 / Leva embrague - Toyota / Distribuidor
10250	105,00	135,00	13,00	LX	L	NBR	Industrial
10251	20,00	34,95	7,00	LX	L	NBR	Bosch / Alternador TI trasero
10252	60,00	78,05	8,80	MX	L	NBR	Ford Corcel / Rueda delantera externa
10253	55,00	76,10	10,00/ 15,00	LW26	L	NBR	Ford Transit / Rueda trasera, caja corta Forr transit - Caixa
10254	63,00	78,00	9,50/ 15,00	MW03	L	NBR	Ford Transit / Rueda trasera, caja larga Forr transit - Caixa

## CATÁLAGO ELETRÔNICO

Nº SAV	EIXO	AL0J	ALT	TIPO	O	COMP	APLICAÇÃO
<b>10255</b>	10,00	16,00	6,00	MT	L	NBR	Industrial
<b>10256</b>	8,00	16,00	6,00	MT	L	NBR	Industrial
<b>10258</b>	25,00	38,00	10,00/ 14,50	MX23	L	FPM	M. Benz 1514/1517/1518/1633/1924/1938 / Caja ZF, salida palanca de cambios
<b>10259</b>	28,00	52,00	10,00	LX	L	NBR	Industrial
<b>10260</b>	45,00	55,00	7,00	LX	L	NBR	Industrial
<b>10261</b>	44,00	60,00	10,00	LX	L	NBR	Fiat JK2000 (Alfa) / Transmissão - Lavrale / Cortadora FIAT JK2000/ALFA/Ti 2300 // Lavrale Rocadeira-Flange traseira transmissao // Diversos
<b>10262</b>	42,00	62,00	7,00	LX	L	NBR	Industrial - Honda Civic (1978/1979) / Rueda trasera
<b>10263</b>	52,00	62,00	10,00	LX	L	NBR	Industrial
<b>10264</b>	52,00	65,00	8,00	LX	L	NBR	Industrial
<b>10265</b>	55,00	65,00	9,00	LX	L	NBR	Industrial
<b>10266</b>	42,00	68,00	8,00	LX	L	NBR	Industrial
<b>10267</b>	48,00	68,00	10,00	LX	L	NBR	Agco / Diversos - Industrial
<b>10268</b>	52,00	68,00	7,00	LX	L	NBR	Industrial
<b>10269</b>	48,00	70,00	8,00	LX	L	NBR	Industrial
<b>10270</b>	68,00	85,00	10,00	LX	L	NBR	M. Benz OH1621/OF1417/OM449A / Piñón interior MB OM 449A -Pinhão - lado do flange
<b>10271</b>	80,00	95,00	8,00	LX	L	NBR	Industrial
<b>10272</b>	80,00	105,00	10,00	LX	L	NBR	Industrial
<b>10273</b>	70,00	110,00	10,00	LX	L	NBR	Industrial
<b>10274</b>	82,00	110,00	12,00	LX	L	NBR	Industrial
<b>10275</b>	95,00	110,00	12,00	LX	L	NBR	Industrial
<b>10276</b>	25,00	38,00	7,00	LX	L	NBR	Industrial
<b>10277</b>	32,00	40,00	8,00	LX	L	NBR	Industrial
<b>10278</b>	80,00	120,00	12,00	LX	L	NBR	Industrial
<b>10279</b>	85,00	120,00	12,00	LX	L	NBR	Industrial
<b>10280</b>	90,00	130,00	12,00	LX	L	NBR	Industrial
<b>10281</b>	100,00	140,00	13,00	LX	L	NBR	Industrial
<b>10282</b>	125,00	140,00	10,00	LX	L	NBR	Industrial
<b>10283</b>	120,00	140,00	12,00	LX	L	BR	Industrial
<b>10284</b>	100,00	150,00	13,00	LX	L	NBR	Industrial
<b>10285</b>	115,00	150,00	12,00	LX	L	NBR	Industrial

## CATÁLAGO ELETRÔNICO

Nº SAV	EIXO	AL0J	ALT	TIPO	O	COMP	APLICAÇÃO
<b>10286</b>	115,00	160,00	12,00	<b>LX</b>	L	NBR	Industrial
<b>10287</b>	130,00	170,00	14,00	<b>LX</b>	L	NBR	Industrial
<b>10289</b>	150,00	170,00	12,00	<b>LX</b>	L	NBR	Industrial
<b>10290</b>	160,00	180,00	15,00	<b>LX</b>	L	NBR	Industrial
<b>10291</b>	22,00	42,00	7,00	<b>LX</b>	L	NBR	Industrial
<b>10292</b>	40,00	54,00	7,00	<b>LX</b>	L	NBR	Industrial – Mazda Família/Laser (1980/1984) / Rueda trasera
<b>10293</b>	40,00	72,00	10,00	<b>LX</b>	L	NBR	Industrial
<b>10294</b>	48,00	58,00	7,00	<b>LX</b>	L	NBR	Garro Fabrill / Caja S.W (2007)
<b>10295</b>	50,00	62,00	7,00	<b>LX</b>	L	NBR	Industrial
<b>10296</b>	12,00	19,00	7,00	<b>LX</b>	L	NBR	Industrial
<b>10297</b>	18,00	26,00	7,00	<b>LX</b>	L	NBR	Industrial
<b>10298</b>	60,00	72,00	8,00	<b>LX</b>	L	NBR	Industrial
<b>10299</b>	34,00	48,00	7,00	<b>LX</b>	L	NBR	Industrial
<b>10302</b>	24,45	36,0/ 40,0	9,00	<b>LZ10</b>	L	NBR	Renault Megane / Guía de embrague
<b>10303</b>	57,00	85,00	12,00	<b>MZ15</b>	<b>BID</b>	ACM	Fiat Allis Tractor AD7B / Diferencial trasero Fiat Allis tractor AD7B -Diferencial
<b>10304</b>	66,70	93,90	14,30	<b>KX10</b>	<b>BID</b>	FPM	Caterpillar
<b>10306</b>	25,00	40,00	5,00	<b>LX</b>	L	NBR	Agrícola TOBATA -Caixa de mudancas-arvore primaria (antigo)
<b>10307</b>	55,00	100,00	12,70	<b>LX</b>	L	NBR	Facchini Acoplado – Hyster / Diversos HYSTER -Diversos
<b>10308</b>	35,00	72,00	10,00	<b>LX</b>	L	NBR	Agrícola
<b>10310</b>	10,00	26,00	8,00	<b>LX</b>	L	NBR	Industrial
<b>10311</b>	14,00	25,00	7,00	<b>LX</b>	L	NBR	Industrial
<b>10312</b>	14,00	30,00	10,00	<b>LX</b>	L	NBR	Industrial
<b>10313</b>	25,00	35,00	5,00	<b>LX</b>	L	NBR	Yanmar NSB50/50R/75/75R/90/90R / Eje de partida Yanmar NSB50/50R/75/75R/90/90R -Eixo de partida
<b>10314</b>	26,00	52,00	8,00	<b>LX</b>	L	NBR	Industrial
<b>10315</b>	27,00	42,00	7,00	<b>LX</b>	L	NBR	Honda Elite 80 / Tapa transmissão rueda
<b>10316</b>	28,00	50,00	10,00	<b>LX</b>	L	NBR	Industrial
<b>10317</b>	30,00	40,00	10,00	<b>LX</b>	L	NBR	Industrial
<b>10318</b>	30,00	55,00	10,00	<b>LX</b>	L	BR	Industrial
<b>10319</b>	35,00	54,00	8,00	<b>LX</b>	L	NBR	Industrial
<b>10320</b>	48,00	65,00	8,00	<b>LX</b>	L	NBR	Industrial – Mazda Bongo/Família/Laser (1985 en adelante) / Rueda trasera

## CATÁLAGO ELETRÔNICO

Nº SAV	EIXO	ALOJ	ALT	TIPO	O	COMP	APLICAÇÃO
<b>10321</b>	55,00	80,00	8,00	LX	L	NBR	Industrial
<b>10322</b>	55,00	85,00	8,00	LX	L	NBR	Industrial
<b>10323</b>	56,00	72,00	8,00	LX	L	NBR	Industrial
<b>10324</b>	60,00	85,00	8,00	LX	L	NBR	Industrial
<b>10325</b>	60,00	110,00	13,00	LX	L	NBR	Industrial
<b>10326</b>	62,00	85,00	10,00	LX	L	NBR	Fiat 180/D11000 (Alfa) / Piñón de diferencial ALFA/FIAT/FNM 180/D9500/D11000 -Pinhão do diferencial / Sapata do frejo de estacionamento
<b>10327</b>	95,00	125,00	12,00	LX	L	NBR	Industrial
<b>10328</b>	12,00	20,00	6,00	LX	L	NBR	Industrial
<b>10329</b>	13,00	32,00	7,00	LX	L	NBR	Industrial
<b>10330</b>	16,00	38,00	7,00	LX	L	NBR	Industrial
<b>10331</b>	52,00	70,00	10,00	LX	L	NBR	Industrial
<b>10332</b>	72,00	100,00	10,00	LX	L	NBR	Industrial
<b>10333</b>	85,00	125,00	13,00	LX	L	NBR	Industrial
<b>10334</b>	10,00	22,00	7,00	LX	L	NBR	Industrial
<b>10335</b>	98,40	144,50	16,00	KW29	L	NBR	Agrale MA15/MT12 – Ford Cargo 1215 – M. Benz OH1115 – VW 12,140/170 13,150/180 14,140/210 / Cubo rueda trasera / FORD FTO fase I y II/1215/F12000/F350/600 // VW Cargo 11/12 Tonel -Cubo de roda traseiro
<b>10336</b>	53,98	88,90	9,53	KX	L	NBR	Industrial
<b>10337</b>	69,85	95,28	11,13	KZ	L	NBR	Industrial
<b>10338</b>	88,90	114,33	11,89	KX	L	NBR	Industrial
<b>10339</b>	31,50	52,00	8,50	MW20	L	NBR	Bertini Sembradora GF10000 / Maza doble fertilización y siembra
<b>10340</b>	88,90	122,90	21,70/ 18,70	KX04	BID	NBR	Agrale MA15/MT12 – Chevrolet D60/70/80/90 – Ford Cargo 814/1215/1415/1419 – M. Benz OH1115 – VW (todos) (motor Cummins) / Rueda delantera FORD 1415/1422/1617 //GM D90 canaveiro //VW motor Cummins -Cubo de roda dianteiro // Arvore secundaria
<b>10341</b>	16,99	25,38	4,78	MZ	L	NBR	Industrial
<b>10342</b>	19,05	34,93	6,35	MZC	L	NBR	Industrial
<b>10343</b>	44,45	73,03	6,35	MT13C	L	NBR	Industrial
<b>10344</b>	69,85	101,68	11,13	KZC	L	NBR	Industrial
<b>10345</b>	44,45	68,99	6,35	MT13C	L	NBR	Industrial
<b>10346</b>	50,80	79,38	9,53	MZC	L	NBR	Industrial
<b>10347</b>	14,20	28,55	13,50	MS	L	NBR	Fiat Allis 6/8 velocidades / Válvula control hidráulico Hidraquip -Válvula de controle
<b>10348</b>	54,00	73,00	11,00	MX	BID	ACM	Fiat Allis 6/8 Velocidades / Salida de conversor Fiat Allis 6/8 vel -Saída do conversor
<b>10349</b>	18,80	31,70	11,00	MX	L	NBR	Fiat Allis 6/8 Velocidades / Eje enganche reducción Fiat Allis // J.I.Case 6/8 vel -Eixo de engate - reducao
<b>10350</b>	114,30	155,50	14,00	KX	BID	NBR	Michigan Clark / Eje delantero motriz Clark Michigan escavo-carregador -Eixo dianteiro - motriz

## CATÁLAGO ELETRÔNICO

Nº SAV	EIXO	ALOJ	ALT	TIPO	O	COMP	APLICAÇÃO
<b>10351</b>	70,00	90,00	10,00	LX	BID	ACM	Fiat Allis Tractor AD4 / Caja de cambios Fiat Allis AD4 // Valmet 88 -Caixa de mudunça // manga eixo c/cilindro
<b>10352</b>	47,70	72,95	12,00	KX	L	NBR	Huber Warco / Árbol de piñón Huber Warco -Arvore do Pinhão
<b>10353</b>	54,00	79,35	9,50	KX	BID	ACM	Michigan Clark / Transmisión (PS18000) Clack Michigan power shift -Transmissao
<b>10354</b>	57,20	92,00	18,00	KX	L	NBR	Agrícola
<b>10355</b>	12,70	25,37	6,35	MX	L	NBR	Industrial
<b>10356</b>	34,92	47,60	6,35	MX	L	NBR	Agrale Moto / Amortiguador trasero
<b>10357</b>	53,97	77,75	6,35	MT13	L	NBR	Industrial
<b>10358</b>	25,40	45,24	XX	MT14	L	NBR	Industrial
<b>10359</b>	127,00	190,50	12,70	KX	L	NBR	Industrial
<b>10360</b>	31,75	50,80	6,35	MX	L	NBR	Industrial
<b>10361</b>	42,85	65,05	12,70	MX	L	NBR	Industrial
<b>10362</b>	31,75	50,37	6,35	MX	L	NBR	Industrial
<b>10363</b>	24,50		10,50	MT15	L	NBR	Bertini Sembradora 28000 / Rueda trasera, maza a bolas
<b>10364</b>	30,00	42,00	7,00	MX22	H	FPM	Chevrolet Aveo / Distribución - Fiat Palio/Punto/Siena/Tempra motor 2.0/2.0 ie, 16V eje comando de válvulas - Renault Twingo / Árbol de levas 8V Fiat tempra, eixo comando valvulas, motor 2.0/2.0 ie - 16V / Fiat Palio - Siena - arvore de manivelas motor 8V
<b>10365</b>			6,20	LW40		NBR	Ford Focus / Eje trasero Ford Focus - Eixo Trasero
<b>10366</b>	20,00	26,00	4,00	LT	L	NBR	Agrale Moto / Amortiguador trasero Agrale motos -Amortecedor traseiro - mancal
<b>10368</b>	47,62	79,37	7,95	MX	L	NBR	Industrial
<b>10369</b>	38,10	53,97	7,92	MX	L	NBR	Industrial
<b>10370</b>	120,00	140,00	13,00/ 12,00	MX22	AH	FPM	M. Benz OM447/449 / Bancada trasera, distribución Mercedes Benz/OM 447 / 449 - traseiro do virabrequim
<b>10371</b>	65,00	90,00	13,00/ 12,50	MX12	H	FPM	M. Benz OM352/356/364 / Distribución Mercedes Benz/OM 352 / 356 / 364 - Dianteiro do virabrequim
<b>10372</b>	145,00	175,00	17,00	MW21	BID	FPM	M. Benz 1938 LA / Rueda trasera Mercedes Benz/1938 - LA - Roda traseira
<b>10373</b>	105,00	130,00	12,00	MS22	H	FPM	M. Benz OM447/449 / Distribución, cigüeñal delantero Mercedes Benz/OM 447 / 449 -Dianteiro do virabrequim
<b>10374</b>	100,00	130,00	12,00	MX22	H	FPM	M. Benz OM457 / Distribución Mercedes Benz/OM 457 - Dianteiro do virabrequim
<b>10375</b>	115,00	140,00	13,00	MX22	AH	FPM	M. Benz OM457 / Bancada Mercedes Benz/OM 457 -Traseiro do virabrequim
<b>10376</b>	20,00	30,00	5,00	LZ	L	NBR	Industrial
<b>10377</b>	19,05	45,28	6,35	MX	L	NBR	Industrial
<b>10378</b>	38,00	49,30	8,00/ 12,00	LX08	AH	ACM	Chevrolet LUV - Isuzu / Salida de caja Chevrolet LUV - Isuzu - Transmissão
<b>10379</b>	40,00	55,00	6,50	MS	L	NBR	Ford Courier/Ka / Rueda trasera Ford KA - Courier - Roda Traseira
<b>10380</b>	35,00	50,00	7,00	LX	H	FPM	Citroen C3/Berlingo/Picasso/Xsara (diesel) - Peugeot 406/Expert/Partner (diesel 1.9) / Árbol de levas Peugeot 406 - Partner / Expert / Diesel 1.9 / Citroen (D) Xsara - Berlingo - C3 - Picasso- Eixo comando de valvulas
<b>10381</b>	42,00	54,00	6,00	LX	H	FPM	Renault Express/Fluence/Kangoo/Laguna/Logan/Sandero/Scenic (diesel)/Symbol / Distribución Renault Express Diesel - Dianteiro do virabrequim

## CATÁLOGO ELETRÔNICO

Nº SAV	EIXO	ALOJ	ALT	TIPO	O	COMP	APLICAÇÃO
<b>10382</b>	85,00	110,00	13,00	<b>LX</b>	L	NBR	Industrial
<b>10383</b>	110,00	170,00	13,00	<b>LX</b>	L	NBR	Reductor
<b>10384</b>	95,00	152,00	17,00	<b>LX</b>	L	NBR	Reductor
<b>10385</b>	55,00	90,00	6,00	<b>LX</b>	L	NBR	Reductor
<b>10386</b>	80,00	125,00	8,00	<b>LX</b>	L	NBR	Reductor
<b>10387</b>	90,00	140,00	12,00	<b>LX</b>	L	NBR	Reductor
<b>10388</b>	85,00	130,00	12,00	<b>LX</b>	L	NBR	Reductor
<b>10389</b>	45,00	58,00	7,00	<b>LX</b>	L	NBR	Reductor
<b>10390</b>		26,00	6,50	<b>LT12</b>		NBR	Reductor
<b>10391</b>		32,00	6,00	<b>LT12</b>		NBR	Reductor
<b>10392</b>		40,00	7,00	<b>LT12</b>		NBR	Reductor
<b>10393</b>		52,00	10,00	<b>LT12</b>		NBR	Reductor
<b>10395</b>		19,00	6,00	<b>LT12</b>		NBR	Reductor
<b>10396</b>		37,00	10,00	<b>LT12</b>		NBR	Reductor
<b>10397</b>		47,00	6,50	<b>LT12</b>		NBR	Reductor
<b>10398</b>		30,00	8,00	<b>LT12</b>		NBR	Reductor
<b>10399</b>	76,20	95,28	11,13	<b>KX</b>	L	NBR	Industrial
<b>10400</b>	63,50	82,58	11,13	<b>KX</b>	L	NBR	Industrial
<b>10401</b>	31,75	44,50	6,35	<b>MX</b>	L	NBR	Industrial
<b>10402</b>	34,92	65,07	9,52	<b>MX</b>	L	NBR	Industrial
<b>10403</b>	12,70	28,55	6,35	<b>MX</b>	L	NBR	Industrial
<b>10404</b>	40,00	56,00	7,00	<b>LX</b>	L	NBR	Industrial
<b>10405</b>	12,70	22,22	3,17	<b>MT</b>	L	NBR	Industrial
<b>10406</b>	25,40	47,60	6,35	<b>MX</b>	L	NBR	Industrial
<b>10407</b>	22,22	31,75	4,78	<b>MZ</b>	L	NBR	Industrial
<b>10408</b>	66,67	85,09	9,52	<b>KX</b>	L	NBR	Industrial
<b>10409</b>	19,05	38,07	6,35	<b>MX</b>	L	NBR	Industrial
<b>10410</b>	12,00	14,0/ 20,0	9,00/ 10,50	<b>LX15</b>	L	NBR	Industrial
<b>10411</b>	19,84	41,25	6,35	<b>MZ</b>	L	NBR	Industrial
<b>10412</b>	19,99	28,55	4,78	<b>MZ</b>	L	NBR	Industrial

## CATÁLAGO ELETRÔNICO

Nº SAV	EIXO	ALOJ	ALT	TIPO	O	COMP	APLICAÇÃO
<b>10413</b>	75,00	120,00	8,13	<b>KW03</b>	L	NBR	Industrial
<b>10414</b>	44,45	53,97	4,78	<b>MZ</b>	L	NBR	Industrial
<b>10415</b>	38,00	63,50	13,00	<b>G017</b>	L	NBR	Saca paja
<b>10416</b>	47,00	85,00	12,00	<b>LX</b>	L	NBR	Industrial
<b>10417</b>	55,00	75,00	9,00	<b>MX</b>	H	FPM	Scania Serie 114/124 / Caja velocidad GR801 Scania Serie 114-124 - Transmissão
<b>10418</b>	80,00	100,00	13,00	<b>MX</b>	L	ACM	Scania 112 / Caja velocidad Scania 112 - Transmissão
<b>10419</b>	68,00	80,00	8,00	<b>MT16</b>	L	NBR	Scania 112 / Caja velocidad directa Scania 112 - Directa
<b>10420</b>	112,00	XX	XX	<b>LT14</b>	L	NBR	Scania P93 / Rueda trasera Scania P93 - Roda Traseira
<b>10421</b>	145,00	175,00	13,00	<b>LX</b>	<b>AH</b>	FPM	Scania 114/124 / Bancada Scania 124 - Traseiro do virabrequim
<b>10422</b>	32,00	50,00	10,00	<b>LX</b>	H	FPM	Fiat Ducato Passageiro / Transmisión (tope) - Peugeot Boxer / Diferencial Peugeot Boxer - Diferencial / Fiat Iveco Ducato furgón - Passageiro Transmissão - Flange traseira
<b>10423</b>	19,05	38,07	6,35	<b>MX</b>	L	NBR	Industrial
<b>10424</b>	30,16	61,90	10,00	<b>LX</b>	L	NBR	Industrial
<b>10425</b>	12,00	24,00	5,00	<b>LX</b>	L	NBR	Industrial
<b>10426</b>	30,00	60,00	10,00	<b>LX</b>	L	NBR	Industrial
<b>10427</b>	30,00	62,00	7,00	<b>LX</b>	L	NBR	Industrial
<b>10428</b>	45,00	72,00	7,00	<b>LX</b>	L	NBR	Industrial
<b>10429</b>	85,00	105,00	12,00	<b>LX</b>	L	NBR	Industrial
<b>10430</b>	38,10	47,95	4,76	<b>MT</b>	L	NBR	Industrial
<b>10431</b>	76,20	101,68	6,35	<b>MT13</b>	L	NBR	Industrial
<b>10432</b>	12,70	32,00	7,00	<b>LX</b>	L	NBR	Industrial
<b>10433</b>	25,40	41,25	6,35	<b>MX</b>	L	NBR	Industrial
<b>10434</b>	25,40	62,00	9,52	<b>MX</b>	L	NBR	Industrial
<b>10435</b>	19,05	34,92	6,35	<b>MX</b>	L	NBR	Industrial
<b>10436</b>	26,97	44,50	7,92	<b>MX</b>	L	NBR	Industrial
<b>10437</b>	26,97	46,43	9,52	<b>MX</b>	L	NBR	Industrial
<b>10438</b>	26,97	47,60	6,35	<b>MX</b>	L	NBR	Industrial
<b>10439</b>	26,97	50,80	6,35	<b>MX</b>	L	NBR	Industrial
<b>10440</b>	26,97	52,37	9,52	<b>MX</b>	L	NBR	Industrial
<b>10441</b>	25,40	34,92	4,80	<b>MT</b>	L	NBR	Industrial
<b>10442</b>	25,40	36,50	6,35	<b>MX</b>	L	NBR	Industrial

## CATÁLOGO ELETRÔNICO

Nº SAV	EIXO	ALOJ	ALT	TIPO	O	COMP	APLICAÇÃO
<b>10443</b>	25,40	39,65	6,35	<b>MX</b>	L	NBR	Industrial
<b>10444</b>	25,40	40,00	6,35	<b>MX</b>	L	NBR	Industrial
<b>10445</b>	25,40	42,82	6,35	<b>MX</b>	L	NBR	Industrial
<b>10446</b>	25,40	50,37	7,95	<b>MX</b>	L	NBR	Industrial
<b>10447</b>	25,40	50,80	6,35	<b>MX</b>	L	NBR	Industrial
<b>10448</b>	25,40	51,99	7,92	<b>MX</b>	L	NBR	Industrial
<b>10449</b>	25,40	52,37	6,35	<b>MX</b>	L	NBR	Industrial
<b>10450</b>	28,57	41,25	6,35	<b>MX</b>	L	NBR	Industrial
<b>10451</b>	26,97	50,37	11,10	<b>KZ</b>	L	NBR	Industrial
<b>10452</b>	72,24	100,05	12,70	<b>MX</b>	L	NBR	Industrial
<b>10453</b>	22,22	38,07	6,35	<b>MX</b>	L	NBR	Industrial
<b>10454</b>	22,22	38,07	7,95	<b>MZ</b>	L	NBR	Industrial
<b>10455</b>	29,36	52,37	9,52	<b>MX</b>	L	NBR	Industrial
<b>10456</b>	29,36	50,80	6,35	<b>MX</b>	L	NBR	Industrial
<b>10457</b>	29,36	47,60	6,35	<b>MZ</b>	L	NBR	Industrial
<b>10458</b>	29,36	42,82	6,35	<b>MX</b>	L	NBR	Industrial
<b>10459</b>	28,57	62,00	6,35	<b>MX</b>	L	NBR	Industrial
<b>10460</b>	28,57	57,15	12,70	<b>KZ</b>	L	NBR	Industrial
<b>10461</b>	28,57	53,97	6,35	<b>MZ</b>	L	NBR	Industrial
<b>10462</b>	28,57	52,37	6,35	<b>MX</b>	L	NBR	Industrial
<b>10463</b>	28,57	51,99	7,92	<b>MX</b>	L	NBR	Industrial
<b>10464</b>	28,57	50,80	9,52	<b>MX</b>	L	NBR	Industrial
<b>10465</b>	28,57	50,37	6,35	<b>MX</b>	L	NBR	Industrial
<b>10466</b>	28,57	47,60	6,35	<b>MX</b>	L	NBR	Industrial
<b>10467</b>	28,57	46,43	6,35	<b>MX</b>	L	NBR	Industrial
<b>10468</b>	28,57	44,50	6,35	<b>MX</b>	L	NBR	Industrial
<b>10469</b>	44,45	61,90	7,92	<b>MXC</b>	L	NBR	Industrial
<b>10470</b>	57,15	85,62	11,13	<b>KZ</b>	L	FPM	Allison MT643 / Conversor de caixa conversor caixa Allison MT643
<b>10471</b>	65,10	92,04	11,91	<b>MX20</b>	L	ACM	Allison MT643 / Salida de caixa saída de caixa Allison MT 643
<b>10473</b>	15,00	32,00	XX	<b>LW41</b>	L	FPM	Chevrolet Luv - Nissan / Alternador depressor Nissan - Alternador Depresor

## CATÁLOGO ELETRÔNICO

Nº SAV	EIXO	ALOJ	ALT	TIPO	O	COMP	APLICAÇÃO
<b>10474</b>	50,60	71,40	XX	<b>LW07</b>	L	NBR/ACM	Industrial
<b>10475</b>	34,50	59,20	14,00	<b>KW30</b>	L	NBR/ACM	Industrial
<b>10478</b>	31,75	42,82	6,35	<b>MX</b>	L	NBR	Industrial
<b>10479</b>	31,75	41,27	4,78	<b>MZ</b>	L	NBR	Industrial
<b>10480</b>	30,15	62,00	6,35	<b>MX</b>	L	NBR	Industrial
<b>10481</b>	30,15	61,90	6,35	<b>MX</b>	L	NBR	Industrial
<b>10482</b>	30,15	57,15	6,35	<b>MX</b>	L	NBR	Industrial
<b>10483</b>	30,15	53,97	6,35	<b>MX</b>	L	NBR	Industrial
<b>10484</b>	30,15	52,37	6,35	<b>MX</b>	L	NBR	Industrial
<b>10485</b>	30,15	46,43	9,52	<b>MX</b>	L	NBR	Industrial
<b>10486</b>		72,00	9,00	<b>LT12</b>		NBR	Reductor
<b>10487</b>		62,00	8,00	<b>LT12</b>		NBR	Reductor
<b>10488</b>		72,00	9,00	<b>LT12</b>		NBR	Reductor
<b>10489</b>		130,00	12,00	<b>LT12</b>		NBR	Reductor
<b>10490</b>		85,00	12,00	<b>LT12</b>		NBR	Reductor
<b>10491</b>		110,00	12,00	<b>LT12</b>		NBR	Reductor
<b>10492</b>	120,00	215,00	18,00	<b>LX</b>		NBR	Reductor
<b>10493</b>	95,00	170,00	16,00	<b>LX</b>	L	NBR	Reductor
<b>10494</b>	25,00	34,00	4,00	<b>LT</b>	L	NBR	Industrial
<b>10495</b>	31,75	47,60	6,35	<b>MX</b>	L	NBR	Industrial
<b>10496</b>	31,75	51,99	9,52	<b>MX</b>	L	NBR	Industrial
<b>10497</b>	31,75	51,99	9,52	<b>MX</b>	L	NBR	Industrial
<b>10498</b>	31,75	53,97	6,35	<b>MX</b>	L	NBR	Industrial
<b>10499</b>	31,75	63,55	9,52	<b>MX</b>	L	NBR	Industrial
<b>10500</b>	31,75	43,79	9,12	<b>LZ</b>	L	NBR	Industrial
<b>10501</b>	31,75	62,00	9,52	<b>MX</b>	L	NBR	Industrial
<b>10502</b>	31,75	60,30	7,95	<b>MX</b>	L	NBR	Industrial
<b>10503</b>	33,32	57,15	7,92	<b>MX</b>	L	NBR	Industrial
<b>10504</b>	33,32	53,97	7,92	<b>MX</b>	L	NBR	Industrial
<b>10505</b>	33,32	50,80	7,92	<b>MX</b>	L	NBR	Industrial

## CATÁLAGO ELETRÔNICO

N° SAV	EIXO	ALOJ	ALT	TIPO	O	COMP	APLICAÇÃO
<b>10506</b>	33,32	47,60	9,52	<b>MX</b>	L	NBR	Industrial
<b>10507</b>	50,80	77,77	9,52	<b>MX</b>	L	NBR	Industrial
<b>10508</b>	49,20	77,75	9,52	<b>MX</b>	L	NBR	Industrial
<b>10510</b>	34,92	62,00	7,95	<b>MX</b>	L	NBR	Industrial
<b>10511</b>	28,00	42,00	5,00	<b>LX</b>	H	FPM	Renault Clio/Fluence/Kangoo/Logan/Megane/Sandero/Scenic/Symbol (Motor 1.6 16V K4M) / Árbol de levas Renault/ Megane / Clio / Kangoo Motor 1.6 16V K4MEixo comando de valvulas
<b>10513</b>	44,45	69,04	9,12	<b>MW22</b>	L	NBR	Industrial
<b>10514</b>	38,10	68,99	11,89	<b>KZ</b>	L	NBR	Industrial
<b>10515</b>	40,00	75,00	11,00/ 15,50	<b>MW23</b>	L	ACM	Mazda B2500 / Caja
<b>10516</b>	40,00	53.0/72.0	12,00/ 30,00	<b>Mw24</b>	L	ACM	Mazda B2500 / Caja
<b>10517</b>	70,00	94,00	8,00/ 10,50	<b>KX11</b>	L	NBR	Toyota Land Cruiser 4700cc (motor 2UZFE) / Rueda delantera Toyota Land Cruiser 4700cc Motor 2UZFE - Roda dianteira
<b>10518</b>	57,00	79,00	9,00/ 13,50	<b>MW25</b>	L	NBR	Isuzu Pick Up Fargo – Nissan Pathfinder / Rueda delantera Nissan / Isuzu / Pick up Datsun, Pathfinder / Fargo - Roda dianteira
<b>10519</b>	35,00	55,00	9,00/ 16,00	<b>LW26</b>	L	NBR	Toyota Corolla / Salida de caja Toyota Corolla (CE80) - Trasmissão
<b>10520</b>	16,00	30.0/42.0	11,30	<b>LX20</b>	L	NBR/FPM	Peugeot 405 / Caja, eje varillaje Peugeot 405 - Caixa de mudança
<b>10521</b>	49,40	77,80	9,52	<b>MW22</b>	L	NBR	Industrial
<b>10522</b>		35,00	8,00	<b>LT12</b>		NBR	Reductor
<b>10523</b>	13,00	27,00	7,50	<b>LZ</b>	L	NBR	Lavarropas
<b>10524</b>	19,00	33,80	12,20	<b>LW42</b>	L	NBR	Lavarropas
<b>10525</b>	20,00	35,00	7,00	<b>LX</b>	L	FPM	Parrilla/Karting / Cigüeñal Parrilla / Motor
<b>10526</b>	18,00	32,00	7,00	<b>LX</b>	L	FPM	Parrilla/Karting / Cigüeñal Parrilla / Motor
<b>10527</b>	31,75	50,27	6,35	<b>MX</b>	L	FPM	Industrial
<b>10528</b>	34,92	60,30	7,92	<b>MX</b>	L	NBR	Industrial
<b>10529</b>	34,92	63,55	9,52	<b>MX</b>	L	NBR	Industrial
<b>10530</b>	34,92	66,62	9,52	<b>MX</b>	L	NBR	Industrial
<b>10531</b>	34,92	46,43	7,95	<b>MZ</b>	L	NBR	Industrial
<b>10532</b>	34,92	53,49	7,95	<b>MX</b>	L	NBR	Industrial
<b>10533</b>	34,92	53,97	7,95	<b>MX</b>	L	NBR	Industrial
<b>10534</b>	34,92	57,15	7,92	<b>MX</b>	L	NBR	Industrial
<b>10535</b>	34,92	68,99	11,89	<b>KZ</b>	L	NBR	Industrial
<b>10536</b>	34,92	72,01	7,95	<b>MX</b>	L	NBR	Industrial
<b>10537</b>	34,92	73,02	11,89	<b>MX</b>	L	NBR	Industrial

## CATÁLAGO ELETRÔNICO

Nº SAV	EIXO	ALOJ	ALT	TIPO	O	COMP	APLICAÇÃO
<b>10538</b>	36,53	53,97	7,95	<b>MX</b>	L	NBR	Industrial
<b>10539</b>	36,53	57,15	7,95	<b>MX</b>	L	NBR	Industrial
<b>10540</b>	36,53	60,30	7,95	<b>MX</b>	L	NBR	Industrial
<b>10541</b>	38,10	50,80	7,95	<b>MZ</b>	L	NBR	Industrial
<b>10542</b>	38,10	52,02	9,52	<b>MX</b>	L	NBR	Industrial
<b>10543</b>	38,10	57,15	7,95	<b>MX</b>	L	NBR	Industrial
<b>10544</b>	38,10	60,30	7,95	<b>MX</b>	L	NBR	Industrial
<b>10545</b>	104,78	126,95	11,90	<b>LZ</b>	L	NBR	Industrial
<b>10546</b>	38,10	65,05	12,70	<b>KX</b>	L	NBR	Industrial
<b>10547</b>	38,10	69,85	7,92	<b>MX</b>	L	NBR	Industrial
<b>10548</b>	38,10	73,02	11,89	<b>KZ</b>	L	NBR	Industrial
<b>10549</b>		42,00	7,00	<b>LT12</b>		NBR	Reductor
<b>10550</b>	139,70	177,80	15,88	<b>KX</b>	L	NBR	Reductor
<b>10551</b>	38,50	58,60	6.70/2.20	<b>MS10</b>	L	NBR	Industrial
<b>10552</b>	9,90	19,00	7,00	<b>LS07</b>	L	NBR	Industrial
<b>10553</b>	40,00	52,00	7,00	<b>LZ</b>	H	FPM	M. Benz 814 Electrónico / Caja ZF 55/420, guía directa M Benz 814 eletrónico - (ZF 55-420)
<b>10554</b>	50,00	65,00	8,00	<b>LX</b>	<b>AH</b>	FPM	M. Benz 814 Electrónico / Caja ZF 55/420, salida de caja M Benz 814 eletrónico - (ZF 55-420)
<b>10555</b>	20,00	28,00	4,00	<b>MS</b>		NBR	Valmet 60/80/62/65/68/85/86/88/110/118-4/E300/E360/600 / Transmisión, final planetaria ambos lados Valmet 60/80/62/65/68/85/86/88/110/118-4 - Cubo da roda traseira
<b>10556</b>	12,00	25,40	8,00	<b>LX</b>	L	NBR	Reductor
<b>10557</b>	88,90	123,00	22,00	<b>KW31C</b>	L	NBR	Kenworth 600/700/750 / Rueda delantera - VW Polo / Semieje (sin chapa)
<b>10558</b>	121,00	160,30	28,00	<b>KW31C</b>	L	NBR	Super Brigadier F9000 / Rueda trasera
<b>10559</b>	121,00	158,80	16,00	<b>KW31C</b>	L	NBR	Brigadier (doble torque) / Rueda trasera
<b>10560</b>	108,00	158,80	16,00	<b>KW31C</b>	L	NBR	Mack R600 / Rueda trasera
<b>10561</b>	111,00	150,00	25,00	<b>KW32C</b>	L	NBR	Super Brigadier Mack / Rueda delantera
<b>10562</b>	108,00	152,40	25,00	<b>KW33C</b>	L	NBR	Trailler Inca Romano
<b>10563</b>	72,00	100,00	12,00	<b>KX12</b>	L	NBR	Chevrolet / Rueda trasera
<b>10564</b>	40,00	54,00	7,00	<b>MX</b>	L	NBR	Mazda / Rueda Trasera
<b>10566</b>	43,00	65,00	9,00	<b>LX12</b>	L	NBR	Chevrolet Chevette / Rueda trasera Mazda 323 - Roda Dianteira
<b>10567</b>	38,00	63,50	9,00	<b>MZ</b>	L	NBR	Dana / Eje trasero interno
<b>10568</b>	35,00	62,00	10.00/ 16.00	<b>LW26</b>	L	NBR	Suzuki TS250 / Cigüeñal, lado embrague

Nº SAV	EIXO	ALOJ	ALT	TIPO	O	COMP	APLICAÇÃO
<b>10569</b>	90,00	135,00	15,00	<b>KX13</b>	L	NBR	Mazda / Rueda Trasera
<b>10570</b>	100,00	145,00	14,00/26,00	<b>KX14</b>	L	NBR	Izusu / Rueda trasera
<b>10571</b>		28,00	7,00	<b>LTI2</b>	L	NBR	Reductor
<b>10572</b>	28,00	39,40	6,35	<b>LZ</b>	L	FPM	Caja TRW
<b>10573</b>	18,70	34,90	8,70	<b>KX</b>	L	NBR	Caterpillar / Agrícola Caterpillar-Diversos
<b>10574</b>	34,90	47,55	9,50	<b>KX</b>	L	NBR	Caterpillar / Agrícola Caterpillar-Diversos
<b>10575</b>	38,10	50,30	11,10	<b>KX</b>	L	NBR	Huber Warco / Diversos Agrícola-Diversos
<b>10576</b>	25,40	41,25	9,50	<b>KX</b>	L	NBR	Huber Warco / Diversos Caterpillar // Huber Warco -Diversos
<b>10577</b>	92,10	123,85	21,00	<b>KX</b>	L	NBR	Huber Warco - Motoniveladora 10D/11D / Rueda eje trasero Huber Warco - moto niveladora -Eixo traseiro - roda
<b>10578</b>	127,00	158,70	12,70	<b>KX</b>	L	NBR	Huber Warco / Diversos Caterpillar // Huber Warco -Diversos
<b>10579</b>	101,60	139,75	14,30	<b>KX</b>	L	NBR	Huber Warco / Diversos Huber Warco - moto niveladora -Eixo dianteiro - roda
<b>10580</b>	25,40	47,55	11,10	<b>KX</b>	L	NBR	Huber Warco / Diversos Caterpillar // Huber Warco -Diversos
<b>10581</b>	114,30	152,40	12,70	<b>KX</b>	L	NBR	Caterpillar / Fiat Allis Caterpillar // Fiat Allis -Diversos
<b>10582</b>	25,40	44,45	8,30	<b>KX</b>	L	NBR	Huber Warco - Komatsu / Diversos Huber Warco // Komatsu -Diversos
<b>10583</b>	95,00	145,00	17,00	<b>KX</b>	L	NBR	Industrial
<b>10584</b>	15,80	28,50	13,00	<b>KS01</b>	L	NBR	Michigan Clark Clark Michigan
<b>10585</b>	51,59	73,15	14,30	<b>LX</b>	L	NBR	Industrial
<b>10586</b>	40,00	56,00	7,00	<b>MX</b>	<b>AH</b>	NBR	Industrial
<b>10587</b>	95,00	115,00	13,00	<b>MX22</b>	<b>BID.</b>	NBR	M. Benz 812/912 / Rueda trasera Mercedes Benz / 709/710/812 - Roda Traseira
<b>10588</b>	105,00	135,00	15,00	<b>LX</b>	L	NBR	M. Benz LG1819 (20/22 toneladas) / Eje trasero MBB - LG1819, 20/22 ton. -Eixo Tandem - cavalete da mola
<b>10589</b>	58,00	85,00	13,00	<b>MX</b>	L	NBR	M. Benz L/LB/LK2213/14/L2216/17/1819 / 2º eje cardan Mercedez Benz / L/LB/LK2213/14, L2216/17, 1819-Mancal da carcaca - 2º eixo, cardam
<b>10590</b>	30,00	52,00	9,00	<b>KX</b>	L	NBR	M. Benz O355/362/370/371 / Ventilador MBB O355/362/370/371 -Ventilador - com ventoinha
<b>10591</b>		60,50	12,70	<b>LTI2</b>	L	NBR	Reductor
<b>10592</b>	15,80	48,34	4,40/13,03	<b>LWI3</b>	L	NBR	Amortiguador
<b>10593</b>	15,00	21,00	3,00	<b>LT</b>	L	NBR	Knorr Frenos Freios Knorr -Valvula de nivelamentos suspensao a ar
<b>10594</b>	28,60	41,30	9,40	<b>MZ</b>	<b>AH</b>	NBR	Massey Ferguson Tractor 50/55/65/85/95/235/250/270 / Toma de fuerza Trator MF 50/55/65/85/95/235/250/270/285/290/295-Tomada de força - externo
<b>10595</b>	20,00	30,00	7,00	<b>MZ</b>	L	NBR	Agco / Diversos - Industrial
<b>10596</b>	66,00	85,00	8,00/10,00	<b>KX11</b>	L	NBR	Toyota Hilux 3.0 D/3.0 TD/2.8 D (4x4) (2002/2005) / Rueda delantera Toyota Hilux 3.0 D/ 3.0 TD/ 2.8 D (4x4) - Roda Dianteira
<b>10597</b>	50,00	70,00	9,00	<b>MX</b>	L	NBR	Toyota Hilux 3.0 D/3.0 TD/2.8 D (4x4) / Rueda trasera Toyota Hilux 3.0 D/ 3.0 TD/ 2.8 D (4x4) - Roda Traseira
<b>10598</b>	85,50	105,00	10,00	<b>LX21</b>	<b>AH</b>	FPM	Toyota Hilux 3.0 D/3.0 TD/2.8 D (4x4) / Bancada Toyota Hilux 3.0 D/ 3.0 TD/ 2.8 D (4x4) - Traseiro do virabrequim

N° SAV	EIXO	ALOJ	ALT	TIPO	O	COMP	APLICAÇÃO
<b>10599</b>	95,00	115,00	9.50/ 12.00	<b>LW43</b>	<b>AH</b>	FPM	Toyota Hilux 3.0 TD / Bancada Toyota Hilux 3.0 TD - Bancada Traseiro do virabrequim
<b>10600</b>	38,00	73,90	11.00/ 18.00	<b>Mw05</b>	<b>BID.</b>	ACM	Toyota Hilux (todos menos diferencial Dana) / Piñón Toyota Hilux (todos exceto Diferencial Dana) -Pinhão
<b>10601</b>	58,00	72,00	7,00	<b>LX</b>	<b>H</b>	FPM	Toyota Hilux 3.0 TD / Cigüeñal delantero Toyota Hilux 3.0 TD - Dianteiro do virabrequim
<b>10602</b>	50,00	68,00	9.00/ 14.50	<b>LW26</b>	<b>H</b>	FPM	Toyota Hilux 3.0 TD / Árbol de levas Toyota Hilux 3.0 TD - Eixo comando de válvulas
<b>10603</b>	12,00	20,00	5,00	<b>LX</b>	<b>L</b>	NBR	Motocicleta
<b>10604</b>	71,95	93,58	5,3	<b>KW34</b>	<b>L</b>	NBR	Industrial
<b>10605</b>	60,00	110,00	12,00	<b>LX</b>	<b>L</b>	NBR	Reductor
<b>10606</b>	65,00	120,00	12,00	<b>LX</b>	<b>L</b>	NBR	Reductor
<b>10607</b>	85,00	140,0	12,00	<b>LX</b>	<b>L</b>	NBR	Reductor
<b>10608</b>		90,00	8,00	<b>LT12</b>	<b>L</b>	NBR	Reductor
<b>10609</b>	15,00	26,00	6,00	<b>LX</b>	<b>L</b>	NBR	Motocicleta
<b>10610</b>	60,00	73,00	11.00/ 7.00	<b>Mx22</b>	<b>BID.</b>	NBR	M. Benz Sprinter 312 (modelo nuevo) / Rueda trasera Mercedes Sprinter 312 Roda traseira
<b>10611</b>	62,00	78,00	10.00/ 9.00	<b>MW21</b>	<b>AH</b>	FPM	M. Benz 814 Electrónico / Salida de caja G3/55 Mercedes 814 electronico - Trasmissão G3-55
<b>10612</b>	46,00	64,00	8,00	<b>MX22</b>	<b>H</b>	FPM	M. Benz 814 Electrónico / Guía directa caja G3/55 Mercedes 814 electronico - Trasmissão G3-55
<b>10613</b>	56,00	76,00	6.00/ 12.00	<b>Mw15C</b>	<b>L</b>	NBR	Mitsubishi L200 / Rueda delantera Mitsubishi L200 - Roda dianteira
<b>10614</b>	32,00	52,15	10.00/ 16.00	<b>KW13</b>	<b>L</b>	NBR	Industrial
<b>10615</b>	50,80	69,88	9.52/ 12.52	<b>KW30</b>	<b>L</b>	NBR	Industrial
<b>10616</b>	28,50	38,00	7,00	<b>MW26</b>	<b>L</b>	NBR	Industrial
<b>10617</b>	16,00	25,00	5,00	<b>LX</b>	<b>L</b>	NBR	Industrial
<b>10618</b>	29,90	47,00	11,30	<b>LX</b>	<b>H</b>	FPM	Citroen C3/Berlingo/Picasso/Xsara - Peugeot 406/Boxer / Semieje derecho Peugeot 406 / Citroen - Xsara- Berlingo - C3 - Picasso - Semi eixo direito
<b>10619</b>	40,00	58,00	10,00	<b>LX</b>	<b>BID.</b>	FPM	Citroen C3/Berlingo/Picasso/Xsara - Peugeot 406/Boxer / Semieje izquierdo - Fiat Ducato Passageiro / Transmisión corona Peugeot 406, Boxer/ Citroen Xsara - Berlingo - C3 - Picasso - Semi eixo / Fiat Iveco Ducato furgón - Passageiro -Trasmissão coroa
<b>10620</b>	40,00	55,00	6,50	<b>LX</b>	<b>H</b>	FPM	Citroen C3/Berlingo/Picasso/Xsara (nafta) / Distribución - Peugeot 406 (motor EW10 nafta) / Cigüeñal Peugeot 406 - virabrequim (motor EW10 gasolina) / Citroen nafta - Xsara - Berlingo - C3 - Picasso - dianteiro do virabrequim
<b>10621</b>	62,10	89,99	7,37	<b>KW03</b>	<b>L</b>	NBR	Industrial
<b>10622</b>	161,92	200,20	12,70	<b>KXC</b>	<b>L</b>	NBR	Industrial
<b>10623</b>	17,00	27,00	6,00	<b>LX</b>	<b>L</b>	NBR	Industrial
<b>10624</b>	75,00	95,00	13,00	<b>KX</b>	<b>L</b>	NBR	Agrale MiniBus M10 - M. Benz L311/317/911/LO911 (Ómnibus) / Rueda delantera MB L-312 L-911 LO-911 L317- Roda dianteira
<b>10625</b>	30,00	63,20	17,00	<b>LW24</b>	<b>L</b>	NBR	Lavarropas maquina de lavar roupas
<b>10626</b>	100,00	128,00	15.00/ 25.00	<b>Kz10</b>	<b>L</b>	NBR	Ford F600/700/6000/FT700 / Eje trasero Ford F600/700/FT700 semi eixo traseiro
<b>10627</b>	73,00	104,70	9.60/ 20.60	<b>Kz10</b>	<b>L</b>	NBR	Chevrolet Camión (todos) - Chrysler P900 - Ford F21000/22000 / Cubo de rueda delantera / Chrysler P900 / Ford Cargo F21000-22000 / GM todos // cubo de roda- semi eixo traseiro
<b>10628</b>	133,40	155,55	14,00	<b>MX</b>	<b>BID.</b>	NBR	Volvo B10/N10/N12/N14/B58 / Cubo de rueda, eje delantero Volvo B10/N10/N12/B58 cubo de roda, eixo dianteiro

Nº SAV	EIXO	ALOJ	ALT	TIPO	O	COMP	APLICAÇÃO
<b>10629</b>	82,50	114,30	12,70	<b>KW29</b>	L	NBR	Agrale - Deutz - Ford F4000/14000 (8 toneladas) VW 7,100/110 8,140/150 / Cubo de rueda trasera / Ford F14000- 8Ton. Cubo de roda traseiro
<b>10630</b>	31,00	50,00	8,00	<b>X22</b>	H	FPM	Chevrolet Monza/Kadett/Vectra/Omega (motor 1.6/1.8/2.0) / Distribución GM - Monza/Kadett/Vectra/Omega motor 1.6/1.8/2.0 dianteiro do virabrequim
<b>10631</b>	44,90	60,00	7,00	<b>LX</b>	L	NBR	Scania 111/115/116 / Eje de accionamiento freno rueda trasera Scania 75/76/101/110/111/115/116/140 freio roda traseira-veda-pó
<b>10632</b>	49,20	76,05	12,70	<b>KX</b>	L	NBR	Agrícola Caterpillar diversos
<b>10633</b>	21,00	32,00	7,50	<b>MX</b>	H	NBR	Chevrolet Celta/Corsa 1.0 a 1.4 (1994 en adelante)/Prisma - Suzuki Fun / Eje caja de cambios / GM Corsa 1.0 a 1.4 (1994/...) caixa da mudanças - eixo primario
<b>10634</b>	57,30	84,00	8,00	<b>MX</b>	L	NBR	Chrysler P700 - Dodge D400/DP400 - Ford F21000/22000 - VW 6.80/6.90/7.90/7.100/110 / Cubo de rueda eje delantero / Chrysler P700 // Ford F22000 // VW 6.80 - 6.90 - 7.90 - 7.100/110 cubo de roda - eixo dianteiro
<b>10635</b>	38,10	50,30	10,90	<b>MX</b>	L	NBR	Massey Ferguson Tractor 50/55/65/85/95/235/250/270/285/290/295 / Caja de dirección TRW / MF tractor 50-55-65-85-95-235-250-270-285-290-295 caixa de direção - grande (TRW)
<b>10636</b>	48,00	65,50	7,00	<b>Mw27</b>	L	NBR	Ford Corcel/Del Rey/Pampa (1989 en adelante) / Cubo de rueda interna, eje delantero Ford Corcel II - Del Rey - Pampa(1989...) cubo de roda - interno/ eixo dianteiro
<b>10637</b>	101,60	130,05	14,30	<b>KZ</b>	L	NBR	Massey Ferguson Tractor 35/35x / Tapa distribución MF tractor 35-35X tampa da distribuicao
<b>10638</b>	150,00	180,00	15,00	<b>MX</b>	<b>BID.</b>	FPM	Volvo B10/N10/N12/N14/B58 / Cubo de rueda, eje trasero Volvo N12-N14 cubo de roda traseira
<b>10639</b>	60,30	85,75	23,80	<b>KW18</b>	L	NBR	Massey Ferguson Tractor 50/55/pala250 / Transmisión, diferencial caja de reducción / MF tractor 235-250-270-285-295-55-65-85-95 transmisao-diferencial caixa de redução
<b>10640</b>	14,27	25,40	6,35	<b>MXC</b>	L	NBR	Industrial
<b>10641</b>	107,96	152,53	18,00	<b>KW24</b>	L	NBR	Semi heil
<b>10642</b>	60,32	92,02	11,13	<b>KZC</b>	L	NBR	Industrial
<b>10644</b>	38,10	60,30	7,95	<b>MXC</b>	L	NBR	Industrial - John Deere / Diversos
<b>10645</b>	22,22	38,07	7,95	<b>MZ</b>	L	NBR	Industrial - John Deere / Diversos
<b>10646</b>	25,40	38,07	6,35	<b>MXC</b>	L	NBR	Industrial - John Deere / Diversos
<b>10647</b>	45,00	55,00	7,00	<b>MZ</b>	H	NBR	Industrial - John Deere / Diversos
<b>10648</b>	114,00	171,00/ 177,00	13,00	<b>MX24</b>	<b>AH</b>	FPM	Citroen Jumper 2,8 - Fiat Ducato 2,5/2,8/Iveco/Dayli Motor Sofrim 2,5 (hasta 1996) y 2,8 (1997 en adelante) - Peugeot Boxer 2,8 - Renault Master 2,8 / Bancada Traseiro do virabrequim, Fiat Ducato 2.5-2.8 / Iveco Dayli motor Sofrim 2,5 (hasta 1996) y 2,8 (del 97 en adelante) / Renault Master (2,8) / Citroen Jumper (2,8) / Peugeot Boxer (2,8)
<b>10649</b>	22,00	47,00	8,00	<b>MZC</b>	L	NBR	Industrial
<b>10650</b>	53,97	76,20	12,70	<b>MXC</b>	L	NBR	Industrial
<b>10651</b>	69,85	88,90	9,52	<b>MZC</b>	L	NBR	Industrial
<b>10652</b>	44,45	73,02	7,95	<b>MZC</b>	L	NBR	Industrial
<b>10654</b>	73,02	101,68	19,05	<b>KZ08</b>	L	NBR	Industrial
<b>10655</b>	28,00	38,00	9,00/ 11,00	<b>LX15</b>	L	FPM	M. Benz G60/6/OH1518 / Caja de cambios MB G60-6/OH 1518 - Caixa de mudanças
<b>10656</b>	80,00	100,00	10,00/ 9,50	<b>MX22</b>	<b>BID.</b>	FPM	M. Benz G60/6/OH1518 / Caja de cambios MB G60-6/OH 1518 - Caixa de mudanças
<b>10657</b>	46,00	92,20	5,50/ 2,90	<b>MT13</b>	L	ACM	M. Benz S5/42 / Caja de cambios MB S5 - 42 - Caixa de mudanças
<b>10658</b>	120,00	150,00	15,00/ 12,00	<b>Mx22</b>	L	NBR	M. Benz 1630/1935/38/41/2325/28/2635/38 / Cubo rueda delantera eje VL04 MB 1630/1935/38/41/2325/28/2635/38- Cubo roda dianteira eixo VL04
<b>10659</b>	85,00	105,00	11,00	<b>LX</b>	L	NBR	M. Benz OM447LA / Piñón eje trasero MBB 0370/0371/1519/1818/2219/1924/1829 // Fiat 190/190H/210 // Volvo 858BR/810M/812BR Pinhão diferencial e saída da transmissao
<b>10660</b>	38,00	58,50	7,00	<b>LX</b>	<b>BID.</b>	NBR	Ford Corcel I/II/Del Rey / Cubo de rueda eje trasero Ford Corcel I / II / Del Rey cubo de roda do eixo traseiro

## CATÁLAGO ELETRÔNICO

Nº SAV	EIXO	ALOJ	ALT	TIPO	O	COMP	APLICAÇÃO
<b>10661</b>	90,00	104,00	11,00	<b>MX22</b>	<b>AH</b>	FPM	Daewoo Espero / Bancada Daewoo Espero arvore de manivelas
<b>10662</b>	92,07	123,85	19,05	<b>KZ08</b>	<b>L</b>	NBR	Industrial
<b>10663</b>	56,36	85,72	6,76	<b>LX</b>	<b>BID.</b>	NBR	Industrial
<b>10664</b>	59,00	85,60	15,00/ 5,00	<b>KW35</b>	<b>L</b>	NBR	Baldan Rastra / Rastra Baldan
<b>10665</b>	70,00	95,00	15,00/ 5,00	<b>Kw35</b>	<b>L</b>	NBR	Genovese Rastra / Rastra Genovese
<b>10666</b>	57,15	76,20	9,52/ 12,50	<b>KW30</b>	<b>L</b>	NBR	Industrial
<b>10668</b>	10,00	22,00	7,00	<b>LX</b>	<b>L</b>	FPM	Industrial
<b>10669</b>	120,00	150,00	12,00	<b>LX</b>	<b>L</b>	FPM	Industrial
<b>10670</b>	95,00	120,00	12,00	<b>MXC</b>	<b>L</b>	FPM	Industrial
<b>10671</b>	58,00	75,00	9,00	<b>LX</b>	<b>H</b>	MVQ	Hino Bus / Distribución Hino Bus - dianteiro do virabrequin
<b>10672</b>	85,00	105,00	9,70	<b>MX</b>	<b>AH</b>	NBR/MVQ	M. Benz L1521 / Salida de caja ZF MB L1521 - saída de mudancas ZF
<b>10673</b>	35,00	52,00	8,00	<b>LX</b>	<b>L</b>	NBR	Industrial
<b>10674</b>	58,00	80,00	10,00	<b>LX</b>	<b>H</b>	MVQ	Nissan Frontier/Máxima/Pathfinder/Quest / Distribución, cigueñal delantero Nissan / Datsun - dianteiro do virabrequin
<b>10675</b>	24,00	40,00	7,00	<b>LX</b>	<b>H</b>	ACM	Isuzu / Distribución Isuzu - dianteiro do virabrequin
<b>10676</b>	45,00	63,00	7,00	<b>LX</b>	<b>L</b>	NBR	Daihatsu Charade G20 / Rueda delantera externa Daihatsu charade G20 - roda dianteira externa
<b>10677</b>	101,57	125,00	13,00	<b>LX</b>	<b>AH</b>	ACM	Asia Topic (motor 2,7) / Bancada Kia - traseiro do virabrequin
<b>10678</b>	32,00	46,00	8,00	<b>LX</b>	<b>L</b>	NBR	Industrial
<b>10679</b>	59,00	75,00	10,00	<b>LX</b>	<b>L</b>	NBR	Chevrolet Luv 4x4 (1996) / Rueda trasera Chevrolet Luv 4x4 (96) - Roda traseira
<b>10680</b>	73,00	90,00	8,00	<b>MX</b>	<b>L</b>	NBR	Isuzu NKR / Rueda delantera Isuzu - roda dianteira
<b>10681</b>	5,00	18,00	8,00	<b>LS</b>	<b>L</b>	NBR	Lavarropas maquina de lavar roupas
<b>10682</b>	42,00	67,00	10,00	<b>LX</b>	<b>BID.</b>	NBR	Suzuki Swift 1.3 / Semieje Suzuki Swift 1.3 - semi eixo
<b>10683</b>	38,00	56,00	10,00/ 13,50	<b>Mw05</b>	<b>L</b>	NBR	Fiat Mirafiori 131 / Salida de caja, lado eje - Volvo B10/N10/N12/N14/B58 / Cubo de rueda / Fiat Mirafiori 131 - transmissao, lado eixo
<b>10684</b>	50,00	67,00	9,00	<b>MX</b>	<b>L</b>	NBR	Chevrolet Luv 1.6 / Rueda delantera Chevrolet Luv 1.6 - roda dianteira
<b>10685</b>	59,00	75,00	10,00	<b>MX18</b>	<b>L</b>	NBR	Isuzu Trooper / Rueda delantera Chevrolet Trooper - roda dianteira
<b>10686</b>	48,00	62,00	8,50/ 12,50	<b>Mw05</b>	<b>L</b>	NBR	Suzuki Swift 1.3 / Rueda delantera interna Suzuki Swift 1.3 - roda dianteira (interna)
<b>10687</b>	38,15	60,48	11,94	<b>Mx05C</b>	<b>AH</b>	NBR	Ford Mustang / Caja de cambios Ford Mustang - caixa de mudancas
<b>10688</b>	82,50	114,30	19,00	<b>KW31C</b>	<b>L</b>	NBR	VW Agrale / Rueda trasera VW Agrale - roda traseira
<b>10689</b>	111,00	158,80	16,00	<b>KW31C</b>	<b>L</b>	NBR	Ford 9000 (Camión) / Rueda trasera Ford 9000 camion - roda traseira
<b>10690</b>	67,00	88,00	9,00	<b>KX15</b>	<b>L</b>	NBR	Daihatsu Delta / Rueda delantera Daihatsu Delta - roda dianteira
<b>10692</b>	53,00	68,20	7,00	<b>LX</b>	<b>L</b>	NBR	Suzuki Swift 1.3 / Rueda delantera externa Suzuki Swift 1.3 -roda dianteira (externo)

## CATÁLAGO ELETRÔNICO

Nº SAV	EIXO	ALOJ	ALT	TIPO	O	COMP	APLICAÇÃO
<b>10693</b>	56,00	72,20	8.00/ 10.00	LT15	L	NBR	Suzuki Swift 1.6 / Rueda delantera Suzuki Swift 1.6 - roda dianteira
<b>10694</b>	98,40	139,70	22,00	KW33C	L	NBR	Chevrolet Kodiak / Rueda trasera Chevrolet Kodiak - roda traseira
<b>10695</b>	107,95	133,38	6,35	MT13C	L	NBR	Industrial
<b>10696</b>	44,00	65,00	12,80	KZ11	L	NBR	Industrial
<b>10697</b>	46,30	76,20	14,50	KZ11C	L	NBR	Industrial
<b>10698</b>	25,00	44,00	7,00	LX	L	NBR	Industrial
<b>10699</b>	31,00	45,00	8,00	LX	L	FPM	Pauny Tractor 230/250/280 / Caja Zanello
<b>10700</b>	156,00	180,70	12,00	LX	L	NBR/FPM	Pauny Tractor 1300/1500/1800 / Palier Zanello 1300-1500-1800 - palier
<b>10701</b>	53,84	82,55	10,80	LX	L	NBR	Industrial
<b>10702</b>	41,15	68,19	9,70	LX	L	NBR	Industrial
<b>10703</b>	23,78	38,10	8,00	LX	L	NBR	Industrial
<b>10704</b>	38,00	54,00	7,00	LX	H	MVQ	Nissan / Distribución Nissan - dianteiro do virabrequin
<b>10705</b>	38,00	54,00	8,00	LX	L	NBR	Industrial
<b>10706</b>	38,00	55,00	8,00	LX	H	MVQ	Nissan Sunny / Distribución
<b>10707</b>	38,00	59,00	9,00	LX	H	MVQ	Subaru Leone / Distribución Subaru leone - dianteiro do virabrequin
<b>10708</b>	38,00	62,00	7,00	LX	L	NBR	Industrial
<b>10709</b>	45,00	62,00	8,00	LX	H	MVQ	Daihatsu Delta - Hino Ranger - Toyota Cressida / Distribución Toyota Cressida / Hino Ranger / Daihatsu Delta - dianteiro do virabrequin
<b>10710</b>	45,00	59,13	10,00	LX	L	NBR	Industrial
<b>10711</b>	45,00	68,00	8,50	LX	H	MVQ	Toyota Land Cruiser (1984) / Distribución Toyota Land cruiser (84) - dianteiro do virabrequin
<b>10712</b>	48,00	68,00	11,00	LX	H	MVQ	Mazda / Distribución Mazda - dianteiro do virabrequin
<b>10713</b>	50,00	72,00	12,00	LX	H	MVQ	Daihatsu Delta - Hino Ranger - Toyota Land Cruiser (1974/1982) / Distribución Toyota Land cruiser (74-82) / Hino Ranger / Daihatsu Delta - dianteiro do virabrequin
<b>10714</b>	60,00	82,00	9,00	LX	AH	MVQ	Daihatsu Taft (1974/1978) / Bancada Daihatsu Taft (74-78) - traseiro do virabrequin
<b>10715</b>	62,00	85,00	8,00	LX	L	NBR	Industrial
<b>10716</b>	70,00	95,00	10,00	LX	L	NBR	Industrial
<b>10717</b>	75,00	94,00	10,00	LX	AH	MVQ	Nissan March / Bancada - Scania 114/124 / Caja de velocidades Nissan / Datsun March - traseiro do virabrequin
<b>10718</b>	100,00	120,00	11,00	LX	AH	MVQ	Toyota Land Cruiser (1969/1984) / Bancada Toyota Land cruiser (69-84) - traseiro do virabrequin
<b>10719</b>	60,00	78.00/ 82.00	9,00	LX22	AH	MVQ	Mitsubishi L100/Minicab / Bancada Mitsubishi L100 - traseiro do virabrequin
<b>10720</b>	27,95	56,00	7,00	LX	H	ACM	Renault Scenic (Nafta/Diesel) / Salida de caja Renault Scenic Nafta/diesel - transmissao
<b>10721</b>	27,94	70,00	10,00	LX	H	ACM	Renault 19/Clio2/Kangoo/Laguna/Logan/Megane/Sandero/Scenic/Symbol (Nafta/Diesel) / Salida de caja Renault Scenic Nafta/diesel - transmissao
<b>10722</b>	50,80	92,02	9,52	MZC	L	NBR	Industrial

N° SAV	EIXO	ALOJ	ALT	TIPO	O	COMP	APLICAÇÃO
<b>10723</b>	62,84	89,99	7,24	<b>KW03C</b>	L	NBR	Industrial
<b>10724</b>	20,00	52,00	7,00	<b>LX</b>	L	NBR	Industrial
<b>10725</b>	55,00	78,00	12,00	<b>LX</b>	H	ACM	Mitsubishi Canter/Fusobus/Fusotruck/Rosa / Distribución Mitsubishi - dianteiro do virabrequin
<b>10726</b>	38,00	59,00	8,00	<b>LX</b>	L	NBR	Industrial
<b>10727</b>	51,00	63,00	13,50	<b>KP05</b>	L	NBR	M. Benz LO914 Electrónico / Rodamiento cilindro de embrague MB LO 914 Electronico - rodamento cilindro de embrague
<b>10728</b>	62,00	90,00	10,00	<b>LX</b>	L	NBR	M. Benz OH1621 / Salida de caja ZF S5/6/80 MB colectivo 1621 - transmissao ZF S5-6/80
<b>10729</b>	110,00	140,00	12,00/ 21,00	<b>KW37</b>	<b>BID.</b>	NBR	Volvo B10 / Rueda delantera Volvo B10 - roda dianteira
<b>10731</b>	12,00	18,00	2,80	<b>LS</b>	L	NBR	Industrial
<b>10732</b>		63,53	7,90	<b>LT12</b>	L	NBR	Industrial
<b>10733</b>	12,70	17,48	2,39	<b>LT</b>	L	NBR	Industrial
<b>10734</b>	76,20	101,68	11,13	<b>KXC</b>	L	NBR	Industrial
<b>10735</b>	53,97	79,37	11,13	<b>KXC</b>	L	NBR	Industrial
<b>10736</b>	48,90	63,00	10,80	<b>KW38</b>	L	NBR	Peugeot 205/306 / Eje tren trasero Peugeot 205-306 - eixo tren traseiro
<b>10737</b>	101,60	126,97	11,89	<b>KXC</b>	L	NBR	Industrial
<b>10738</b>	69,85	95,28	11,13	<b>MX</b>	L	NBR	Industrial
<b>10739</b>	31,00	50,00	8,00	<b>LX</b>	H	FPM	Chevrolet Corsa/Kadett/Monza (1.6-1.8)/Omega / Bomba de aceite Chevrolet Monza 1.6-1.8 / Corsa Van / Omega / Kadettbomba de óleo
<b>10740</b>	26,00	42,00	8,00	<b>MX22</b>	H	FPM	Chevrolet Corsa Wind 1.4-1.6/Pick Up/Sedan / Bomba de aceite Chevrolet Corsa Wind 1.4-1.6 / Sedan / Pick Up Bomba de óleo
<b>10741</b>	30,00	43,00	8,00	<b>MX22</b>	H	FPM	Fiat Duna 1,7 (diesel)/Fiorino/Palio/Uno / Bomba de aceite Fiat Palio / Duna 1.7 Diesel / Uno / Fiorino bomba de óleo
<b>10742</b>	23,00	35,00	6,00	<b>LX</b>	L	NBR	Fiat 128/Europa / Fuelle homocinética Fiat 128 - Europa Fole Homocinética
<b>10743</b>	22,00	40,00	13,00	<b>LX</b>	L	NBR	Lavarropas maquina de lavar roupas
<b>10744</b>	22,00	40,00	7,00	<b>LX</b>	L	NBR	Lavarropas maquina de lavar roupas
<b>10745</b>	75,00	100,00/ 110,00	21,50	<b>KZ06</b>	L	NBR	M. Benz 1526 / Reforma
<b>10746</b>	41,27	63,55	7,95	<b>MXC</b>	L	NBR	Industrial
<b>10747</b>	17,00	25,00	6,00	<b>LX</b>	L	NBR	Industrial
<b>10748</b>	12,00	28,00	7,00	<b>LX</b>	L	NBR	Industrial
<b>10749</b>	76,20	101,68	11,13	<b>KZ</b>	L	NBR	Industrial
<b>10750</b>	66,67	92,02	6,35	<b>MT14</b>	L	NBR	Industrial
<b>10751</b>	82,55	114,33	11,13	<b>KZC</b>	L	NBR	Industrial
<b>10752</b>	57,15	76,20	6,35	<b>MT14</b>	L	NBR	Industrial
<b>10753</b>	25,40	44,50	6,50	<b>MX</b>	<b>BID.</b>	ACM	Bendix Tractor / Compresor de aire compresor de ar

## CATÁLAGO ELETRÔNICO

Nº SAV	EIXO	AL0J	ALT	TIPO	O	COMP	APLICAÇÃO
<b>10754</b>	41,20	63,50	8,00	<b>MX</b>	<b>H</b>	ACM	Chevrolet D60/70/80/90 – Fiat 120 (Diesel) – Ford F8000/8500/FT8000 / Salida de caja / Chevrolet D60-70-80-90/ Fiat 120 diesel / Ford F8000 - 8500 - FT8000 caixa de mudanças
<b>10755</b>	58,00	75,00	9,00	<b>LX</b>	<b>L</b>	NBR	Yanmar NSB18/18R / Cigüeñal Yanmar NSB18/18R arvore de manivelas
<b>10756</b>	300,00	340,00	16,00	<b>LX</b>	<b>L</b>	NBR	Industrial
<b>10757</b>	9,95	28,00	13,00	<b>LW15</b>	<b>L</b>	NBR	Moto Amortiguador
<b>10758</b>	43,66	65,05	12,70	<b>MX</b>	<b>L</b>	FPM	Industrial
<b>10759</b>	76,20	126,97	11,89	<b>KZC</b>	<b>L</b>	NBR	Industrial
<b>10760</b>	60,00	80,00	12,00	<b>MX</b>	<b>L</b>	NBR	Agrícola – Chevrolet A/C/D20 (4x4) / Rueda delantera, cubo (c/cruceta) – Valmet 360/600 (D222) / Árbol de levas / Chevrolet A - C -D20 (4x4) roda dianteira-cubo (C/cruceta) Valmet 360/600 (D222) arvore de manivelas
<b>10761</b>	85,70	114,20	11,20	<b>LX</b>	<b>L</b>	NBR	Dynapac Rolo Compactador CA/25/35 / Cilindro de dirección Dynapac rolo compactador CA/25/35 cilindro de direção
<b>10762</b>	32,00	52,10	10,00	<b>LX</b>	<b>L</b>	NBR	Agrícola – Lavrale / Diversos Agricola
<b>10763</b>	40,00	72,00	12,00	<b>MX</b>	<b>L</b>	NBR	Valmet 60/62/65/80/85 / Bomba hidráulica, acoplamiento Valmet 60-62-65-80-85 bomba hidraulica - acoplamiento
<b>10764</b>	34,00	62,10	10,00	<b>MX</b>	<b>L</b>	NBR	MWM motor Farymann FE/F6 / Árbol de levas, lado polea MWM motor farymann FE/F6 arvore de manivelas-lado polia
<b>10765</b>	21,00	32,00	7,00	<b>LX</b>	<b>L</b>	NBR	M. Benz OM366 LA / Piñón, horquilla de transferencia MB OM366 LA Pinhão - horquilla de transferencia
<b>10766</b>	32,54	51,43	9,52	<b>MX</b>	<b>L</b>	NBR	Fiat 125 / Rueda trasera Fiat 125 roda traseira
<b>10767</b>	32,00	56,00	11,00	<b>LX</b>	<b>L</b>	NBR	Fiat 1100/1500 / Salida de caja Fiat 1100-1500 caixa de mudanças
<b>10768</b>	32,00	65,00	13,00	<b>LX</b>	<b>L</b>	NBR	Industrial
<b>10769</b>	34,00	50,00	10,00	<b>LX</b>	<b>L</b>	NBR	Industrial
<b>10770</b>	35,00	58,00	11,00	<b>LX</b>	<b>L</b>	NBR	Industrial
<b>10771</b>	35,00	72,00	8,00	<b>LX</b>	<b>L</b>	NBR	Industrial
<b>10772</b>	38,00	49,20	9,00	<b>MX</b>	<b>L</b>	NBR	Industrial
<b>10773</b>	42,00	62,00	12,00	<b>LX</b>	<b>L</b>	NBR	Industrial
<b>10774</b>	50,00	68,00	9,00	<b>LX</b>	<b>L</b>	NBR	Toyota Hiace furgon / Rueda delantera – Yanmar NSB75/75R/NS90 / Cigüeñal Toyota Hiace furgon - roda dianteira / Yanmar NSB75-75R-NS90 - arvore de manivelas
<b>10775</b>	52,00	76,00	8,00	<b>LX</b>	<b>L</b>	NBR	Industrial
<b>10776</b>	56,00	69,00	10,00	<b>LX</b>	<b>L</b>	NBR	Industrial
<b>10777</b>	57,00	85,00	13,00	<b>LX</b>	<b>L</b>	NBR	Industrial
<b>10778</b>	58,00	72,00	8,00	<b>LX</b>	<b>L</b>	NBR	Industrial
<b>10779</b>	60,00	80,00	9,00	<b>LX</b>	<b>L</b>	NBR	Suzuki Fronte ST90 / Cigüeñal trasero Suzuki ST90 - Fronte virabrequin traseiro
<b>10780</b>	80,00	113,00	12,00/ 22,00	<b>KW36</b>	<b>L</b>	NBR	Isuzu NKR / Rueda trasera interior Chevrolet roda traseira
<b>10782</b>	49,00	100,00	8,00/ 10,00	<b>LZ11</b>	<b>L</b>	NBR	Isuzu NKR / Rueda trasera exterior Caminhao roda traseira
<b>10783</b>	54,00	65,00	13,00	<b>MX20</b>	<b>L</b>	NBR	Nissan Cedric / Rueda delantera Nissan Cedric roda dianteira
<b>10784</b>	38,00	49,20	9,00	<b>MX</b>	<b>L</b>	NBR/MVQ	Cuplin

## CATÁLAGO ELETRÔNICO

N° SAV	EIXO	ALOJ	ALT	TIPO	O	COMP	APLICAÇÃO
<b>10785</b>	35,00	48,00	13.00/ 15.00	<b>MW28</b>	L	NBR	caja
<b>10786</b>	38,00	51,00	13.00/ 15.00	<b>Mw28</b>	L	NBR	caja
<b>10788</b>	56,00	68.00/ 73.00	8.00/ 11.50	<b>Mw29</b>	L	NBR	Nissan / Rueda delantera Nissan roda dianteira
<b>10789</b>	39,00	50,50	8,50	<b>MX25</b>	L	NBR	Ford Festiva - Kia Pride/Rio / Rueda trasera Mazda roda traseira
<b>10791</b>	92,00	122,20	22,00	<b>Kw31C</b>	L	NBR	Brigadier / Rueda delantera Brigadier roda dianteira
<b>10792</b>	114,30	149,20	28,00	<b>Kw31C</b>	L	NBR	roda dianteira
<b>10796</b>	56,00	74.20/ 78.20	7.50/ 10.00	<b>Mw29</b>	L	NBR	Nissan Sentra / Rueda delantera Nissan Sentra roda dianteira
<b>10797</b>	32,00	52,00	9,50	<b>MS</b>	L	NBR	Daewoo Matiz / Rueda trasera Daewoo Matiz roda traseira
<b>10798</b>	70,00	112,00	14.00/ 20.00	<b>Mw03</b>	L	NBR	Rueda
<b>10799</b>	64,00	132,50	13,00	<b>LX23</b>	L	NBR	Isuzu LT500 / Rueda eje trasero Isuzu LT500 roda eixo traseiro
<b>10800</b>	75,00	120,00	14,00	<b>KW31C</b>	L	NBR	Chevrolet Kodiak (Camión) / Rueda delantera Chevrolet Kodiak caminhao - roda dianteira
<b>10801</b>	16,00	26.00/ 36.00	12,00	<b>Lx01</b>	L	NBR	Renault 11/Trafic / Caja de cambios, selector de 5ta Renault 11 caixa de mudanças
<b>10802</b>	26.50/ 29.30	41,40	1,80	<b>MS11</b>	L	NBR	Industrial
<b>10803</b>	45,00	65,00	10,00	<b>LR</b>	L	NBR	Industrial
<b>10804</b>	55,00	90,00	10,00	<b>LR</b>	L	NBR	Industrial
<b>10805</b>	25,00	32,00	4,10	<b>LT16</b>	L	NBR	Arandela de cierre amortiguador
<b>10806</b>	50,00	69,88	9.52/ 12.52	<b>Kw41</b>	L	NBR	Industrial
<b>10807</b>	18,00	48,00	13,00	<b>Lw35</b>	L	NBR	Amortiguador
<b>10808</b>		58,20	5,50	<b>LT14</b>	L	NBR	Industrial
<b>10809</b>	79,37	114,30	17,07	<b>KW17C</b>	L	NBR	Industrial
<b>10810</b>	74,88	99,16	8,05	<b>KW34</b>	L	NBR	Industrial
<b>10811</b>	22,00	40,00	10,00	<b>LX</b>	L	NBR	Lavarropas maquina de lavar roupas
<b>10812</b>	22,00	45,00	10,00	<b>LX</b>	L	NBR	Lavarropas maquina de lavar roupas
<b>10813</b>	45,00	65,00	8,00	<b>LZ</b>	L	NBR	Agrícola
<b>10814</b>	60,40	79,40	9,30	<b>LX21</b>	H	NBR	Agrícola
<b>10815</b>	31,75	38,07	3,20	<b>MT</b>	L	NBR	Agrícola
<b>10816</b>	56,50	85,50	12,70	<b>LZ</b>	L	NBR	Agrícola
<b>10817</b>	25,00	52,00	10,00	<b>LT</b>	L	NBR	Industrial
<b>10818</b>	25,00	47,00	7,00	<b>LT</b>	L	NBR	Industrial
<b>10819</b>	14,00	26,00	7,00	<b>LZ</b>	H	FPM	Maxion Motor / Alternador

## CATÁLAGO ELETRÔNICO

Nº SAV	EIXO	ALOJ	ALT	TIPO	O	COMP	APLICAÇÃO
<b>10820</b>	12,44	25,40	6,50	LZ	AH	ACM	Renault 18/21/Trafic / Distribuidor
<b>10821</b>	26,00	34,40	3,60	G016	L	NBR	M. Benz / Arranque
<b>10822</b>	74,00			Mx27	AH	FPM	Fiat 1.0/1.3 L 8v/Fire Palio/Siena/Strada/Uno / Bancada, tope traseira Fiat 1.0/1.3 L 8v. - Fire Palio / Siena / Strada / Uno - Traseiro do Virabrequim - Lado volante - flange traseira
<b>10823</b>	101,60	126,94	9,00	Mx22	L	FPM	Fiat Allis
<b>10824</b>	42,00	55,00	9,00	LZ	L	NBR	Industrial
<b>10825</b>	42,00	58,00	7,00	LZ	L	NBR	Industrial
<b>10826</b>	45,00	65,00	6,00	LX	L	NBR	Industrial
<b>10827</b>	76,20	126,97	11,89	KXC	L	NBR	Industrial
<b>10828</b>	140,00	168,00	15,00	KX	L	NBR	Kamaz Camión / Rueda traseira
<b>10830</b>	37,00	60,00	12,00/ 30,00	Kw39	AH	NBR/ACM	Ford Ranger (1997 en adelante) / Cola de caja (Mazda) Ford Ranger (97 en adelante) caixa de mudanças (Mazda)
<b>10831</b>	39,40	80,20	6.40/ 11.80	Mx26	H	NBR	Chevrolet Veraneio - Ford F100 / Piñon diferencial Ford F100 / Chevrolet Veraneio Pinhão diferencial
<b>10832</b>	57,15	82,50	12,00	MW31	AH	ACM	Clark - Ford Ranger / Salida de caja - VW 7,100/110 8,140/150 / Transmisión Clark caixa de mudanças
<b>10833</b>	47,60	63,55	9,70	MX18	H	ACM	Agrale / Guía directa, caja 5406 Eaton - Ford - Chevrolet - VW (Camión) / Entrada de transmisión FS 5205 Mec. 5 vel. Ford / Chevrolet / VW Camion - entrada de transmissão FS 5205 Mec. 5 vel.
<b>10834</b>	76,30	125,35	19,50	KW40	BID.	ACM	Chevrolet Kodiak - Ford Cargo 814/1215/1415/1419 - VW 15,180/17220 / Diferencial Rocwell - Fiat Iveco Eurotrakker / Transmisión, eje piloto Ford Cargo / VW Caminhão / Chevrolet Kodyat - diferencial Rocwell - Fiat Iveco Eurotrakker - Transmissão - eixo piloto
<b>10835</b>	18,00	35,00	7,00	LX	L	NBR	Industrial
<b>10836</b>	20,00	36,00	7,00	LX	L	NBR	Industrial
<b>10837</b>	20,00	48,00	8,00	LX	L	NBR	Industrial
<b>10838</b>	22,00	36,00	6,00	LX	H	ACM	Chevrolet Esteem / Motor toma
<b>10839</b>	25,00	50,00	7,00	LX	L	NBR	Industrial
<b>10840</b>	25,00	55,00	10,00	LX	L	NBR	Industrial
<b>10841</b>	26,00	40,00	5,00	LX	L	NBR	Industrial
<b>10842</b>	28,00	37,00	6,00	LX	L	NBR	Industrial
<b>10843</b>	28,00	52,00	7,00	LX	L	NBR	Industrial
<b>10844</b>	28,00	68,00	8,00	LX	L	NBR	Industrial
<b>10845</b>	21,00	40,00	8,20	LX	L	NBR	Drean Lavarropas maquina de lavar roupas Dream
<b>10846</b>	19,00	31,75	7,00	LZ12	L	NBR	Industrial / Hidráulico Industrial - hidraulico
<b>10847</b>	47,62	76,20	7,92	MX	L	NBR	Industrial
<b>10848</b>	32,00	52,55	15,50	LW24	L	NBR	Longvie Lavarropas 11657 / Cuba Maquina de lavar roupas Longvie 11657 - cuba
<b>10849</b>	40,00	60,00	10,00	MX	L	NBR	Chevrolet NHR Camión / Rueda traseira Chevrolet NHR Caminhao roda traseira
<b>10850</b>	46,00	62,00	7.90/ 14.00	MX02	BID.	NBR	Chevrolet 724 Interior / Rueda delantera Daewoo Matiz / Chevrolet 724 Int. Roda dianteira

## CATÁLAGO ELETRÔNICO

Nº SAV	EIXO	ALOJ	ALT	TIPO	O	COMP	APLICAÇÃO
<b>10851</b>	35,00	56,00	9.00/ 15.50	<b>LW26</b>	L	NBR	Mazda 323/626 / Transmision Mazda 323-626 transmissao
<b>10852</b>	46,00	62,00	7,00	<b>MS</b>	L	NBR	Chevrolet 724 exterior / Rueda delantera Daewoo Matiz / Chevrolet 724 ext. Roda dianteira
<b>10853</b>	38,00	70,00	6.00/ 16.50	<b>Mx02</b>	<b>BID.</b>	NBR	Chevrolet - Fiat Fiat / Chevrolet
<b>10854</b>	28,70	43,30	2.50/ 3.00	<b>MT17</b>	L	NBR	Industrial
<b>10855</b>	139,70	190,53	14,90	<b>KZ</b>	L	NBR	Industrial
<b>10856</b>	24,00	43,00	6,00	<b>LX</b>	L	NBR	Suzuki Adress 50 c.c. / Cigüeñal lado embrague Suzuki Adress 50 C.C. cigüeñal lado enbragem
<b>10857</b>	4,80	22,00	7,00	<b>LS</b>	L	NBR	Yamaha
<b>10858</b>	112,30	130,00	11,00	<b>MX</b>	<b>AH</b>	ACM	Chevrolet Pick Up C20/D20 / Bancada Chevrolet Pick up C20-D20 traseiro do virabrequim
<b>10859</b>	45,00	80,00	9,50	<b>LX</b>	L	NBR	Industrial
<b>10860</b>	30,00	58,00	8,00	<b>LX</b>	L	NBR	Industrial
<b>10861</b>	30,00	48,00	8,00	<b>LX</b>	L	NBR	Industrial
<b>10862</b>	38,00	72,00	7,00	<b>LZ</b>	L	NBR	Marani / Mando cuchillas Marani- mando cuchillas
<b>10863</b>	36,00	55,00	8,00	<b>LX</b>	L	NBR	Industrial
<b>10864</b>	60,00	79,00	11,00	<b>LX</b>	<b>H</b>	ACM	Mazda Titan (1980 en adelante) / Tapa distribución Mazda - tapa distribúicao
<b>10865</b>	27,00	43,00	9,00	<b>LX</b>	<b>H</b>	ACM	Ford Ranger (1997 en adelante) / Directa caja (Mazda) Ford Ranger (97 en adelante) directa caixa Mazda
<b>10866</b>	35,00	56,00	10,00	<b>LZ</b>	<b>AH</b>	ACM	Chevrolet Blazer/S10 (4x2) / Salida de caja - Ford Ranger (2002 en adelante) / Cola de caja (Eaton) / Ford Ranger (2002 en adelante) cola de caixa Eaton - GM Blazer 4x2 / S10 Saída de caixa
<b>10867</b>	35,53	58,22	11,91	<b>MX</b>	<b>BID.</b>	NBR	Ford Ranger RT / Rueda trasera
<b>10868</b>	40,00	60,00	6,00	<b>LX</b>	L	NBR	Agco / Diversos - Industrial
<b>10870</b>	15,00	30,00	4,50	<b>LX</b>	L	NBR	Alternador
<b>10871</b>	28,00	49,00	7,00	<b>MX</b>	L	NBR	Fiat / Caja
<b>10872</b>	32,00	42,00	7,00	<b>LX</b>	<b>H</b>	ACM	VW Bora/Gol (Trend)/Fox/Surán/Voyage / Árbol de levas Skoda Felicia - arvore de manivelas
<b>10873</b>	32,00	45,00	10,00	<b>LX</b>	<b>H</b>	ACM	Renault 18 / Árbol de levas Renault 18 - arvore de manivelas
<b>10874</b>	38,00	57,00	7,00	<b>MX</b>	L	NBR	Tobata M130 / Transmision Tobata M130 - Transmissao
<b>10875</b>	42,00	57,00	10,00	<b>MX</b>	L	NBR	Lada / Rueda trasera
<b>10876</b>	43,00	77,00	12,50	<b>MX</b>	L	NBR	Toyota 4.5 / Rueda trasera
<b>10877</b>	46,00	102,00	10,50	<b>LX</b>	L	NBR/FPM	Mitsubishi Canter / Rueda trasera
<b>10878</b>	46,00	78,00	10,00	<b>MX</b>	L	NBR	Fiat 125 / Rueda
<b>10879</b>	47,60	70,65	9,00	<b>LX</b>	L	NBR	Toyota / Rueda trasera
<b>10881</b>	70,00	159,00	16,00	<b>MX24</b>	<b>H</b>	FPM	Citroen Jumper (2,8) - Fiat Ducato 2.5-2.8/Iveco/Dayli motor Sofrim 2,5 (hasta 1996) y 2,8 (1997 en adelante) - Peugeot Boxer (2,8) - Renault Master (2,8) / Distribución Dianteiro do virabrequim, Fiat Ducato 2.5-2.8 / Iveco Dayli motor Sofrim 2,5 (hasta 1996) y 2,8 (del 97 en adelante) / Renault Master (2,8) / Citroen Jumper (2,8) / Peugeot Boxer (2,8)
<b>10882</b>	27,00	47,00	7,00	<b>LX</b>	<b>H</b>	FPM	Citroen C3/Berlingo/Picasso/Xsara (turbo diesel) - Peugeot 307 / Árbol de levas Peugeot 307 / Citroen XSara - Berlingo - C3 - Picasso - arvore de manivelas TD

## CATÁLAGO ELETRÔNICO

N° SAV	EIXO	ALOJ	ALT	TIPO	O	COMP	APLICAÇÃO
<b>10883</b>	42,00	66,00	6,00	<b>LX</b>	<b>H</b>	FPM	Citroen C3/Berlingo/Picasso/Xsara / Distribución Citroen Xsara- Berlingo - C3 - Picasso - dianteiro do virabrequim 1.6 i
<b>10884</b>	29,80	50,00	10,00/ 13,50	<b>Mw21</b>	<b>H</b>	ACM	Fiat Idea / Diferencial derecho Fiat Idea - diferencial derecho
<b>10885</b>	29,80	52,00	10,00/ 13,50	<b>Mw21</b>	<b>AH</b>	ACM	Fiat Idea / Diferencial izquierdo Fiat Idea - diferencial izquierdo
<b>10886</b>	27,00	37,00	7,00	<b>MX22</b>	<b>H</b>	FPM	Fiat Palio/Punto/Siena (Motor Fire) 8V/16V / Distribucion
<b>10887</b>	40,00	55,00	7,00	<b>MX22</b>	<b>H</b>	FPM	Fiat Palio/Siena (motor Fire) 16V / Árbol de levas Fiat Palio - Siena (motor Fire) - arvore de manivelas 16V
<b>10888</b>	35,00	50,00	8,00	<b>LX</b>	<b>H</b>	FPM	Renault Twingo (Motor C3G) / Distribución Bomba de óleo
<b>10889</b>	28,00	38,00	2,70	<b>LT</b>	<b>L</b>	FPM	Industrial
<b>10890</b>	25,00	47,00	7,25	<b>LW05</b>	<b>L</b>	NBR	Industrial
<b>10891</b>	25,00	41,40	6,00	<b>LX</b>	<b>L</b>	NBR	Industrial
<b>10892</b>	31,50	51,90	10,00	<b>MX</b>	<b>L</b>	NBR	Fiat Tempra 2,0 / Salida caja lado derecho Fiat Tempra 2,0 Saída caixa esquerda
<b>10893</b>	29,80	50,00	10,00/13, 50	<b>Mw13</b>	<b>H</b>	ACM	Fiat Tempra 2,0/2,0i 8/16 válvulas / Salida caja lado derecho Fiat tempra 2,0/2,0i 8-16 válvulas / Saída caixa direito
<b>10894</b>	29,80	52,00	10,00/13, 50	<b>Mw13</b>	<b>AH</b>	ACM	Chevrolet A/C 10/20/Blazer/Caravan D10/20/40/Chevette/Chevy/Omega/Opala/Silverado / Árbol de levas Chevrolet A/C 10/20 - Caravan / D10/20/40/ Omega / Opala / Silverado / Blazer / Chevette / Chevy - Arvore de manivelas
<b>10895</b>	44,70	61,20	8,80	<b>MX22</b>	<b>H</b>	FPM	Ford Ranger / Árbol de levas trasero Ford Ranger - Arvore de manivelas traseiro
<b>10896</b>	60,00	76,20	11,10	<b>LZ</b>	<b>AH</b>	FPM	MWM D232 (V8/V12) / Árbol de levas MWM D232 (V8-V12) Arvore de manivelas
<b>10897</b>	90,10	110,00	13,00	<b>LX</b>	<b>H</b>	ACM	Peugeot 206 / Eje trasero Peugeot 206 - Eixo traseiro
<b>10898</b>	31,70	53,50	6,50	<b>LT17</b>	<b>L</b>	NBR	Fiat Marea/Palio/Siena/Tempra/Tipo / Salida de caja Fiat Marea/ Palio/ Siena/ Tempra/ Tipo - Saída de caixa
<b>10899</b>	22,80	40,00	8,00	<b>Kx17</b>	<b>H</b>	ACM	Fiat Tempra 2,0 16v/1,8 16v / Balanceadores Fiat Tempra 2,0 16v / 1,8 16v - Balanceadores
<b>10900</b>	30,00	44,00	8,00	<b>MX22</b>	<b>AH</b>	FPM	Industrial
<b>10901</b>		80,00	10,00	<b>LT12</b>	<b>L</b>	NBR	Industrial
<b>10902</b>	80,00	140,00	14,00	<b>LX</b>	<b>L</b>	NBR	Chevrolet - Chrysler - Nissan / Rueda trasera exterior - Ford Ranger / Palier 30 estrias Chrysler / Chevrolet / Nissan - Roda traseira externa / Ford Ranger - Semi eixos 30 estrias
<b>10903</b>	42,86	65,25	9,50/1 1,91	<b>Lx12</b>	<b>BID.</b>	NBR/FPM	Chevrolet Celta/Corsa (2005 en adelante)/Prisma - Suzuki Fun / Selectora Chevrolet Corsa (2005...)/Suzuki Fun - Seletora
<b>10904</b>	14,00	20,00	3,20	<b>LT</b>	<b>L</b>	NBR	Heil Internacional / Rueda semiremolque Roda
<b>10905</b>	107,96	152,63	25,00	<b>Kw24</b>	<b>L</b>	NBR	Garro Fabril caja maicera / Cubre polvo Agrícola
<b>10907</b>	57,15	76,20	5,00	<b>MT18</b>	<b>L</b>	NBR	Agrícola - Dana Diferencial / Semi eje Agricola - Diferencial DANA - sem eixo
<b>10908</b>	45,00	73,10	13,00/ 17,70	<b>MR C</b>	<b>L</b>	NBR	Industrial
<b>10909</b>	35,00	82,00	6,00	<b>LX</b>	<b>L</b>	NBR	Ford - M. Benz OH 1315 electrónico /1621 - VW Camión y Omnibus 1215/1415/19/22/1617/22/2422/25/3224/3530 / 14150/24220/24250 / Rueda trasera FORD // VW CAMION Y OMNIBUS - 1215/1415/19/22/1617/22/2422/25/3224/3530 // 14150/24220/24250 Cubo de roda traseiro
<b>10910</b>	121,10	160,20	35,00	<b>KW24</b>	<b>L</b>	NBR	Industrial
<b>10911</b>	180,95	206,50	17,00	<b>LX</b>	<b>L</b>	NBR	Industrial
<b>10912</b>	133,32	152,17	10,30	<b>LX</b>	<b>L</b>	NBR	Industrial
<b>10913</b>	155,60	183,90	13,50	<b>LX</b>	<b>L</b>	NBR/MVQ	Industrial

## CATÁLAGO ELETRÔNICO

Nº SAV	EIXO	ALOJ	ALT	TIPO	O	COMP	APLICAÇÃO
<b>10914</b>	44,00	62,00	10,00	<b>LX</b>	L	NBR	Agrícola / Rotocultivador
<b>10915</b>	55,00	72,00	8,00/ 13,30	<b>Mw13</b>	<b>BID.</b>	FPM	Agrícola / Rotocultivador
<b>10916</b>	12,00	28,00	7,50/8,50	<b>Lw41</b>	L	FPM	Chevrolet Corsa 1,7 (diesel) – Isuzu / Alternador, depressor
<b>10917</b>	79,00		11,00	<b>G009</b>	L	NBR	Industrial V-RING
<b>10918</b>	45,80	70,55	10,80	<b>Mw32c</b>	H	FPM	Ford Explorer/Ranger (motor 2,5) / Piñón
<b>10919</b>	14,00	20,00	2,50	<b>MS</b>	L	NBR	Ford / Arranque – Honda moto XL125/250R/X250R/NR 350 / Sistema de freno Arranque FORD - Moto HONDA Sistema de freio
<b>10920</b>	85,00	105,00	13,00 / 18,00	<b>Kw24</b>	<b>AH</b>	FPM	Scania 114/124 / Salida de caja Scania 124 - Saída Caixa
<b>10921</b>	85,00	105,00	13,00 / 18,00	<b>Kw24</b>	H	FPM	Scania 114/124 / Diferencial (salida piñón) Scania 124 - Diferencial (saída pinhão)
<b>10922</b>	142,00	170,00	15,00 / 17,00	<b>Kw42</b>	L	NBR	Scania 114/124 / Rueda trasera Scania 124 - Roda traseira
<b>10923</b>	16,00	26,00	9,00 / 20,00	<b>Kx18</b>	L	NBR	Fiat 147/Elba/Fiorino/Oggi/Premio/Uno / Caja de velocidades, selectora Fiat 147 / Fiorino / Oggi / Uno / Premio / Elba - Caixa de velocidades - seletora
<b>10924</b>	48,00	78,00	8,00	<b>LX</b>	L	NBR	Industrial
<b>10925</b>	52,00	80,00	10,00	<b>LX</b>	L	NBR	Industrial
<b>10926</b>	42,00	80,00	10,00	<b>LX</b>	L	NBR	Industrial
<b>10927</b>	50,00	64,00	7,00	<b>LX</b>	L	NBR	Industrial
<b>10928</b>	48,00	82,00	8,00	<b>LX</b>	L	NBR	Industrial
<b>10929</b>	45,00	76,00	9,00	<b>LZ</b>	L	NBR	Industrial
<b>10930</b>	40,00	74,00	8,00	<b>LX</b>	L	NBR	Industrial
<b>10931</b>	35,00	72,00	12,00	<b>LX</b>	L	NBR	Industrial
<b>10932</b>	42,00	68,00	10,00	<b>LX</b>	L	NBR	Industrial
<b>10933</b>	34,00	56,00	8,00	<b>LX</b>	L	NBR	Industrial
<b>10934</b>	32,00	60,00	8,00	<b>LX</b>	L	NBR	Industrial
<b>10935</b>	38,00	60,00	8,00	<b>LX</b>	L	NBR	Industrial
<b>10936</b>	24,00	52,00	10,00	<b>LX</b>	L	NBR	Industrial
<b>10937</b>	22,00	52,00	7,00	<b>LX</b>	L	NBR	Industrial
<b>10938</b>	20,00	50,00	7,00	<b>LX</b>	L	NBR	Industrial
<b>10939</b>	25,00	48,00	8,00	<b>LX</b>	L	NBR	Industrial
<b>10940</b>	35,00	47,00	10,00	<b>LX</b>	L	NBR	Agrícola
<b>10941</b>	20,00	38,00	8,00	<b>LX</b>	L	NBR	Industrial
<b>10942</b>	31,00	44,00	6,50	<b>LX</b>	L	NBR	Industrial
<b>10943</b>	20,00	45,00	7,00	<b>LX</b>	L	NBR	Industrial

N° SAV	EIXO	ALOJ	ALT	TIPO	O	COMP	APLICAÇÃO
<b>10944</b>	17,00	45,00	7,00	LX	L	NBR	Industrial
<b>10945</b>	44,00	70,00	8,00	MT	L	NBR	Industrial
<b>10946</b>	45,00	72,00	10,00	LX	L	NBR	Alfa Romeo 2300 Ti – Fiat JK2000 / Transmissão, rueda, eje intermedio
<b>10947</b>	19,00	42,00	7,00	LX	L	NBR	Industrial
<b>10948</b>	18,00	40,00	7,00	LX	L	NBR	Industrial
<b>10949</b>	26,00	40,00	8,00	LX	L	NBR	Industrial
<b>10950</b>	25,00	40,00	8,00/ 11,00	Lx15	L	NBR	Industrial
<b>10951</b>	10,00	15,00	3,00	LT	L	NBR	Industrial – Scania 114/124 – Volvo B10/N10/N12/N14/B58 / Velocímetro, eje
<b>10952</b>	215,90	241,30	15,88	LX	L	NBR	Industrial
<b>10953</b>	17,00	35,00	5,00	LX	L	NBR	Industrial
<b>10954</b>	20,00	40,80	5,50/9,70	Lw33	L	NBR/85	Amortiguador
<b>10955</b>	40,00	62,00	7,40	LX	H	FPM	Ford Transit 1,6/Courier/Ka / Bomba de aceite Transit 1,6 /Ka /Courier - Bomba de Oleo
<b>10956</b>	74,00	114,00	11,00	KZ	L	NBR	Marchesan (Implementos) / Cubo de rueda Marchesan (Implementos) - Cubo de Roda
<b>10957</b>	70,00	88,00	10,00	MX22	AH	FPM	M. Benz OF1417 / Salida de caja Mercedes Benz OF 1417 - Guia direta
<b>10958</b>	55,00	80,00	8,00	MX22	H	ACM	M. Benz OF1417 / Guia directa Mercedes Benz OF 1417 - Saída de Caixa
<b>10959</b>	10,00	14,00	3,00	LT	L	NBR	Yanmar BT22 / Bomba de aceite Yanmar BT22 - Bomba de Oleo
<b>10960</b>	45,00	60,00	6,50/ 8,00	MS12C	L	NBR	Scania 114/124 / Rueda delantera (brazo superior) Scania 114/124 Roda dianteira (braço superior)
<b>10961</b>	55,00	72,00/ 76,00	9,50	MT19	L	NBR	Scania 114/124 / Rueda delantera (brazo inferior) Scania 114/124 Roda dianteira (braço inferior)
<b>10962</b>	55,00	75,00	8,00	MX	BID.	FPM	Scania 114/124 – Volvo B10/N10/N12/N14/B58 / Eje piloto interno Scania 114/124 Eixo piloto - Volvo N10/N12 Eixo piloto interno
<b>10963</b>	30,00	50,00	7,00	MX22	H	FPM	Ford Focus (motor 1,8 TD) / Distribución – Volvo B58/N10/N12/TD100/TD102/D10 / Bomba de agua de motor Volvo (B58 /N10 /N12 /TD100 /TD102 /D10) Bomba de Agua
<b>10964</b>	55,00	80,00	8,00	MX	BID.	FPM	Scania 114/124 – Volvo B10/N10/N12/N14/B58 / Toma de fuerza Scania 114/124 / Volvo N10/12/14 Tomada da Força
<b>10965</b>	75,00	100,00	14,00	KW24	L	NBR	Scania 114/124 / Rueda trasera (cúpula) Scania 114/124 Roda traseira (cupula)
<b>10966</b>	105,00	130,00	12,00	LX	AH	FPM	Fiat Iveco Eurotrakker 450 Eurotech – Scania 114/124 – Volvo B10/N10/N12/N14/B58 / Transmissão, tope trasero / Scania 114/124 / Volvo N10/12/14/B58 - Fiat Iveco Eurotrakker 450 / Eurotech - Transmissão - flange traseira
<b>10967</b>	48,00	69,00	10,00	MX	H	FPM	Volvo B10M/B12/B58 / Eje piloto interno Volvo B10M / B12 / B58 Eixo piloto interno
<b>10968</b>	85,00	105,00	10,00	MX	AH	FPM	Scania 111/112/R142 – Volvo B12/B58 / Transmissão Volvo B10M / B12 / B58 Transmissão
<b>10969</b>	85,00	105,00	12,00	MX	L	NBR	Volvo B10/N10/N12/N14/B58 / Transmissão Volvo B10M / B12 / B58 Transmissão
<b>10970</b>	95,00	120,00	14,00	KW37	BID.	NBR	Volvo NL 10/12 (1989 en adelante) / Rueda delantera Volvo NL 10/12 1989/... Roda dianteira
<b>10976</b>	50,70	69,88	5,0	MT18	L	NBR	Garro Fabril / Caja Maicera Garro Fabril - Caixa Maicera
<b>10977</b>	66,67	91,99	19,84	LX06	L	NBR	Agrícola
<b>10978</b>	30,00	43,60	7,00	LX	H	ACM	VW 7,1/110 / 8,140/150 / Tope trasero, transmisión VW 7,1/110-8,140/150 Flange traseira - Transmissão

## CATÁLAGO ELETRÔNICO

Nº SAV	EIXO	AL0J	ALT	TIPO	O	COMP	APLICAÇÃO
<b>10979</b>	140,00	210,00	12,00	<b>LX</b>	L	NBR	Industrial
<b>10980</b>	15,00	30,00	8,00	<b>MX</b>	L	NBR	agrícola
<b>10981</b>	22,00	42,00	10,00	<b>LX</b>	L	NBR	Tobata CTG100 Tobata CTG100
<b>10982</b>	65,00	88,45	12,70	<b>MX</b>	L	NBR	Agrícola
<b>10983</b>	40,00	57,00	12,00	<b>LX</b>	L	NBR	Agrícola
<b>10984</b>	38,20	63,50	11,10	<b>MX</b>	<b>BID.</b>	NBR	Ford F700/750/Galaxie/Maverick / Cubo de rueda trasera
<b>10985</b>	12,70	22,20	8,00	<b>LX</b>	L	NBR	AGRICOLA
<b>10986</b>	30,00	52,00	9,00	<b>KX</b>	L	ACM	M. Benz 1313/1314/OH1313/1314/1315/1316/1318 / Polea del ventilador
<b>10987</b>	39,70	61,20	12,70	<b>KX</b>	L	NBR	AGRICOLA
<b>10988</b>	53,90	73,00	12,70	<b>KX</b>	L	NBR	Massey Ferguson 270/285/290/69/50/55/65/85/95/235/250/295 / Cubo de rueda interna trasera
<b>10989</b>	135,00	189,95	15,00	<b>LX</b>	L	NBR	Fiat 180/11000 / Cubo rueda trasera
<b>10990</b>	50,80	76,25	12,70	<b>LX</b>	L	NBR	Agrícola
<b>10991</b>	19,00	35,00	10,00	<b>LX</b>	L	NBR	Huber Warco
<b>10992</b>	40,00	56,10	12,00	<b>LX</b>	L	NBR	Agrícola
<b>10993</b>	35,00	55,50	6,40	<b>LX</b>	L	NBR	Marchesan / Eje reductor
<b>10994</b>	28,00	52,10	10,00	<b>LX</b>	L	NBR	Agrícola
<b>10995</b>	43,00	62,00	10,00	<b>LX</b>	L	NBR	Agrícola
<b>10996</b>	53,00	68,00	10,00	<b>MX</b>	<b>BID.</b>	ACM	Fiat Iveco Dayli/FNM / Transmisión, tope trasero
<b>10997</b>	48,00	75,00	8,00	<b>MX</b>	<b>BID.</b>	FPM	Fiat Iveco Eurotrakker 450 Eurotech/FNM / Eje Piloto, bomba inyectora
<b>10998</b>	90,00	130,00	14,00	<b>KW01</b>	<b>BID.</b>	FPM	Fiat Iveco Eurotrakker 450 / Piñón (cubo reductor)
<b>11000</b>	44,00	72,00	8,00	<b>LX</b>	L	NBR	Industrial
<b>11001</b>	22,00	30,00	7,00	<b>LX</b>	L	ACM	Agrícola
<b>11002</b>	12,00	35,00	7,00	<b>LX</b>	L	NBR	Industrial
<b>11003</b>	32,00	45,00	6,50	<b>LT</b>	L	NBR	Yale Elevador JP 25 / Rueda delantera / Elevador Yale JP 25 - roda dianteira
<b>11004</b>	8,00	20,00	7,00	<b>LX</b>	L	NBR	Industrial
<b>11005</b>	90,00	125,00	15,00	<b>LW03</b>	L	NBR	Yale Elevador JP 25 / Rueda delantera / Elevador Yale JP 25 - roda dianteira
<b>11006</b>	40,00	65,00	8,00	<b>LX</b>	L	NBR	Industrial
<b>11007</b>	66,68	92,03	11,90	<b>KZ12</b>	L	NBR	Agco Allis Cosechadora 440 / Eje trasero - Deutz Tractor AX4 / Eje delantero Colheitadeira AGCO ALLIS 440 eixo traseiro / Trator DEUTZ AX4 eixos dianteiros
<b>11008</b>	19,00	31,70	6,50	<b>LW15</b>	L	NBR	Bomba de combustible / Bomba de combustível
<b>11009</b>	35,00	58,15	2,70	<b>MXC</b>	<b>BID.</b>	NBR	Ford Ranger / Rueda trasera (palier 28 estrías) Roda traseira (semi-eixos 28 estrías) Ford Ranger

Nº SAV	EIXO	ALOJ	ALT	TIPO	O	COMP	APLICAÇÃO
<b>11010</b>	41,40	70,60	7,90	<b>MX</b>	L	NBR	Ford Pick-Up/Rural (4x2)/Jeep / Cubo de rueda exterior, eje delantero Cubo de roda externo - eixo dianteiro Ford pick-up - rural 4x2 / JEEP
<b>11011</b>	15,87	28,55	5,00	<b>MX</b>	L	NBR	Industrial
<b>11012</b>	38,00	72,00	10,00	<b>LX</b>	L	NBR	Industrial
<b>11013</b>	38,00	74,00	8,00	<b>LX</b>	L	NBR	Industrial
<b>11014</b>	20,00	31,00	7,00	<b>LX</b>	L	NBR	Industrial
<b>11015</b>	49,20	62,50	8,0 / 13,0	<b>MW14</b>	L	NBR	Ford Transit (Motor 2,5 diesel) / Rueda delantera Roda dianteira - Ford Transit motor 2,5 D
<b>11016</b>	60,00	85,00	10,0 / 13,5	<b>LR01</b>	L	FPM	Deutz AX80/AX100/AX120 / Eje delantero ZF DEUTZ Trator Ax4 - Eixo dianteiro ZF
<b>11017</b>	14,00	26,00	8,00	<b>LX</b>	L	NBR	Industrial
<b>11018</b>	65,00	90,00	12,00	<b>LX</b>	L	NBR	Industrial
<b>11019</b>	40,00	90,00	8,00	<b>LX</b>	L	NBR	Industrial
<b>11020</b>	48,00	90,00	8,00	<b>LX</b>	L	NBR	Industrial
<b>11021</b>	70,00	110,00	12,00	<b>LX</b>	L	NBR	Industrial
<b>11022</b>	39,60	52,00	10,0/ 11,0	<b>LW03</b>	L	NBR	Mitsubishi Montero / Caja transferencia, salida trasera Caixa transferência, saída traseira
<b>11023</b>	114,00	135,00	13,00	<b>MX22</b>	<b>AH</b>	FPM	Fiat Iveco 150 Turbo / Bancada Fiat Iveco 150 Turbo - Traseiro do Virabrequim
<b>11024</b>	10,00	21,00	7,00	<b>LX</b>	L	NBR	Industrial
<b>11025</b>	16,00	25,00	7,00	<b>LX</b>	L	NBR	Industrial
<b>11026</b>	22,00	40,00	8,0/ 11,0	<b>LX15</b>	L	NBR	Aurora - Bosch - Electrolux - Ken - Patrick - Whirlpool Lavarropas Lavarropas (Electrolux - Ken - Patrick - Aurora - Bosh - Whirlpool)
<b>11027</b>	55,00	70,00	8,00	<b>MX22</b>	<b>H</b>	FPM	Fiat Ducato 2,5/2,8 / Árbol de levas FIAT Ducato 2,5 - 2,8 Comando do valvulas
<b>11028</b>	136,80	165,00	13,00	<b>KW42</b>	L	NBR	Agco / Diversos - Industrial
<b>11029</b>	47,00	90,00	8,00	<b>LX</b>	L	NBR	Industrial
<b>11030</b>	64,00	90,00	10,00	<b>LX</b>	<b>H</b>	MVQ	Agrale Tractor 4300 (M790) / Árbol de levas lado volante Trator Agrale 4300-M790 Arvore de manivelas lado volante
<b>11031</b>	35,00	65,00	8,00	<b>MX22</b>	<b>BID</b>	FPM	Chevrolet Omega 4/6 cilindros / Transmisión eje diferencial trasero Chevrolet Omega 4/6 cilindros - transmissão eixo diferencial traseiro
<b>11032</b>	106,50	140,00	15,00	<b>KW29</b>	L	NBR	Dynapac - J.I.Case - VME Rolo compactador CA15/580H-K/L30 / Transmisión eje traseiro planetario rígido Dynapac / J.I.Case / VME rolo compactador CA15 / 580H-K / L30 - Transmissao eixo traseiro planetário rígido
<b>11033</b>	17,00	25,00	3,70	<b>LZ</b>	L	NBR	Industrial
<b>11034</b>	39,95	62,00	7,40	<b>TL01</b>	<b>H</b>	ACM/PTFE	Ford Courier/Fiesta 1,4/1,6 16V Zetec/Escort/Focus 1,8 16V Zetec/Courier/Eco Sport/Fiesta/Ka 1,0L/1,6L Zetec Rocam / Cigüeñal Ford (Courier / Fiesta 1,4 -1,6 16V. Zetec) (Escort / Focus 1,8-16V Zetec) (Courier / Eco Sport / Fiesta / Ka 1,0L/1,6L Zetec Rocam) - Virabrequim
<b>11035</b>	228,60	263,75	15,88	<b>KZ C</b>	L	NBR	Industrial
<b>11036</b>	209,52	237,13	17,17	<b>MT</b>	L	MVC	Industrial
<b>11037</b>	38,10	52,37	6,35	<b>MZ</b>	L	NBR	Industrial
<b>11038</b>	63,26	114,7 / 156,4	12,30	<b>MZ07</b>	L	NBR	Industrial
<b>11039</b>	62,00	85,00	13,00	<b>LX</b>	L	NBR	FNM Camión D9500 / Transmisión eje secundario FNM Caminhão D9500 - Transmissão eixo secundário

N° SAV	EIXO	ALOJ	ALT	TIPO	O	COMP	APLICAÇÃO
<b>11040</b>	20,00	32,00	6,00	<b>LX</b>	L	NBR	Industrial
<b>11041</b>	78,00	110,00	13,00	<b>LX</b>	L	NBR	Industrial
<b>11042</b>	44,50	65,05	8,00	<b>LX</b>	L	NBR	Industrial
<b>11043</b>	32,00	43,00	7,00	<b>LX</b>	L	NBR	Tobata M130 / Transmissão eje delantero / Tobata M130 - Transmissão eixo dianteiro
<b>11044</b>	27,00	43,00	7,10	<b>MX</b>	L	NBR	Industrial
<b>11045</b>	47,60	62,70	11,10	<b>MX</b>	L	NBR	Chevrolet Veraneio - Ford Jeep/Pick Up rural / Cubo de rueda eje trasero Ford jeep - Pick up - rural / GM Veraneio - Cubo de roda eixo traseiro
<b>11046</b>	35,00	44,50	7,00	<b>MX</b>	L	NBR	Chevrolet A10/13/20/40 C10/13/20/40 D10/13/20/40 / Transmissão eje delantero, punta de eje GM A10/13/20/40 C10/13/20/40 D10/13/20/40 Transmissão eixo dianteiro. Ponta do eixo
<b>11047</b>	20,00	40,00	4,00	<b>MX</b>	L	NBR	Fiat / Bomba inyectora, compresor de aire Fiat bomba inyectora, compresor de ar
<b>11048</b>	53,00	75,00	12,00	<b>KX</b>	L	NBR	Marchesan Implemento Arado AF/GT/AFC / Transmissão, rueda guía Implemento Marchesan Arado AF- GT - AFC Transmissão - Roda guía
<b>11049</b>	63,50	110,00	13,00	<b>KX</b>	L	NBR	Jacu Agricola / Eje de laminas Jacu Agricola - eixo de laminas
<b>11050</b>	82,60	107,85	16,00	<b>LW41</b>	L	NBR	CBT 1020/1090 / Eje trasero, piñón diferencial CBT 1020 - 1090 Eixo traseiro - Pinhão do diferencial
<b>11051</b>	47,00	58,00	7,00	<b>LW03</b>	L	NBR	Honda CG Cargo/Today - Yamaha DT180/RD 135/RDZ 135/RX 125/RX 180 / Transmissão cubo de rueda eje delantero Honda (CG Today - Cargo) Yamaha (DT180 - RD 135 - RDZ 135 - RX 125 - RX 180)/ Transmissão cubo de roda eixo dianteiro
<b>11052</b>	44,40	54,00	8,0 / 8,6	<b>MX22</b>	L	NBR	Dodge Polara (1973/1981) / Transmissão cubo de rueda eje delantero Dodge Polara 1973/81 Transmissão cubo de roda eixo dianteiro
<b>11053</b>	9,00	16,00	9,0 / 15,0	<b>MT20</b>	L	NBR	M. Benz (todos excepto con caja ZF) / Caja de cambios, velocímetro Mercedes Benz (todos exceto con caixa ZF) Caixa de câmbios - Velocímetro
<b>11054</b>	34,00	55,00	11,0 / 15,0	<b>KW43</b>	L	NBR	SLC Implementos / Caja de engranajes Implementos SLC - Caixa de engrenagem
<b>11055</b>	143,00	150,00	39,00	<b>LZ13</b>	L	NBR	M. Benz Sprinter/312 LP/O321H/O321HL / Sistema de Freno, cilindro Mercedes Benz 312 LP - O321H - O321HL Sistema de Freno - Cilindro
<b>11056</b>	35,00	45,15	15,0 / 24,0	<b>LR03</b>	L	NBR	Knorr Equipamientos / Sistema de freno, cilindro Equipamentos Knorr - Sistema de freio - Cilindro
<b>11058</b>	27,00	47,00	7,00	<b>LX</b>	L	NBR	Industrial
<b>11059</b>	59,00	80,00	5,00	<b>G004</b>	L	NBR	Rastra de arado / Bancada Rastela de arado - Dianteiro do virabrequim
<b>11060</b>	48,00	62,00	7,00	<b>LX</b>	<b>BID</b>	ACM	Audi A3 (Transmissão MQ230/250) - VW Apollo/Bora/Gol (Trend)/Golf GL/GTI/GLX/Fox/Polo Classic/Surán/Voyage 1,6 / Caja Audi A3 transmissão MQ230/250 caixa - VW Apollo / Golf GL-GTI-GLX / Polo Classic Caixa
<b>11061</b>	21,80	35,00	7,00	<b>LX</b>	H	ACM	Audi A3 (Transmissão MQ230/250) - VW Apollo/Bora/Gol (Trend)/Golf GL/GTI/GLX/Fox 1,6/Passat/Pointer/Polo Classic/Saveiro/Surán/Voyage 1,6 / Caja, eje piloto Audi A3 transmisión MQ230/250 caixa - VW Apollo / Golf GL-GTI-GLX / Polo Classic / Pointer / Gol Caixa - Eixo piloto
<b>11062</b>	21,92	40,00	6,50	<b>LZ</b>	L	FPM	Venturi / Bomba de agua / Bomba de agua
<b>11064</b>	47,00	120,00	15,00	<b>MS13</b>	L	NBR	Pauny Tractor Z / Diferencial piñón, eje trasero Trator Zanello Z - Pinhão do diferencial - eixo traseiro
<b>11065</b>	30,00	42,00	4,50	<b>LX</b>	L	NBR	Guerrero Magic 100 / Bancada
<b>11066</b>	37,70	62,00	7,00	<b>LW05</b>	L	NBR	Tanzi Sembradora de labranza cero / Maza de rueda Agrícola - Maza de roda
<b>11067</b>	32,00	48,00	8,00	<b>LX</b>	L	NBR	Toyota / Caja de dirección / Toyota - Caixa de direção
<b>11068</b>	21,92	40,00	6,50	<b>LZ</b>	L	FPM	Venturi / Bomba hidráulica
<b>11069</b>	34,00	50,00	7,00	<b>H</b>	L	NBR	Nissan / Transmissão delantera / Nissan - Transmissão Dianteira
<b>11070</b>	38,00	50,00	8,00	<b>LX</b>	H	NBR	Industrial
<b>11071</b>	37,00	52,00	7,00	<b>LX</b>	L	NBR	Industrial

## CATÁLAGO ELETRÔNICO

N° SAV	EIXO	ALOJ	ALT	TIPO	O	COMP	APLICAÇÃO
<b>11072</b>	30,00	55,00	7,00	<b>LX</b>	L	NBR	Industrial
<b>11073</b>	38,00	56,00	8,00	<b>LX</b>	L	NBR	Industrial
<b>11074</b>	27,00	47,00	10,00	<b>LX</b>	L	NBR	Industrial
<b>11075</b>	40,00	60,00	8,00	<b>LX</b>	L	NBR	Industrial
<b>11076</b>	11,80	24,00	6,00	<b>LX</b>	L	NBR	Industrial
<b>11077</b>	19,00	33,30	7,92	<b>MX</b>	L	NBR	Chevrolet - Chrysler / Dirección hidráulica, sin fin GM Direção sem fin / Chrysler direção hidráulica / VAMSA
<b>11078</b>	17,00	35,00	7,00	<b>MX</b>	L	NBR	Industrial
<b>11079</b>	65,00	100,00	10,00	<b>LX</b>	L	NBR	Industrial
<b>11080</b>	80,00	105,00	13,00	<b>LX07</b>	L	NBR	Nissan Datsun / Rueda trasera interior / Datsun - roda traseira interior
<b>11082</b>	40,00	69,00	15,40	<b>KW44</b>	<b>BID</b>	NBR	Chevrolet S10/Blazer (4x4) (motor 2.2 diesel) / Eje Delantero, semieje GM S10 / Blazer 4x4 Motor 2.2 D - Eixo dianteiro / Semi-eixo
<b>11085</b>	17,00	36,00	7,00	<b>LX</b>	L	NBR	Industrial
<b>11086</b>	20,00	30,00	7,00	<b>LW15</b>	L	NBR	Dirección hidráulica
<b>11087</b>	20,00	32,00	7,00	<b>LW15</b>	L	NBR	Dirección hidráulica
<b>11088</b>	23,00	34,00	6,50	<b>LX24</b>	L	NBR	Toyota Corolla / Dirección hidráulica, corona / Toyota Corolla - Direção hidráulica / Coroa
<b>11089</b>	25,00	60,00	8,00	<b>LX</b>	L	NBR	Industrial
<b>11090</b>	30,00	47,00	8,00	<b>LX</b>	L	NBR	Industrial
<b>11091</b>	32,00	52,00	10,00	<b>LX</b>	L	NBR	Industrial
<b>11092</b>	34,00	50,00	7,00	<b>LX</b>	L	NBR	Industrial
<b>11093</b>	34,00	54,00	8,00	<b>LX</b>	L	NBR	Industrial
<b>11094</b>	35,00	50,00	8,00	<b>LX</b>	L	NBR	Baldan Sembradora / Siembra directa / Baldán - Semeadora semeada direta
<b>11095</b>	35,00	52,00	6,00	<b>LX</b>	L	NBR	Fabimag / Agrícola - Fabimag
<b>11096</b>	36,00	52,00	7,00	<b>LX</b>	L	NBR	Industrial
<b>11097</b>	55,00	82,00	10,00	<b>LX</b>	L	NBR	Industrial
<b>11098</b>	38,00	52,00	7,00	<b>LX</b>	L	NBR	Industrial
<b>11099</b>	95,25	146,05	11,90	<b>LX</b>	L	NBR	Agrícola
<b>11100</b>	30,00	52,00	7.00/ 11.00	<b>LX15</b>	H	FPM	Renault Laguna/Master / Semieje lado derecho / renault laguna / master - semi- eixo lado direito
<b>11101</b>	54,00	64,00	9.00/ 24.00	<b>LS10</b>	L	NBR	Toyota Hilux (2001 en adelante) (4x2/4x4) / Rueda trasera exterior Toyota Hilux 2001 en adelante 4x2 4x4 roda traseira exterior
<b>11102</b>	18,00	30,0	6.40/ 8.10	<b>LX25</b>	L	ACM	Seat Córdoba/libiza - VW Bora/Gol (Trend)/Golf/Fox 1,6/Polo/Surán/Voyage / Eje de selectora / VW Golf / Polo // Seat Cordoba - eixo seletora
<b>11103</b>	15,50	28,00	6.00/ 15.00	<b>MX28</b>	L	NBR	Ford Courier/Escort/Fiesta/Ka / Caja Selectora Ford Escort / Ka / Fiesta / Courier - caixa - seletora transmissão
<b>11104</b>	22,00	34,00	5,00	<b>LX</b>	L	NBR	Industrial

## CATÁLAGO ELETRÔNICO

Nº SAV	EIXO	ALOJ	ALT	TIPO	O	COMP	APLICAÇÃO
<b>11105</b>	20,00	32,00	6,00	<b>LX</b>	<b>H</b>	ACM	Toyota / Distribución / Toyota - dianteiro do virabrequim
<b>11106</b>	32,00	40,00	5,00	<b>LX</b>	<b>L</b>	NBR	Isuzu - Toyota / Caja de dirección / Toyota / Isuzu - caixa de Direção
<b>11107</b>	26,00	47,00	6,30	<b>LX</b>	<b>L</b>	NBR	Industrial
<b>11108</b>	26,00	52,00	7,00	<b>LX</b>	<b>L</b>	NBR	Industrial
<b>11109</b>	35,00	62,00	10,00	<b>LX</b>	<b>L</b>	NBR	Scania
<b>11110</b>	38,00	70,00	8,00	<b>LX</b>	<b>H</b>	NBR	Industrial
<b>11111</b>	72,00	105,00	13,00	<b>LX</b>	<b>L</b>	NBR	Industrial
<b>11112</b>	75,00	105,00	12,00	<b>LX</b>	<b>L</b>	NBR	Industrial
<b>11113</b>	60,00	82,00	5.50/ 7.50	<b>MT22</b>	<b>L</b>	NBR	M 1090 Caja Z / Caixa Z. M. 1090
<b>11114</b>	35,00	65,00	14.50/ 17.50	<b>KW42</b>	<b>BID</b>	NBR	Massey Ferguson Tractor / Tracción Trator Massey Ferguson - Tração
<b>11115</b>	45,00	70,00	14.50/ 17.50	<b>KW42</b>	<b>BID</b>	NBR	Ford - Massey Ferguson - New Holland Tractor / Tracción Trator Massey Ferguson / Valtra / New Holland / Ford - Tração
<b>11116</b>	60,20	85,75	9,50	<b>MZ</b>	<b>BID</b>	NBR	Massey Ferguson Tractor 235/250/270/285/290 / Sistema de freno Trator Massey Ferguson 235/250/270/285/290 - Sistema de freio
<b>11117</b>	18,00	47,00	8,00	<b>LZ</b>	<b>L</b>	NBR	Hatsuda Pulverizador F25 / Árbol de levas / Pulverizador Hatsuda F-25 arvore de manivelas
<b>11118</b>	54,00	72,00	8,00	<b>LZ</b>	<b>L</b>	NBR	Industrial
<b>11119</b>	20,00	34,10	7,00	<b>LZ</b>	<b>L</b>	NBR	Industrial
<b>11120</b>	85,00			<b>TL02</b>	<b>AH</b>	ACM/PTFE	Audi A3/A4/A6 - VW Bora/Gol (Trend)/Golf/Passat/Pointer/Polo/Saveiro/Surán/Voyage / Bancada VW Gol / Golf / Bora / Polo / Passat / Saveiro / Pointer - Audi A3/A4/A6 - Traseiro do virabrequim
<b>11121</b>	45,00	67,00	8,00	<b>TL03</b>	<b>H</b>	ACM/PTFE	M. Benz Sprinter CDI / Distribución Mercedes Benz Sprinter CDI - dianteiro do virabrequim
<b>11122</b>	30,00	44,00	6,00	<b>LX</b>	<b>L</b>	NBR	Agrícola
<b>11123</b>	33,00	50,00	10.00/ 7.00	<b>LX</b>	<b>L</b>	NBR	Agrícola
<b>11124</b>	58,00	80,00	12,00	<b>LX</b>	<b>L</b>	NBR	Agrícola
<b>11125</b>	60,00	95,00	10,00	<b>LZ</b>	<b>L</b>	FPM	Agrícola
<b>11126</b>	45,00	100,00	10,00	<b>LX</b>	<b>L</b>	FPM	Agrícola
<b>11127</b>	45,00	70,00	10.00/ 11.00	<b>LW03</b>	<b>L</b>	NBR	Agrícola
<b>11128</b>	57,15	77,75	9,52	<b>MZ C</b>	<b>L</b>	NBR	Agrícola
<b>11129</b>	45,00	76,00	12,00	<b>LW03</b>	<b>L</b>	FPM	Agrícola
<b>11130</b>	35,00	50,00	10,00	<b>LX</b>	<b>BID</b>	FPM	Agrícola
<b>11131</b>	38,10	47,60	6,35	<b>MT C</b>	<b>L</b>	NBR	Agrícola
<b>11132</b>	47,63	69,82	9,52	<b>LZ</b>	<b>L</b>	NBR	Agrícola
<b>11134</b>	25,00	42,00	8,50/9,50	<b>LX</b>	<b>L</b>	NBR	Longvie Lavarropas / Lavarroupas Longvie
<b>11135</b>	168,00	198,00	16,50/ 20,50	<b>LR01</b>	<b>L</b>	NBR	Agrícola

## CATÁLAGO ELETRÔNICO

N° SAV	EIXO	ALOJ	ALT	TIPO	O	COMP	APLICAÇÃO
<b>11136</b>	39,42	80,27	22,00	<b>LW45</b>	<b>BID</b>	ACM	Ford Ranger 2,8/3,0 (2001 en adelante) / Salida de piñón diferencial dana 46 Ford Ranger 2,8 - 3,0 (2001 en adelante) saída de pinhao diferencial dana 46
<b>11137</b>	110,00	141,00	17,00	<b>LZ</b>	<b>L</b>	NBR	Industrial
<b>11138</b>	40,00	47,00	4,00	<b>LT</b>	<b>L</b>	NBR	Agrícola
<b>11139</b>	110,00	130,00	13,00	<b>LX</b>	<b>AH</b>	MVQ	Ford F1000/2000/4000/7000/8000/11000/12000/13000/14000 (Motor MWM) - VW 6,80/6,9/7,9/7,1/ 8,140/8,150/11,130/11,140/12,140/13,130/14,140/14,210/22,140 / Árbol de levas Ford F1000/2000/4000/7000/8000/11000/12000/13000/14000 - MWM D225/226/229 - VW 11,130/11,140/12,140/13,130/14,140arvore de manivelas
<b>11140</b>	25,00	47,00	8,00/ 11,50	<b>LX</b>	<b>L</b>	NBR	Drean Lavarropas Blue 600 rpm Lavarroupas Dream Blue 600 rpm
<b>11141</b>	30,00	52,00	8,50/ 10,50	<b>LX15</b>	<b>L</b>	NBR	Drean Lavarropas Blue 1200 rpm Lavarroupas Dream Blue 1200 rpm
<b>11142</b>	106,40	126,90	12,00	<b>KX</b>	<b>L</b>	NBR	Deutz Tractor AX 4,100/4,120 / Palier Tractor Deutz AX 4,100/4,120 palier
<b>11143</b>	150,00	180,00	14,50/ 16,50	<b>KW42</b>	<b>BID</b>	NBR	Agrícola
<b>11144</b>	21,00	40,00	10,000	<b>LW03</b>	<b>L</b>	NBR	Lavarropas
<b>11145</b>	48,00	75,00	14,00/ 17,00	<b>KW42</b>	<b>BID</b>	NBR	Agrícola
<b>11146</b>	56,00	75,00	16,00	<b>KP07</b>	<b>L</b>	NBR	Agrícola / Caja ZF
<b>11147</b>	15,92	38,49	6,50	<b>MX</b>	<b>L</b>	FPM	John Deere 9650 / Bomba de agua John Deere - Bomba de agua 9650
<b>11149</b>	47,60	79,25	10,00	<b>LZ</b>	<b>L</b>	FPM	Agícola
<b>11150</b>	105,00	130,00	13,00	<b>KX</b>	<b>BID</b>	NBR	Agícola
<b>11151</b>	24,00	38,00	6,00	<b>LZ</b>	<b>H</b>	ACM	Audi A3 - VW Bora 1,8/2,0/1,9TD/Fox 1,6/Gol (Trend)/Golf/Surán/Voyage 1,6 / Transmisión directa VW Bora 1,8/2,0/1,9TD - Fox 1,6 Vogage 1,6 transmissao direta
<b>11152</b>	60,00	74,00	8,00	<b>MX22</b>	<b>BID</b>	ACM	Audi A3 - VW Bora 1,8/2,0/1,9TD/Fox 1,6/Gol (Trend)/Golf/Surán/Voyage 1,6 / Transmisión semieje izquierdo VW Bora 1,8/2,0/1,9TD - Fox 1,6 Vogage 1,6 transmissao semi-eixos
<b>11153</b>	140,00	164,00	20,00/ 23,00	<b>KP08</b>	<b>BID</b>	FPM	Volvo N10/NL10/NH10/NL12/NL14/FH12 / Rueda trasera Volvo N10/NL10/NH10/NL12/NL14/FH12 Roda traseira
<b>11154</b>	35,00	55,00	14,70	<b>KX16</b>	<b>BID</b>	NBR/FPM	Chevrolet Astra/Aveo/Kadett/Monza/Vectra / Transmisión semieje GM Vectra/Monza/Astra/Kadett transmissao semi-eixos
<b>11155</b>	40,00	70,00	13,00/ 20,00	<b>KW45</b>	<b>BID</b>	ACM/FPM	M. Benz Sprinter (1999 en adelante) / Piñón diferencial MB Sprinter 1999 en adelante - pinhao diferencial
<b>11156</b>	73,00	98,50	13,00	<b>KW44</b>	<b>BID</b>	NBR/FPM	VW Delivery / Rueda trasera VW Delivery - roda traseira
<b>11159</b>	25,00	62,00	7,00	<b>LX</b>	<b>L</b>	NBR	Industrial
<b>11160</b>	19,20	23,50/26, 50/28,50	9,30	<b>G018</b>	<b>L</b>	NBR	Ford F100 (1967/1992) / Falcon (1973 en adelante) / Caja dirección, eje sin fin
<b>11161</b>		52,00	7,00	<b>LT12</b>	<b>L</b>	NBR	Industrial
<b>11162</b>	13,00	56,40	15,50	<b>MT23</b>	<b>L</b>	NBR	Cruccianelli Sembradora pionera 2035/1840/1546 / Rueda y discos
<b>11163</b>	70,00	84,00	15,00	<b>KZ13</b>	<b>L</b>	NBR	Pierobon Sembradora Multimix MIX2B/MD19/21 Discos / Maza
<b>11164</b>	17,00	30,00	8,00/ 2,00	<b>LW46</b>	<b>L</b>	FPM	Toyota Corolla/Hiace/Hilux (1994/2005) / Alternador con depresor
<b>11165</b>	15,00	30,00	7,00	<b>LW41</b>	<b>L</b>	FPM	Mitsubishi - Toyota / Alternador con depresor
<b>11166</b>	30,00	62,00	7,00	<b>LR</b>	<b>L</b>	NBR	Industrial
<b>11167</b>	31,80	50,80	7,90	<b>MX18</b>	<b>L</b>	NBR	Industrial
<b>11168</b>	27,00	42,80	7,90	<b>MX18</b>	<b>L</b>	NBR	Industrial

## CATÁLAGO ELETRÔNICO

N° SAV	EIXO	ALOJ	ALT	TIPO	O	COMP	APLICAÇÃO
<b>11169</b>	120,00	150,00	15,00/ 20,20	<b>W21</b>	L	NBR	M. Benz Axor / Cubo rueda delantera
<b>11170</b>	127,00	158,83	24,00	<b>KW46</b>	L	NBR	Valtra Tractor / Cubo rueda delantera
<b>11171</b>	22,20	35,50	6,50	<b>LZ</b>	L	NBR	Industrial – Hidráulico
<b>11172</b>	28,50	43,00	6,50	<b>LX</b>	L	NBR/FPM	Industrial – Hidráulico
<b>11173</b>	31,70	44,50	6,70	<b>LX</b>	L	NBR	Industrial – Hidráulico
<b>11174</b>	35,00	47,00	7,00	<b>LX</b>	L	NBR	Industrial – Hidráulico
<b>11175</b>	68,00	90,00	10,00	<b>MX</b>	BID	FPM	M. Benz 1819/2624/15/22 / Eje trasero salida 2° para 3° eje
<b>11176</b>	39,40	80,25	6,40/ 16,20	<b>LW18</b>	H	ACM	Ford 700/750/100/1000 (1978/1999)/Galaxi Maverick / Piñón diferencial eje trasero - Chevrolet Caravan/Opala / Eje Dana
<b>11177</b>	76,20	95,40/ 105,00	17,00	<b>KW47C</b>	L	NBR/FPM	Ford Cargo 2422/25 2622/26/30/31 – VW 24,220/250 26,220/260/300/310 (1991 en adelante) / Salida piñón diferencial
<b>11178</b>	82,50	18,50/ 107,95	19,00	<b>KW47C</b>	L	NBR/FPM	Ford Cargo 2422/25 2622/26/30/31 – VW 24,220/250 26,220/260/300/310 (1991 en adelante) / Entrada piñón diferencial
<b>11181</b>	30,00	56,00	10,00	<b>LX</b>	L	NBR	Industrial
<b>11182</b>	22,20	28,57	3,17	<b>MT</b>	L	NBR	AGRICOLA
<b>11183</b>	43,00	52,00	6,50	<b>MT</b>	L	NBR	New Holland Cosechadora C8040/8055 / Caja cuchilla de corte
<b>11184</b>	30,00	40,00	7,00	<b>LZ</b>	<b>AH</b>	NBR	Agrícola
<b>11185</b>	25,40	36,50	6,50	<b>MZ</b>	L	NBR	Agrícola
<b>11186</b>	43,00	52,00	6,50	<b>MZ</b>	L	NBR	New Holland Cosechadora C8040/8055 / Caja cuchilla de corte
<b>11187</b>	31,70	59,17	8,00	<b>MX</b>	L	FPM	Agrícola
<b>11188</b>	41,28	60,30	9,52	<b>MX</b>	L	NBR	Agrícola
<b>11189</b>	63,46	82,57	11,00	<b>KX</b>	L	FPM	Agrícola
<b>11190</b>	20,22	27,28	3,53	<b>G019</b>	L	NBR	Agrícola
<b>11191</b>	4,00	10,00	8,00	<b>G020</b>	L	NBR	Agrícola
<b>11192</b>	236,50	254,50	8,00	<b>G002</b>	L	MVQ	Agrícola
<b>11193</b>	25,00	47,00	8,00/ 8,50	<b>LW03</b>	<b>BID</b>	NBR	Jumil Cosechadora / Cubo
<b>11194</b>	25,00	52,00	12,00	<b>KW48</b>	<b>BID</b>	NBR	Jumil Cosechadora / Transmisión cruz
<b>11195</b>	11,11	21,20	4,50	<b>LX</b>	L	NBR	Industrial
<b>11196</b>	12,70	21,45	6,10	<b>LX</b>	L	NBR	Industrial
<b>11197</b>	100,00	108,00	18,00	<b>LT18</b>	L	NBR	M. Benz OF1417 / Caja G 60/6
<b>11198</b>	25,00	48,80/ 57,60	14,00	<b>LX26</b>	L	NBR	Concept Lavarropas / Eje centrifugado
<b>11199</b>	12,00	20,00/ 24,00	9,00	<b>LX26</b>	L	NBR	Concept Lavarropas / Eje impulsor
<b>11203</b>	50,80	66,62	7,94	<b>MXC</b>	L	FPM	Industrial

## CATÁLAGO ELETRÔNICO

N° SAV	EIXO	ALOJ	ALT	TIPO	O	COMP	APLICAÇÃO
<b>11204</b>	190,00	220,00	15,00/ 17,00	<b>KW42</b>	<b>BID</b>	NBR	Agrícola
<b>11205</b>	15,87	28,55	5,50	<b>LZ</b>	<b>L</b>	NBR	Industrial
<b>11206</b>	36,00	52,00	10,00	<b>LX</b>	<b>L</b>	NBR	Mitsubishi 200TSR/S/D – Suzuki / Bancada, caixa de velocidades
<b>11207</b>	30,00	41,00	10,00	<b>MX</b>	<b>AH</b>	NBR	Daihatsu Hijet (1976/1986) / Caja de velocidades
<b>11208</b>	19,00	45,00	7,00	<b>LX</b>	<b>L</b>	NBR	Industrial
<b>11209</b>	80,00	112,00	12,00/ 18,00	<b>MW03</b>	<b>H</b>	NBR	Ford Cargo 15 Ton. / Piñón diferencial, eje trasero
<b>11210</b>	16,00	25,00	5,50	<b>LZI4</b>	<b>L</b>	NBR	Ford Escort/Ecosport/Fiesta/Focus/Ka / Caja de velocidades, selectora
<b>11211</b>	6,35	14,29	6,50	<b>LX</b>	<b>L</b>	NBR	Industrial
<b>11212</b>	20,00	32,00	4,50	<b>LX</b>	<b>L</b>	NBR	Honda Elite CH80
<b>11213</b>	4,80	14,30	6,50	<b>LT</b>	<b>L</b>	NBR	Honda CBN400 / Salida cuenta vueltas varilla embrague
<b>11214</b>	15,60	24,00	7,00	<b>LX</b>	<b>L</b>	NBR	Industrial
<b>11215</b>	16,00	30,00	10,00	<b>LX</b>	<b>L</b>	NBR	Industrial
<b>11216</b>	49,30	68,15	13,50	<b>MR</b>	<b>L</b>	FPM	Chevrolet S10/Blazer / Caja transferencia reductora
<b>11217</b>	47,70	73,10	9,50/ 17,50	<b>LW47</b>	<b>BID</b>	NBR	Chevrolet Blazer – Ford Explorer/Ranger (motor 2,8) / Rueda trasera, palier
<b>11218</b>	36,00	49,00	7,00	<b>LX</b>	<b>L</b>	NBR	Industrial
<b>11219</b>	24,00	50,00	8,00	<b>LX</b>	<b>L</b>	NBR	Suzuki RM250 / Cigüeñal lado encendido
<b>11220</b>	31,00	43,00	10,00	<b>LX</b>	<b>L</b>	NBR	Industrial
<b>11221</b>	40,00	70,00	8,00	<b>LX</b>	<b>L</b>	NBR	Industrial
<b>11222</b>	17,00	25,00	7,00	<b>LX</b>	<b>L</b>	NBR	Industrial
<b>11223</b>	18,00	28,00	4,00	<b>LX</b>	<b>L</b>	NBR	Industrial
<b>11224</b>	12,00	24,00	6,00	<b>LX</b>	<b>L</b>	NBR	Industrial
<b>11225</b>	12,00	24,00	10,00	<b>LX</b>	<b>L</b>	NBR	Gilera Bit110/Honda Biz100/ Motomel Smash / Eje cambios
<b>11226</b>	34,00	62,00	8,00	<b>LX</b>	<b>L</b>	NBR	Industrial
<b>11227</b>	22,00	35,00	5,00	<b>LX</b>	<b>L</b>	NBR	Suzuki DR350 / Rueda delantera
<b>11228</b>	30,00	42,00	11,00	<b>LX</b>	<b>L</b>	NBR	Industrial
<b>11229</b>	44,00	68,00	8,00	<b>LX</b>	<b>L</b>	NBR	Industrial
<b>11230</b>	30,00	38,00	7,00	<b>LX</b>	<b>L</b>	NBR	Industrial
<b>11231</b>	40,00	58,00	7,00	<b>LX</b>	<b>L</b>	NBR	Industrial
<b>11232</b>	47,00	72,00	8,00	<b>LX</b>	<b>L</b>	NBR	Industrial
<b>11233</b>	50,00	110,00	10,00	<b>LX</b>	<b>L</b>	NBR	Industrial

Nº SAV	EIXO	ALOJ	ALT	TIPO	O	COMP	APLICAÇÃO
<b>11234</b>	40,00	52,00	10,00	<b>LX</b>	L	NBR	Husqvarna Wire 125 / Suspensão
<b>11235</b>	35,00	68,00	8,00	<b>LX</b>	L	NBR	Industrial
<b>11236</b>	35,00	80,00	8,00	<b>LX</b>	L	NBR	Industrial
<b>11237</b>	25,00	40,00	8,00	<b>LR</b>	L	NBR	Yamaha V80 / cigüeñal
<b>11238</b>	30,00	45,00	8,00	<b>LX</b>	L	NBR	Honda CBN400/CBR400/CB650 / Bancada
<b>11239</b>	8,00	25,00	7,00	<b>LX</b>	L	NBR	Honda Shadow500/VTZ250 / Varilla embrague
<b>11240</b>	12,00	24,00	6,00	<b>LX</b>	L	NBR	Magic100/Gilera C50 / Eje arranque
<b>11241</b>	17,00	28,00	7,00	<b>LX</b>	H	ACM	Mitsubishi L200/Lancer/Montero / Bomba aceite motor 4D56/D48A
<b>11242</b>	13,00	22,00	5,00	<b>LX</b>	L	NBR	Gilera LX100/Honda C90 Econo power/Kawasaki KDX250 / Eje cambios
<b>11243</b>	20,00	34,00	7,00	<b>LX</b>	L	NBR	Honda C90 Econo power / Bancada
<b>11244</b>	32,00	45,00	7,00	<b>LX</b>	<b>AH</b>	ACM	Peugeot 405 (1,9/2,0)/406/605/806/807 / Árbol de levas trasero
<b>11245</b>	38,00	47,00	7,00	<b>LX</b>	H	ACM	Nissan Bluebird/Datsun/Laurel/Leopard (1984/1988) / Distribución
<b>11246</b>	35,00	54,00	8,00	<b>LX</b>	<b>AH</b>	ACM	Honda Accord/Prelude (1,6/1,8) (1984/1989) / Distribución, cigüeñal delantero
<b>11247</b>	45,00	60,00	7,00	<b>LX</b>	H	ACM	Peugeot 403/404/504/505 / Distribución, polea diam. 45
<b>11248</b>	57,00	77,00	10,00	<b>LX</b>	H	ACM	Subaru Furgon600/Rex / Bancada
<b>11249</b>	70,00	88,00	8,00	<b>LX</b>	H	ACM	Nissan Datsun/Ud truck (1985/1990) / Distribución
<b>11250</b>	95,00	115,00	12,00	<b>LX</b>	<b>AH</b>	ACM	Toyota Land cruiser/Toyoace / Bancada
<b>11251</b>	30,00	58,10	11,00	<b>MZ</b>	<b>AH</b>	NBR	Chevrolet S10/Blazer (Motor Maxion 2,5) / Salida de caja
<b>11252</b>	28,00	41,00	7,00	<b>LX</b>	L	NBR/85	Toyota Cressida / Dirección Hidráulica
<b>11253</b>	32,70	42,77	6,60	<b>LW15</b>	L	NBR/85	Toyota Hilux (2005 en adelante) / Dirección Hidráulica
<b>11254</b>	23,00	38,00	6,50/ 7,00	<b>LX24</b>	L	NBR/85	Mitsubishi Lancer / Dirección Hidráulica
<b>11255</b>	52,00	72,00	7,50/ 16,00	<b>LW48</b>	L	NBR	Subaru / Rueda delantera
<b>11256</b>	56,00	74,20	8,00/ 10,70	<b>MW29</b>	L	NBR	Nissan V16 / Rueda delantera interior
<b>11257</b>	42,00	75,00/ 99,50	12,00/ 7,50	<b>MW07</b>	H	ACM	Ford Transit / Piñón
<b>11258</b>	37,00	66,00	9,50/ 13,50	<b>LW49</b>	L	NBR	LG - Patrick - Peabody Lavarropas
<b>11259</b>	25,40	110,83	20,00	<b>LT20</b>	L	NBR	M. Benz (alta y baja) L1112/1114/OC1214 / Guardapolvo Piñón
<b>11260</b>	25,00	44,55	7,00/ 8,50	<b>LW04</b>	L	NBR	Agrícola
<b>11261</b>	102,00	124,00	10,00	<b>LX</b>	L	NBR	John Deere / Diversos
<b>11262</b>	51,00	68,00	9,50	<b>LZ</b>	L	NBR	Industrial
<b>11263</b>	76,00	98,50	10,00	<b>LX</b>	<b>AH</b>	MVQ	Vauxhall / Bancada

## CATÁLAGO ELETRÔNICO

N° SAV	EIXO	ALOJ	ALT	TIPO	O	COMP	APLICAÇÃO
<b>11264</b>	35,00	52,00	9,00	LX	L	NBR	Agrícola – Honda Twister 200 / Cigüeñal lado alternador
<b>11265</b>	33,00	59,00	11,00	LX	L	NBR	Industrial
<b>11266</b>	71,00	88,00	8,00	LX	L	NBR	Industrial
<b>11267</b>	24,00	43,00	8,00	MX	L	NBR	Toyota / Caja de dirección
<b>11268</b>	52,00	70,00	8,50	LX	H	ACM	Toyota Crown/Soarer/Supra (1985/1986) / Tapa distribución
<b>11269</b>	70,00	88,00	9,00	LX	H	ACM	Nissan Ud Bus/Ud Truck (1972/983) / Distribución
<b>11270</b>	48,00	62,00	9,00/ 24,00	LS10	L	NBR	Toyota Hiace/Hilux / Rueda trasera
<b>11271</b>	35,00	46,00	7,00	LX	L	NBR	Toyota Pública / Eje trasero
<b>11272</b>	29,00	50,00	10,00	KZ	AH	NBR	Volvo B58/B58BR/F10/N10/N12/N10BR / Bomba inyectora, sistema accionamiento
<b>11273</b>	17,00	27,00	5,00	LX	L	NBR	Honda XL250 – Mondial 50 – Suzuki Adress 50 / Eje descompresor, cigüeñal
<b>11274</b>	15,60	25,50	7,00	MX	L	NBR	Honda Elite 50/Dio 50/Tac 50 / Bancada
<b>11275</b>	38,00	55,00	7,00	LX	L	NBR	Industrial
<b>11276</b>	26,00	42,00	8,00	MX	L	NBR	Carro Fabril / Caja de mando SW2000
<b>11277</b>	6,00	16,00	7,00	LX	L	NBR	Industrial
<b>11278</b>	6,00	19,00	7,00	LX	L	NBR	Suzuki GP125/Rv 125 / Varilla embrague
<b>11279</b>	46,00	72,00	10,00	LX	L	NBR	Industrial
<b>11280</b>	24,00	45,00	7,00	LX	L	NBR	Industrial
<b>11281</b>	28,00	47,00	6,50/9,50	LW26	L	NBR	Apache Sembradora 54000 / Cuerpo de siembra
<b>11282</b>	45,00	75,00	12,00	LX	L	NBR	Agrícola
<b>11283</b>	25,40	34,92	6,35	MW02	L	NBR	John Deere Sembradora / Cuerpo de siembra
<b>11284</b>	25,40	34,92	6,35	MW02	L	NBR	Nissan Cilivan/Condor (1974/1983) / Bancada
<b>11285</b>	25,00	40,00	9,00	LZ	L	NBR 536	Pilmhor / Equipo hidráulico
<b>11286</b>	47,00	88,00	10,00/ 12,00	LW03	L	NBR	General Electric – Mabe – Patrick Lavarropas
<b>11287</b>	21,50	48,00	8,40	LX27	AH	ACM	Ford Courier/Escort (1997 en adelante)/Fiesta / Caja directa
<b>11288</b>	38,00	50,00	10,00	LX	L	NBR	Honda NX250/Shadow 500 – Suzuki GS1000/RMX125 / Suspensión
<b>11289</b>	28,00	56,00	7,00	LX	L	NBR	Industrial
<b>11290</b>	98,00	116,00	10,00	LX	AH	ACM	Suzuki Gran Vitara/Swift/Vitara (motor 1,8/2,0) / Bancada
<b>11291</b>	20,00	38,00	5,00	LX	L	NBR	Suzuki RM/RMX125 – Yamaha Sigma/RX100 / Bancada lado encendido, piñón
<b>11292</b>	48,00	62,00	7,00	LX	L	NBR	Industrial
<b>11293</b>	55,00	100,00	12,00	LX	L	NBR/MVQ	agrícola

## CATÁLAGO ELETRÔNICO

Nº SAV	EIXO	ALOJ	ALT	TIPO	O	COMP	APLICAÇÃO
<b>11294</b>	12,00	36,00	7,00	<b>LX</b>	L	NBR	Kawasaki Vulcan 500/LTD 454 / Bomba de agua
<b>11295</b>	5,00	16,00	6,00	<b>LX</b>	L	NBR	Industrial
<b>11296</b>	20,00	48,00	7,00	<b>LX</b>	L	NBR	Industrial
<b>11297</b>	11,00	22,00	7,00	<b>LX</b>	L	NBR	Industrial
<b>11298</b>	40,00	80,00	10,00	<b>LX</b>	L	NBR	Industrial
<b>11299</b>	38,00	65,00	12,00	<b>LX</b>	L	NBR	Industrial
<b>11300</b>	77,00	141,00	16,00/ 27,00	<b>LW50</b>	H	FPM	M. Benz OH 1618L / Salida, piñón diferencial
<b>11301</b>	41,00	74,00	11,00/ 18,50	<b>LW50</b>	BID	FPM	Toyota Hilux SW4 (motor 2,4/3,0) / Caja de velocidades
<b>11302</b>	80,20	96,00	11,00/ 18,00	<b>MT24</b>	L	NBR	Toyota Hiace/Hilux (2005 en adelante) / Rueda delantera exterior
<b>11303</b>	47,00	69,00	10,00/ 16,00	<b>LW26</b>	BID	NBR	Toyota Hilux (2005 en adelante) / Caja, salida semieje izquierdo
<b>11304</b>	47,00	80,00	10,00/ 16,00	<b>LW26</b>	BID	NBR	Toyota Hilux (2005 en adelante) / Caja, salida semieje derecho
<b>11305</b>	73,00	89,50	8,00/ 15,50	<b>LX</b>	L	NBR	Toyota Hilux (2005 en adelante) / Rueda delantera interior
<b>11306</b>	50,00	68,00	8,00	<b>LX</b>	L	NBR	Suzuki Cuatriciclo RM / Palier
<b>11307</b>	36,00	47,00	7,00	<b>LX</b>	L	NBR	Industrial
<b>11308</b>	35,00	48,00	11,00	<b>LX</b>	L	NBR	Honda 550/CBF750 – Kawasaki 550/KZ440 – Yamaha DT125/XT250 / Suspensión
<b>11309</b>	12,00	21,00	4,00	<b>LX</b>	L	NBR	Yamaha DT125 / Eje cambios
<b>11310</b>	35,00	48,00	10,00	<b>LX</b>	H	FPM	VW Bora/Golf/Passat/Vento (1,6/1,9 TDI) / Distribución
<b>11311</b>	45,00	60,00	8,00	<b>LX</b>	BID	ACM	VW Transporter / Salida semiejes
<b>11312</b>	63,00	102,00	11,00	<b>LX</b>	L	NBR	Industrial
<b>11313</b>	56,00	85,00	8,00	<b>LX</b>	L	NBR	Agrícola
<b>11314</b>	90,00	146,07	11,90	<b>LX</b>	L	NBR	Agrícola
<b>11315</b>	79,00	99,00	9,60	<b>MX</b>	H	FPM	Ford Transit 2,5 / Bancada
<b>11316</b>	55,00	66,80	5,00	<b>MT</b>	L	NBR	Chevrolet S10/Blazer / Caja transferencia, bomba de aceite
<b>11317</b>	50,00	65,00	8,00	<b>MX</b>	BID.	ACM	VW Caddy/Fox/Gol/Golf/Polo/Suran/Trend/Voyage / Salida semieje derecho, caja MQ200 O2T
<b>11318</b>	31,70	58,50	6,50	<b>LT17</b>	L	NBR	Peugeot 207 / Eje trasero
<b>11319</b>		42,50	9,00	<b>LT12</b>	L	NBR	Renault Clío2/Fluence/Kangoo/Logan/Megane/Sandero/Symbol / Tapón estanqueidad, chica (caja ciega)
<b>11320</b>		57,00	10,50	<b>LT12</b>	L	NBR	Renault Clío2/Fluence/Kangoo/Logan/Megane/Sandero/Symbol / Tapón estanqueidad, grande (caja ciega)
<b>11321</b>	31,50	52,40	10,00	<b>MW20</b>	L	NBR	Agrícola
<b>11322</b>	30,00	46,00	8,00	<b>LX</b>	L	NBR	Honda
<b>11323</b>	30,00	46,00	7,00	<b>LX</b>	L	NBR	Industrial

## CATÁLAGO ELETRÔNICO

Nº SAV	EIXO	ALOJ	ALT	TIPO	O	COMP	APLICAÇÃO
<b>11324</b>	58,00	75,00	10,00	<b>LX</b>	L	NBR	Industrial
<b>11325</b>	62,00	90,00	8,00	<b>LX</b>	L	NBR	Industrial
<b>11326</b>	80,00	100,00	12,00	<b>LX</b>	L	NBR	Industrial
<b>11327</b>	20,00	36,00	10,00	<b>LX</b>	L	NBR	Industrial
<b>11328</b>	22,00	37,00	10,00	<b>LX</b>	L	NBR	Industrial
<b>11329</b>	16,00	40,00	7,00	<b>LX</b>	L	NBR	Industrial
<b>11330</b>	22,00	45,00	8,00	<b>LX</b>	L	NBR	Industrial
<b>11331</b>	33,00	45,00	5,00	<b>LX</b>	L	NBR	Industrial
<b>11332</b>	14,00	22,00	7,00	<b>LX</b>	L	NBR	Honda Nighthawk 650 c.c. / Eje cambios
<b>11333</b>	17,00	23,00	4,00	<b>LT</b>	L	NBR	Honda Fourtrax 300 c.c. / Eje pedal freno
<b>11334</b>	22,00	32,00	5,50	<b>LX</b>	L	NBR	Kawasaki Neomax 100 c.c. AH110 / Piñón
<b>11335</b>	24,00	41,00	8,50	<b>LX</b>	L	NBR	Toyota / Caja de dirección
<b>11336</b>	42,00	72,50	12,00	<b>MX</b>	H	NBR	Nissan Atlas (hasta 1987)/Junior/Patrol / Piñón
<b>11337</b>	41,00	50,00	5,00	<b>LT</b>	L	NBR	Industrial
<b>11338</b>	41,00	56,00	7,00	<b>MZ</b>	L	NBR	Nissan BlueBird (hasta 1888)/Sunny/Vanette / Rueda trasera interior
<b>11339</b>	36,00	72,00	8,00	<b>LX</b>	L	NBR	Industrial
<b>11340</b>	44,00	60,00	8,00	<b>LX</b>	L	NBR	Industrial
<b>11341</b>	50,00	82,00	8,00	<b>LX</b>	L	NBR	Industrial
<b>11342</b>	57,00	92,00	11,00	<b>LX</b>	L	NBR	Industrial
<b>11343</b>	56,00	88,00	8,00	<b>LX</b>	L	NBR	Industrial
<b>11344</b>	145,00	175,00	8,00	<b>MX</b>	L	NBR	M. Benz Axor 1933 (2012 en adelante) / Rueda trasera
<b>11345</b>	47,62	66,62	11,00	<b>MZC</b>	L	FPM	Agrícola
<b>11346</b>	66,67	92,02	11,00	<b>MXC</b>	L	FPM	Agrícola
<b>11347</b>	25,00	43,00	8,00	<b>LX</b>	L	NBR	industrial
<b>11348</b>	48,00	72,00	8,00	<b>LX</b>	L	NBR	industrial
<b>11349</b>	65,00	80,00	10,00	<b>LX</b>	L	NBR	industrial
<b>11350</b>	27,00	43,00	7,00	<b>LX</b>	L	NBR	Honda Shadow 500 c.c. / Piñón
<b>11351</b>	54,00	73,50	8,00	<b>LX</b>	L	NBR	Chevrolet - Dodge - Ford - Ika / Palier flotante, reforma
<b>11352</b>	14,00	26,00	9,00	<b>LT</b>	L	NBR	Colectivo / Cilindro puertas
<b>11353</b>	58,00	70,00	7,40	<b>MZ</b>	<b>BID.</b>	NBR/MVQ	Toyotas Hilux (2009 al 2012) / Palier

## CATÁLAGO ELETRÔNICO

N° SAV	EIXO	ALOJ	ALT	TIPO	O	COMP	APLICAÇÃO
<b>11354</b>	56,00	72,00	8,00	<b>MX</b>	<b>H</b>	FPM	M. Benz O500 (2013 en adelante) / Directa 6210 embudo
<b>11355</b>	75,00	94,00	11,50	<b>MT16</b>	<b>L</b>	ACM	M. Benz O500 (2013 en adelante) / Directa 6210 interior
<b>11356</b>	45,00	64,00	12,00/ 7,00	<b>X</b>	<b>BID.</b>	NBR	M. Benz 906 (2013 en adelante) / Ventilador
<b>11357</b>	28,13	42,50	9,00	<b>LX</b>	<b>L</b>	NBR	Borgward B611 / Caja
<b>11358</b>	12,70	28,50	7,00	<b>LX</b>	<b>L</b>	NBR	Industrial
<b>11359</b>	27,00	42,82	6,35	<b>LZ</b>	<b>L</b>	NBR	Industrial
<b>11360</b>	14,00	35,00	10,00	<b>LX</b>	<b>L</b>	NBR	Industrial
<b>11361</b>	32,00	45,00	10,00	<b>LX</b>	<b>L</b>	NBR	Industrial
<b>11362</b>	42,00	55,00	7,00	<b>LX</b>	<b>L</b>	NBR	Industrial
<b>11363</b>	47,00	62,00	8,00	<b>LX</b>	<b>L</b>	NBR	Industrial
<b>11364</b>	17,00	38,00	7,00	<b>LX</b>	<b>L</b>	NBR	Industrial
<b>11365</b>	52,00	70,00	8,00	<b>LX</b>	<b>L</b>	NBR	Industrial
<b>11366</b>	45,00	85,00	10,00	<b>LX</b>	<b>L</b>	NBR	Industrial
<b>11367</b>	27,00	45,00	8,00	<b>LX</b>	<b>L</b>	NBR	Industrial
<b>11368</b>	34,00	52,00	7,00	<b>LX</b>	<b>L</b>	NBR	Honda CB250/Rebel250 / Eje arranque, bancada lado encendido - Industrial
<b>11369</b>	35,00	62,00	8,00/ 11,30	<b>LW26</b>	<b>H</b>	NBR	Honda Civic (1990/2000) / Salida semieje derecho
<b>11370</b>	35,00	56,00	8,00/ 11,30	<b>LW26</b>	<b>AH</b>	NBR	Honda Civic/CRV/CRX/Fit (1992/2003) / Salida semieje izquierdo
<b>11371</b>	33,00	47,00	5,00	<b>LX</b>	<b>H</b>	FPM	Ford Courier/Fiesta (motor Zetec 1,4) / Distribución, cigüeñal delantero
<b>11372</b>	42,00	55,00	9,00	<b>LX</b>	<b>H</b>	ACM	Isuzu Ballet/Faster/Florian/Gmini (motor 6180Z) / Árbol de levas
<b>11373</b>	47,60	66,70	11,30	<b>LX</b>	<b>H</b>	FPM	Ford Transit (motor 2,5 hasta 2000) / Árbol de levas
<b>11374</b>	107,95	152,63	18,50/ 20,50	<b>KW49</b>	<b>L</b>	NBR	Camión, acoplado sistema ABS / Rueda
<b>11375</b>	36,00	58,00	8,00	<b>LX</b>	<b>L</b>	NBR	Industrial
<b>11376</b>	40,00	59,00	9,00	<b>LX</b>	<b>L</b>	NBR	Suzuki / Diversos
<b>11377</b>	40,00	59,00	9,00	<b>LX</b>	<b>L</b>	NBR	Concord Sembradora / Diversos
<b>11378</b>	32,00	44,00	10,50	<b>LX</b>	<b>L</b>	NBR	Suzuki 250 c.c. / Suspensión
<b>11379</b>	33,00	45,00	10,50	<b>LX</b>	<b>L</b>	NBR	Industrial
<b>11380</b>	56,00	75,00	8,00	<b>LX</b>	<b>L</b>	NBR	Industrial
<b>11381</b>	37,00	76,00	9,50/ 13,50	<b>LW49</b>	<b>L</b>	NBR	LG Lavarropas WD1019BD/WD1219BD/WD1610BD/ 12 y 16 Kg de ropa
<b>11382</b>	30,00	52,00	11,00/ 12,50	<b>LX28</b>	<b>L</b>	NBR	Longvie Lavarropas
<b>11383</b>	42,00	62,00	6,00	<b>LX</b>	<b>L</b>	NBR	Scania 75/76/110/111/140 / Suspensión

## CATÁLAGO ELETRÔNICO

Nº SAV	EIXO	ALOJ	ALT	TIPO	O	COMP	APLICAÇÃO
<b>11384</b>	45,00	65,00	10,00	<b>LX</b>	<b>H</b>	FPM	Scania T112 Transmissão ZF KHO195 / Caja de cambios, eje piloto
<b>11385</b>	46,00	68,00	12,00	<b>MZ</b>	<b>H</b>	FPM	M. Benz OF1318/1618/1620/OH1318/1320/1418 / Transmissão G3,60, Caja cambios eje piloto
<b>11386</b>	117,40	142,90	12,50	<b>LZ</b>	<b>L</b>	FPM	Scania 116BR / Cubo de rueda delantero
<b>11387</b>	38,63	67,56	10,77	<b>MX07</b>	<b>AH</b>	FPM	Chevrolet Blazer/S10 (4x4) / Piñón diferencial delantero
<b>11388</b>	41,92	62,03	10,00	<b>LZ</b>	<b>H</b>	ACM	VW Amarok / Caja de 4 velocidades, directa
<b>11389</b>	40,00	58,00	11,00	<b>LX</b>	<b>AH</b>	ACM	Toyota Hiace/Hilux/Tundra / Salida de caja
<b>11390</b>	35,00	63,00	10,00/ 16,00	<b>MW03</b>	<b>BID</b>	NBR	Toyota Hilux / Salida diferencial delantero
<b>11391</b>	24,50	42,00	6,00	<b>LZ</b>	<b>H</b>	ACM	Renault Master / Caja de cambios, directa
<b>11392</b>	50,00	70,00	10,00	<b>MX22</b>	<b>H</b>	FPM	Citroen Jumper – Fiat Ducato/Iveco/Dayli – Peugeot Boxer – Renault Master (motor 2,5/2,8) / Árbol auxiliar
<b>11393</b>	60,00	75,00	7,00	<b>LX</b>	<b>H</b>	FPM	Renault Master (motor DCI G9T 2,2) / Distribución
<b>11394</b>	28,00	47,00	7,50	<b>LX</b>	<b>H</b>	ACM	Renault Clio (motor D7F 1,2 16v) / Árbol de levas
<b>11395</b>	58,00	70,00	7,50	<b>MZ15</b>	<b>BID</b>	NBR	Toyota Hilux / Rueda trasera interior
<b>11396</b>	42,00	58,00	11,00	<b>MW08</b>	<b>AH</b>	ACM	Nissan Frontier (caja Eaton) (4x2) / Salida de caja
<b>11397</b>	8,00	14,00	4,00	<b>MZ</b>	<b>L</b>	FPM	VW Golf/Polo (caja 02K / Eje embrague, tapón verde
<b>11398</b>	90,00	107,00	10,00/ 12,00	<b>MT25</b>	<b>L</b>	NBR	Toyota SW4 (4 runner) / Rueda delantera exterior
<b>11399</b>	69,00	86,00	7,00/ 15,00	<b>MR03</b>	<b>L</b>	NBR	Toyota SW4 (4 runner) / Rueda delantera interior
<b>11400</b>	70,00	90,00	13,50	<b>MX</b>	<b>L</b>	NBR	Fiat Ducato – Peugeot Boxer / Rueda trasera exterior hasta 1800 kilos
<b>11401</b>	35,00	70,00	8,00	<b>LX</b>	<b>L</b>	NBR	Industrial
<b>11402</b>	45,00	65,00	9,00/ 13,00	<b>LW43</b>	<b>BID</b>	ACM	VW Amarok / Eje cardan
<b>11403</b>	35,00	72,00	8,00/ 14,00	<b>LW49</b>	<b>AH</b>	ACM	VW Amarok / Lateral, caja de transferencia
<b>11404</b>	35,00	62,00	8,00/ 14,00	<b>LW49</b>	<b>H</b>	ACM	VW Amarok / Lateral, caja de transferencia
<b>11405</b>	30,00	62,00	7,00	<b>MX</b>	<b>L</b>	NBR	Oripón
<b>11406</b>		80,00	10,00	<b>LT12</b>	<b>L</b>	NBR	Agrícola
<b>11407</b>	43,00	58,00	3,00	<b>G021</b>	<b>L</b>	NBR	Agrícola
<b>11408</b>	65,00	85,00	8,00/ 3,80	<b>LZ06</b>	<b>L</b>	NBR	Mainero / Maza de rueda
<b>11409</b>	65,00	80,00	9,00/ 3,80	<b>LZ06</b>	<b>L</b>	NBR	Mainero / Maza de rueda
<b>11410</b>	51,00	65,00	7,00	<b>LX</b>	<b>H</b>	FPM	Ford Kuga / Distribución
<b>11411</b>	48,00	60,00	21,00	<b>MX22</b>	<b>H</b>	ACM	Seat Córdoba/Ibiza/Inca/Toledo – VW Bora/Caddy/Golf/Polo / Salida semieje derecho caja 02J
<b>11412</b>	34,00	63,00	9,00/ 15,00	<b>LW26</b>	<b>AH</b>	ACM	Toyota Etios (motor 1,5) / Salida de caja
<b>11413</b>	79,00/ 83,50	98,00	4,00/ 11,50	<b>LS11</b>	<b>L</b>	NBR	Toyota Hilux (2005 en adelante) / Salida semieje (Combinado con SAV 11305)

## CATÁLAGO ELETRÔNICO

Nº SAV	EIXO	ALOJ	ALT	TIPO	O	COMP	APLICAÇÃO
<b>11414</b>	36,00	54,00	7,00	<b>LX</b>	L	NBR	Industrial
<b>11415</b>	32,00	55,00	10,00	<b>LX</b>	L	NBR	Industrial
<b>11416</b>	47,00	70,00	8,00	<b>LX</b>	L	NBR	Industrial
<b>11417</b>	28,00	60,00	8,00	<b>LX</b>	L	NBR	Industrial
<b>11418</b>	38,00	59,00	14,00	<b>LX</b>	L	NBR	Industrial
<b>11419</b>	22,00	50,00	8,00	<b>LX</b>	L	NBR	Industrial
<b>11420</b>	87,30	120,80	21,40	<b>KW31</b>	L	NBR	Agrale Minibus M10 – M. Benz Acelo 915 / Rueda trasera
<b>11421</b>	35,00	55,00	11,00	<b>LX</b>	H	ACM	Daihatsu Taft (1974/1978) / Distribución
<b>11422</b>	55,00	88,00	8,00	<b>LX</b>	L	NBR	Industrial
<b>11423</b>	40,00	80,00	8,00	<b>LT</b>	L	NBR	Industrial
<b>11424</b>	76,00	94,00	8,50	<b>LX</b>	<b>AH</b>	FPM	Toyota Avensis/Corolla (2003 en adelante) / Bancada
<b>11425</b>	20,00	35,00	6,00	<b>LX</b>	L	NBR	Honda Elite 50 / Palier – Kawasaki KZ250/440 / Eje motor arranque – Yamaha Crypton / Piñón
<b>11426</b>	70,00	111,00	10,00	<b>LX</b>	L	NBR	Mary
<b>11427</b>	25,00	40,00	15,00	<b>MX23</b>	L	FPM	Fiat Iveco / Caja 16S 2520, convertidor de vueltas
<b>11428</b>	22,00	40,00	13,00	<b>LX</b>	L	NBR	Lavarropas
<b>11429</b>	145,00	175,00	15,00	<b>LZ</b>	L	FPM	M. Benz Axor/1634 / Cubo rueda trasero
<b>11430</b>	60,00	75,00	8,00	<b>LS</b>	H	FPM	M. Benz Sprinter 415-515 / Distribución
<b>11431</b>	96,00	114,00	9,00	<b>LS</b>	<b>AH</b>	FPM	M. Benz Sprinter 415-515 / Bancada
<b>11432</b>	75,00	98,00	10,00/ 9,50	<b>MX22</b>	L	FPM	M. Benz Sprinter 415-515 / Rueda trasera
<b>11433</b>	74,60	114,00	11,90	<b>KZ</b>	L	NBR	Jacto Fumigadora / Rueda
<b>11434</b>	36,00	62,00	8,00	<b>LX</b>	L	NBR	Honda XL250 / Piñón – Industrial
<b>11435</b>	19,00	25,45	10,50	<b>LW51</b>	L	NBR	Whirlpool Lavarropas eslabón de lujo / Caja 680
<b>11436</b>	14,00	32,00	7,00	<b>LX</b>	L	NBR	M. Benz L710/L913/LO813 / Servo freno eje principal
<b>11437</b>	38,00	47,00	10,00	<b>MZ</b>	L	NBR	Nissan Atlas/Caball/Civilian/Clip/Junior / Rueda trasera exterior
<b>11438</b>	12,00	25,00	5,00	<b>LZ</b>	L	NBR	Alternador
<b>11439</b>	68,00	100,00	10,00	<b>LX</b>	L	NBR	Industrial
<b>11440</b>	10,00	30,00	7,00	<b>LX</b>	L	NBR	Industrial
<b>11441</b>	58,00	82,00	10,00	<b>LX</b>	H	ACM	Nissan Condor / Distribución
<b>11442</b>	50,80	66,62	6,35	<b>MT</b>	L	NBR	Ford / Rueda delantera
<b>11443</b>	48,00	88,00	8,00	<b>LX</b>	L	NBR	Industrial

N° SAV	EIXO	ALOJ	ALT	TIPO	O	COMP	APLICAÇÃO
<b>11444</b>	37,00	55,00	10,00	LX	L	NBR	Industrial
<b>11445</b>	49,40	86,00	5,00	LS	L	NBR	Industrial
<b>11446</b>	17,00	26,05	5,00/ 7,00	MT20	L	NBR	Scania (cilindro de baja y alta) / Caja GR900
<b>11447</b>	22,00	28,05	4,50/ 7,50	MT20	L	NBR	Scania (cilindro de baja y alta) / Caja GR 801/900
<b>11448</b>	95,00	130,00	16,00	KW42	L	NBR/FPM	Fiat Iveco (Stralis / Eurotech) / Rueda delantera
<b>11449</b>	30,00	65,00	8,00	LX	L	NBR	Industrial
<b>11450</b>	17,00	30,00	5,00/ 8,00	MR02	L	NBR	Industrial
<b>11451</b>	38,10	50,10	7,00	LZ	L	NBR	Engesa
<b>11452</b>	25,00	35,00	5,00/ 7,00	MT20	L	NBR	Scania 112/115/116/140141 / Caja de cambios, cilindro
<b>11453</b>	40,00	85,00	10,00	LX	L	NBR	Industrial
<b>11454</b>	43,00	59,00	10,00	KP04	AH	FPM	Citroen Jumper – Fiat Ducato – Peugeot Boxer / Salida semieje izquierdo
<b>11455</b>	34,90	54,00	11,30	KP04	H	FPM	Citroen Jumper – Fiat Ducato – Peugeot Boxer / Salida semieje derecho
<b>11456</b>	47,60	57,20	5,00	MZ	H	FPM	Chevrolet CL450 – Ford FS4005/FS4205/FS5005A/FS5106A/FS306A/FSB6406A – VW (Camión/Omnibus) / Caja de cambios Eaton, eje piloto
<b>11457</b>	78,00	104,00	11,00	MX22	L	FPM	M. Benz 710/712/914C/1215C/172 8/2423/2428 (Motor OM904/OM906 / Distribución
<b>11458</b>	56,00	75,0.0.	XX	MW05	L	NBR	Toyota / Rueda delantera interior
<b>11459</b>	60,00	85,10	12,70	LZ	L	NBR	Fiat – M. Benz / Caja de cambios
<b>11460</b>	80,00	125,00	12,00	LX	L	NBR	Industrial
<b>11461</b>	21,00	35,00	7,00	LX	L	NBR	Motocicleta
<b>11462</b>	39,00	51,00	7,00	LX	L	NBR	Motocicleta
<b>11463</b>	41,00	54,00	11,00	LX	L	NBR	Motocicleta
<b>11464</b>	57,15	76,20	10,50	LX	L	NBR	Industrial
<b>11465</b>	11,00	26,00	7,00	LX	L	NBR	Industrial
<b>11466</b>	19,05	33,33	7,93	LX	L	NBR/85	Dirección hidráulica, sistema ZF
<b>11467</b>	40,00	52,00	7,00	MX	L	NBR	Toyota Pública / Rueda delantera
<b>11468</b>	39,00	76,50	10,50/ 14,00	LZ15	L	NBR	Hyundai H100 / Rueda trasera exterior
<b>11469</b>	25,00	38,00	7,00	LW15	L	NBR/85	Renault 19/Clio - Isuzu Pick Up / Caja de dirección
<b>11470</b>	20,00	39,80	6,50	LX	L	NBR85	Venturi
<b>11471</b>	19,05	31,80	6,35	LX	L	NBR/85	Chrysler / Dirección hidráulica
<b>11472</b>	26,00	37,00	7,00	LX	L	NBR/85	M. Benz L710/L913/L/L1215/L1620/LO813/ OF1214 / Dirección hidráulica, sin fin
<b>11473</b>	40,00	82,00	8,00	LX	L	NBR	Indutrial

## CATÁLAGO ELETRÔNICO

Nº SAV	EIXO	ALOJ	ALT	TIPO	O	COMP	APLICAÇÃO
<b>11474</b>	17,00	47,00	8,00	<b>LX</b>	L	NBR	Indsutrial
<b>11475</b>	38,00	52,00	6,00	<b>LX</b>	H	FPM	Ford Courier/Fiesta (motor Zetec 1,4 16 v) / Árbol de levas
<b>11476</b>	47,60	63,50	10,00	<b>MW33</b>	H	ACM	Ford Cargo / Salida de caja, eaton
<b>11477</b>	47,60	57,15	5,00	<b>MZ</b>	H	FPM	Ford F4000/14000 / Caja velocidades, directa eaton
<b>11478</b>	63,50	102,50	17,50/ 24,00	<b>MW15</b>	H	FPM	Ford F4000 / Diferencial dana piñón
<b>11479</b>	78,00	126,00	12,00/ 22,00	<b>MW34</b>	H	FPM	M. Benz Accelo 815/915/1016 / Piñón ataque
<b>11480</b>	73,00	95,00	10,00/ 16,50	<b>KW50</b>	L	NBR	M. Benz Accelo 815/915/1016 / Cubo rueda delantera interior
<b>11481</b>	105,00	140,00	12,00	<b>LX</b>	L	NBR	Case 580H (104035) / Braseiros
<b>11482</b>	58,00	75,00	10,00	<b>LX</b>	<b>AH</b>	ACM	Foton Camión / Entrada caja velocidades
<b>11483</b>	18,70	35,00	7,00	<b>LW15</b>	L	NBR/85	Dirección hidráulica
<b>11484</b>	19,00	38,00	7,00	<b>LW15</b>	L	NBR/85	Toyota Corolla / Dirección hidráulica
<b>11485</b>	19,00	32,00	6,00	<b>LW52</b>	L	NBR/85	Toyota Corolla / Dirección hidráulica
<b>11486</b>	18,00	34,00	7,00	<b>LW15</b>	L	NBR/85	Toyota Corolla / Dirección hidráulica
<b>11487</b>	19,05	34,06	6,30	<b>LW15</b>	L	NBR/85	Toyota / Dirección hidráulica
<b>11488</b>	18,75	30,00	5,00/ 5,50	<b>LW15</b>	L	NBR85	Toyota Corolla (1986/1998) / Dirección hidráulica, sin fin
<b>11489</b>	18,00	34,00	8,00	<b>MX</b>	L	NBR/85	Toyota Corolla (motor 4E 1998) / Dirección hidráulica
<b>11490</b>	18,80	29,30	7,00	<b>LW15</b>	L	NBR/85	Toyota Hilux (2005 en adelante) / Dirección hidráulica, válvula superior
<b>11491</b>	16,89	29,00	8,00	<b>MX25</b>	L	NBR/85	Toyota Probox / Dirección hidráulica, bomba
<b>11492</b>	15,87	28,55	9,52	<b>MZ</b>	L	NBR/85	Chrysler / Dirección hidráulica
<b>11493</b>	15,87	31,75	7,92	<b>MZ</b>	L	NBR/85	Chevrolet / Dirección hidráulica
<b>11494</b>	65,00	77,00	7,50	<b>MX</b>	L	NBR/85	King Long Bus / Rueda trasera
<b>11495</b>	47,00	84,00	9,50/ 12,50	<b>LW26</b>	L	FPM	Michigan
<b>11496</b>	58,00	103,00	12,00/ 20,00	<b>LW26</b>	L	NBR	Michigan pala R25C/R45C / Diferencial
<b>11497</b>	55,00	102,00	8,00/ 10,00	<b>LZ11</b>	L	NBR	Michigan pala R45C / Palier
<b>11498</b>	140,00	170,00	14,50/ 16,00	<b>KW42</b>	L	NBR	Caterpillar 1792801 - Dana 001213211 - Valtra KH 3632 / Manitou
<b>11499</b>	28,50	35,00	2,00	<b>MT</b>	L	NBR	Industrial
<b>11500</b>	85,00	155,00	12,00/ 33,00	<b>KW51</b>	L	NBR/FPM	M. Benz Axor / Diferencial piñón
<b>11501</b>	150,00	165,00	9,00/ 12,00	<b>MT20</b>	L	NBR/85	Carraro 126628 - Massey Ferguson 040918R1
<b>11502</b>	17,00	24,00	5,00	<b>MT</b>	L	NBR	Industrial
<b>11503</b>	18,00	54,00	4,10/ 10,20	<b>LW19</b>	L	NBR/85	Amortiguador

## CATÁLAGO ELETRÔNICO

N° SAV	EIXO	ALOJ	ALT	TIPO	O	COMP	APLICAÇÃO
<b>11504</b>	55,00	72,00	12,00	<b>LZ</b>	AH	FPM	M. Benz Sprinter NCV3 / Salida de caja
<b>11505</b>	143,00	165,00	8,50/ 9,50	<b>LX</b>	L	NBR/85	M. Benz Tatu / Tercer eje
<b>11506</b>	145,00	175,00	11,00	<b>MX22</b>	L	NBR	M. Benz Actros / Cubo de rueda trasero
<b>11507</b>	35,00	65,55	10,00/ 12,00	<b>LW03</b>	L	NBR	Samsung Lavarropas
<b>11508</b>	22,00	40,00	29,00	<b>LW37</b>	L	NBR	Aurora Lavarropas con pollera
<b>11509</b>	9,00	22,00	7,00	<b>LX</b>	L	NBR	Industrial
<b>11510</b>	9,00	22,00	10,00	<b>LX</b>	L	NBR	Industrial
<b>11511</b>	9,00	15,00	4,00	<b>LX</b>	L	NBR	Industrial
<b>11512</b>	41,00	55,00	12,80	<b>MW29</b>	L	NBR	Toyota Hilux / Cardan
<b>11513</b>	53,00	82,00	7,50	<b>MT02</b>	L	NBR	Agrale - Ford Cargo 915 - M. Benz 710 / Interior directa, caja Eaton 43-4405
<b>11514</b>	54,00	74,00/ 84,00	13,00	<b>MW23</b>	H	FPM	Chevrolet S10 - VW Amarok / Diferencial piñón (2012 en adelante)
<b>11515</b>	35,00	52,00	7,00	<b>LX</b>	H	FPM	Ford Ranger 2.2/3.2 (2012 en adelante) / Directa
<b>11516</b>	30,00	44,00	10,00	<b>LX</b>	H	NBR	Kawasaki KZ 440 / Suspensión
<b>11517</b>	130,00	160,00	14,50/ 16,00	<b>KW42</b>	L	NBR	Case tractor 580 / Rueda
<b>11518</b>	49,00	68,00	9,75	<b>MX22</b>	L	FPM	VW Amarok / Caja transferencia, entrada
<b>11519</b>	28,00	77,00	8,00/ 15,00	<b>LW53</b>	AH	ACM	VW Amarok / Diferencial delantero, piñón
<b>11520</b>	101,00	131,00	14,00	<b>KW24</b>	L	NBR	M. Benz Accelo 915 / Cubo rueda trasero
<b>11521</b>	60,00	80,00	14,00	<b>LW54</b>	L	NBR	Zanello Z-Trac / Diferencial, eje delantero
<b>11522</b>	74,00	101,00	7,00	<b>LT10</b>	L	FPM	M. Benz caja G211/16 / Directa
<b>11523</b>	78,50	105,00	7,00	<b>LT10</b>	L	FPM	M. Benz caja G240/16 / Directa
<b>11524</b>	48,00	65,00	10,00	<b>LX</b>	H	FPM	Eaton caja FS8209 / Directa
<b>11525</b>	95,00	115,00	13,00	<b>MX</b>	L	NBR	M. Benz caja G240/16 / Salida
<b>11526</b>	95,00	115,00	13,00	<b>MZ16</b>	AH	FPM	M. Benz caja G240/16 / Salida
<b>11527</b>	78,00	100,00	10,00	<b>MX22</b>	AH	FPM	Eaton caja FS8209 / Salida
<b>11528</b>	44,00	76,10	12,70	<b>LZ</b>	L	NBR	Chevrolet 3100 A/C 10 / Eje trasero
<b>11529</b>	35,00	52,00	7,00	<b>MX22</b>	H	FPM	Ford Ranger (2012 en adelante) / Directa, caja MT75-MT82
<b>11530</b>	41,00	59,00	10,00/ 15,00	<b>MX22</b>	H	FPM	Toyota Hilux 4x4 D4D (2005 en adelante) / Caja de transferencia, salida delantera
<b>11531</b>	41,00	61,00	10,00/ 15,00	<b>LW26</b>	AH	NBR	Toyota Hilux 4x4 D4D (2005 en adelante) / Caja de transferencia, salida trasera
<b>11532</b>	48,00	82,00	12,00/ 20,50	<b>KP09</b>	H	FPM	M. Benz Sprinter 515 / Piñón diferencial
<b>11533</b>	170,00	200,00	17,00	<b>KX52</b>	BID.	FPM	Fiat Iveco Eurotrackker/Stralis / Rueda trasera

## CATÁLAGO ELETRÔNICO

N° SAV	EIXO	ALOJ	ALT	TIPO	O	COMP	APLICAÇÃO
<b>11534</b>	37,00	84,00	9,50	<b>LW49</b>	L	NBR	Inverter/LG Lavarropas / Cuba
<b>11535</b>	45,00	84,00	10,00	<b>LW03</b>	L	NBR	Inverter/LG Lavarropas / Cuba
<b>11536</b>	40,00	90,00	12,00	<b>LX</b>	L	NBR	Industrial
<b>11537</b>	29,00	40,00	7,00	<b>LX</b>	L	NBR	Cajas de mando
<b>11538</b>	40,00	85,00	8,00	<b>LX</b>	L	NBR	Industrial
<b>11539</b>	50,00	116,00	13,00/ 17,00	<b>LX15</b>	L	NBR	Zanello Z-Trac / Toma de fuerza
<b>11540</b>	21,00	35,00/ 40,00	10,00	<b>LX01</b>	L	ACM	VW Amarok (motor 2.0) / Tapa de valvulas, inyectores
<b>11541</b>	11,75	32,40	8,00	<b>LX29</b>	L	FPM	VW Amarok / Caja de transferencia, entrada servo motor
<b>11542</b>	40,00	90,00	10,00	<b>KZ</b>	L	NBR	Cajas de mando
<b>11543</b>	22,00	40,00	7,00	<b>LR02</b>	L	FPM	Bomba hidraulica
<b>11544</b>	145,00	165,00	13,00	<b>MX22</b>	L	NBR	M. Benz Atego 4x4 / Cubo rueda delantero
<b>11545</b>	28,00	50,70	6,35	<b>LX</b>	L	NBR/85	Direccion hidraulica
<b>11546</b>	25,00	37,60	7,00	<b>LW15</b>	L	NBR/85	Fiat Palio/Siena/Tipo / Direccion hidraulica, cremallera
<b>11547</b>	45,00	70,00	14,00/ 23,00	<b>LW49</b>	H	ACM	Ford Ranger (2012 en adelante) / Caja transferencia, salida delantera
<b>11548</b>	30,00	62,10	13,00	<b>MW19</b>	H	ACM	Chevrolet S10/Blazer / Caja transferencia, salida cardan delantero
<b>11549</b>	55,00	70,00	8,00	<b>LX</b>	L	FPM	Caja ZF 9S1110 / Directa
<b>11550</b>	105,00	125,00	12,00	<b>MX22</b>	<b>AH</b>	FPM	Caja ZF 9S1110 / Salida de caja
<b>11551</b>	25,00	61,20	22,00	<b>LR04</b>	L	NBR	Electrolux lavarropas / Carga 9/11 kg
<b>11552</b>	91,00	101,00	10,00	<b>MX12</b>	<b>AH</b>	FPM	Chrysler Neon/Stratus/Voyager / Bancada
<b>11553</b>	130,40	160,00	10,00	<b>MX22</b>	<b>AH</b>	FPM	Chevrolet S10/Blazer/Montero (Motor MWM) / Bancada
<b>11554</b>	88,90	120,65	14,60	<b>KW42</b>	L	FPM	Ford Cargo 1719 / Cubo rueda trasera
<b>11555</b>	25,00	47,00/ 64,00	7,00/ 10,50	<b>LX30</b>	L	NBR	Ariston Indesit Lavarropas Blue 04 con pollera
<b>11557</b>	70,00	100,00	13,00	<b>KX17</b>	<b>BID.</b>	ACM	Iveco Daily 49 (10 toneladas) / Rueda trasera
<b>11558</b>	41,00	59,00	11,00	<b>MT08</b>	L	NBR	John Deere sembradora / Discos
<b>11559</b>	12,50	22,50	5,00	<b>LX</b>	H	FPM	Honca Civic (Motor 1.6/1.8) / Distribución
<b>11560</b>	41,00	53,00	XX	<b>LR05</b>	L	NBR536	Yamaha FZ160 / Barrales suspensión delantera
<b>11561</b>	25,00	47,00	XX	<b>LX28</b>	L	NBR	Longvie Lavarropas / Cuba
<b>11562</b>	28,00	42,00	8,00	<b>LX</b>	<b>AH</b>	FPM	Honda Accord (Modelo 1989/2002) / Árbol de levas
<b>11563</b>	83,00	100,00	7,00	<b>LX</b>	L	NBR	Agrícola
<b>11564</b>	120,00	146,00	7,00	<b>LX</b>	L	NBR	Agrícola

## CATÁLAGO ELETRÔNICO

N° SAV	EIXO	ALOJ	ALT	TIPO	O	COMP	APLICAÇÃO
<b>11565</b>	30,00	47,00	10,00	<b>LX</b>	<b>BID</b>	ACM	Citroen C3/Picasso (Motor 1.6) / Salida lateral semieje
<b>11566</b>	39,00	50,00	8,00	<b>LX</b>	<b>H</b>	FPM	Citroen Aircross/C3/Picasso (Motor 1.6) / Árbol de levas eje auxiliar
<b>11567</b>	40,00	55,00	8,00	<b>MX22</b>	<b>BID</b>	ACM	Ford Ecosport/Fiesta/Focus (Motor 1.6) / Caja de cambios
<b>11568</b>	28,00	40,00	8,00	<b>MX22</b>	<b>L</b>	NBR536	Toyota Camry/Celica/Corolla / Dirección
<b>11569</b>	30,00	40,50	10,50	<b>LW15</b>	<b>L</b>	NBR536	Yamaha YBR 125 / Suspensión, barrales
<b>11570</b>	82,55	139,72	18,23	<b>KW53</b>	<b>L</b>	FPM	Eje Meritor RS160/MS168/MD168/MR168 / Piñón diferencial
<b>11571</b>	125,00	150,00	15,00	<b>MX12</b>	<b>L</b>	NBR	Mercedes Benz 1417/1518/1526/1618/1620/1721/1722 / Rueda trasera
<b>11572</b>	56,00	69,00	17,00	<b>LS10</b>	<b>L</b>	NBR	Toyota Hilux (2009 en adelante) / Rueda trasera
<b>11573</b>	35,00	58,00	8,00/ 11,30	<b>LW26</b>	<b>H</b>	ACM	Honda Civic/City/Fit / Caja, semieje derecho
<b>11574</b>	36,00	48,00	6,00	<b>LX</b>	<b>H</b>	FPM	Toyota Etios (Motor 1.5) / Distribución
<b>11575</b>	78,00	105,50	7,50	<b>LX</b>	<b>AH</b>	FPM	Toyota Etios (Motor 1.5) / Bancada
<b>11576</b>	30,00	47,00	7,25	<b>LW05</b>	<b>L</b>	NBR	Pierobon
<b>11577</b>	55,50	72,00	9,00	<b>LX</b>	<b>AH</b>	ACM	ZF 6S-480 / Caja de cambios
<b>11578</b>	40,50	62,00	9,00	<b>LX</b>	<b>H</b>	ACM	Iveco Daily / Caja de cambios ZF
<b>11579</b>	31,00	44,60	6,50	<b>MZC</b>	<b>L</b>	NBR	Eje Meritor / Leva freno
<b>11580</b>	66,00	90,00	12,00	<b>MX22</b>	<b>H</b>	ACM	MAN 836/NW 17280 / Distribución
<b>11581</b>	20,60	41,40	6,50	<b>LZ</b>	<b>L</b>	NBR530	Ford Courier/Explorer/Fiesta/Focus/Mondeo / Dirección hidráulica
<b>11582</b>	32,00	53,00	7,00	<b>LX</b>	<b>H</b>	ACM	Toyota Hilux (2005 en adelante) / Caja de velocidades
<b>11583</b>	15,00	27,00	6,00	<b>MX</b>	<b>L</b>	ACM	Motosierra/Motoguadaña
<b>11584</b>	160,00	185,00	10,50	<b>LX</b>	<b>H</b>	NBR	Foton Camión / Rueda
<b>11585</b>	34,00	47,00	7,00	<b>LX</b>	<b>H</b>	FPM	Renault Duster/Sandero (Motor 2.0 16v F4R) / Árbol de levas
<b>11586</b>	34,00	47,00	5,50	<b>LX</b>	<b>H</b>	FPM	Fiat Argo/Cronos/Mobi (Motor Firefly 1.0/1.3) / Distribución
<b>11587</b>	66,70	85,70	10,00	<b>MXC</b>	<b>H</b>	FPM	Ford Transit (Motor 2.5) / Distribución
<b>11588</b>	69,77	100,00	7,75	<b>KW03</b>	<b>L</b>	NBR	John Deere Serie MX425 / Rastra integral de discos
<b>11589</b>	46,00	56,40	7,00	<b>LX</b>	<b>H</b>	FPM	Ford Ecosport/Fiesta/Focus/Ka (Motor Sigma 1.5/1.6 16V) / Árbol
<b>11590</b>	38,00	52,00	6,30	<b>LX</b>	<b>H</b>	FPM	Ford Ecosport/Fiesta/Focus/Ka (Motor Sigma 1.5/1.6 16V) / Comando
<b>11591</b>	48,00	63,50	8,00	<b>LX</b>	<b>H</b>	FPM	Ford Ecosport/Ka Motor Dragon 1.5 / Distribución
<b>11592</b>	12,40	39,50	5,30	<b>LW21</b>	<b>L</b>	NBR	Sachs Amortiguador
<b>11593</b>	20,00	34,80	8,50	<b>LX09</b>	<b>L</b>	NBR	Sachs Amortiguador
<b>11594</b>	38,00	59,00	8,00/ 13,50	<b>LW26</b>	<b>AH</b>	NBR	Renault Megane 2 (Motor 2.0) / Caja de velocidades

# SAV

## CATÁLOGO ELETRÔNICO

N° SAV	EIXO	AL0J	ALT	TIPO	O	COMP	APLICAÇÃO
<b>11595</b>	32,00	59,00	9,00/ 17,00	<b>LW26</b>	<b>H</b>	NBR	Renault Megane 2 (Motor 2.0) / Caja de velocidades
<b>11596</b>	40,00	62,00	3,30	<b>G003</b>	<b>AH</b>	NBR	Don Roque RV170-RV1550 / Saca pajas, punta cigüeñal delantero
<b>11597</b>	43,00	58,00	8,00	<b>LX</b>	<b>AH</b>	ACM	Toyota 4x4 (Motor 2.5/3.0) / Salida de caja
<b>11598</b>	20,00	40,50	6,00	<b>LW34</b>	<b>L</b>	NBR	Sachs Amortiguador

Vedação que move confiança.  
**DESDE 1966**

RETENTORES

# SAV

## GUARDE ESSE PDF ETENHA OS CÓDIGOS SAV



SAV  
CATÁLOGO ELETRÔNICO

N° SAV	EJE	AL03	ALT	TIPO	O	COMP	APLICACIÓN
5025	20,00	40,00	6,00	LX	L	NBR/ MVQ/SPM	Fiat Somaca MAS / Bomba inyectora
5027	48,42	81,00	1,90	LX	L	NBR/MVQ	Apache Sembradora maíz tipo II / Eje rueda derecha e izquierda
5029	35,00	62,00	10,00	LX	L	NBR/MVQ/SPM	Deutz / Mandos accionamiento, poles SCHP - Peugeot 403/404/504 / Caja de velocidad, salida CBM / Scania // PEUGEOT CBM //Tractor Massey Ferguson 3642/402 Bomba inyectora // Saide de raia
5030	20,00	47,00	16,00	LX	L	NBR	Ika Rambler 380 / Dirección, servo freno
5031	28,00	40,00	7,00	LX	L	NBR/MVQ/SPM	Dun Strake 5V2045V/5526V/550 Hélice / Caja de cuchillas en baño de aceite MBH DM 302-3026 Cam. Medios / Presadil / Orlibus-Compresor de ar diantais
5032	44,45	62,15	6,35	MT	L	NBR	Ika Rambler 380 / Bueda detatere con resorte
5033	50,80	120,00	14,28	MZ01	L	NBR	Ika Jeep/Rambler 380 / Bueda trasera diferencial nacional - Yarnmar / Cigufiel (75 pulverizador)
5035	52,40	81,00	11,50	KX	L	NBR/MVQ	Ika UA338 estancera / Distribución
5036	52,40	81,00	11,50	KZ	L	NBR	Marani Cosachadora (2000) / Manga embraque (aja de velocidades)
5038	39,42	80,27	14,25	MZ02	L	NBR	Chevrolet Chevy Sagmar/Pick Up (3664/7970) - Dodge D100 (394/5976) / Pitón
5039	40,70	61,16	12,70	KZ	L	NBR	Cerna Cosachadora / Caja de velocidades, diferencial, plataforma y juntaora de

ENTORES

# ABREVIATURAS



<b>EIXO</b>	●	EIXO
<b>ALOJ</b>	●	ALOJAMENTO
<b>ORIEN</b>	●	ORIENTAÇÃO
<b>COMP</b>	●	COMPOSIÇÃO
<b>NBR</b>	●	NITRÍLICO
<b>ACM</b>	●	POLIACRÍLICO
<b>MVQ</b>	●	SILICONE
<b>FPM</b>	●	FLUORELASTÔMERO
<b>L</b>	●	LÁBIO LISO ( SEM ORIENTAÇÃO)
<b>H</b>	●	LÁBIO COM ORIENTAÇÃO HORÁRIA
<b>AH</b>	●	LÁBIO COM ORIENTAÇÃO ANTI- HORÁRIA
<b>BID</b>	●	LÁBIO COM ORIENTAÇÃO BIDIRECIONAL



SAU



# RECOMENDAÇÕES TÉCNICAS



Uma empresa argentina com certificação **ISO 9001:2023**

 [adm@retenroressav.com.br](mailto:adm@retenroressav.com.br)

 [retensav.com.ar](http://retensav.com.ar)

## EMPRESA



Conta com um terreno de 25.000 m<sup>2</sup>, dos quais 7.000 pertencem à área de trabalho, e continuamente são estudados e analisados novos projetos de ampliação.

Possui uma fabricação integral do retentor, para isso dispõe de uma equipe de Engenharia de Produto, encarregada de desenhar, construir o ferramental, colocar em marcha o processo e avaliar os produtos com equipamentos de ensaio que permitem conhecer a confiabilidade e o desempenho em ser viço.

Os compostos elastoméricos são desenvolvidos e fabricados assegurando sua preservação até o uso. O comportamento dos mesmos, sob diferentes condições de operação, é avaliado por meio de diversos ensaios normalizados.

A produção de componentes metálicos é realizada através de um processo completo, desde a matéria-prima, passando por operações intermediárias, até a preparação superficial, etapa anterior à obtenção do retentor.

As molas são conformadas de acordo com os requisitos de cada retentor quanto a dimensões, cargas e materiais específicos.

Por meio de máquinas de alto nível, obtêm-se os retentores através de processos de molde por compressão ou injeção, que são produzidos, controlados e acompanhados por pessoal especializado. Por fim, os retentores são embalados conforme as exigências dos clientes, ficando disponíveis para sua distribuição.

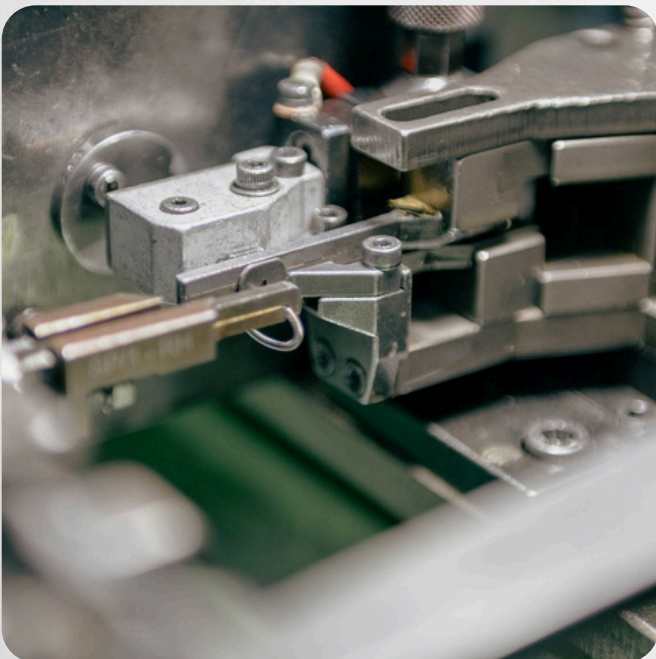

Desde 1968, a RETENES SAV S.A. localizada na cidade de Rosário, Argentina, dedica-se à fabricação de retentores, tendo como objetivo primordial oferecer produtos de excelência e os melhores serviços aos seus clientes.

Por isso, mantemos uma atualização tecnológica contínua e uma constante pesquisa, a fim de alcançar maior confiabilidade e qualidade em nossos produtos.

Contamos com um verdadeiro espírito empresarial, por meio de uma gestão profissionalizada, dispondo de uma equipe humana composta por 200 colaboradores, capaz de operar um conjunto de sistemas e ferramentas de gestão para diferentes processos.

Todo esse esforço e dedicação contínuos foram reconhecidos, consolidando a RETENES SAV como líder nas indústrias automotiva, de amortecedores, agrícola e de eletrodomésticos. Atualmente, contamos com uma posição de destaque no mercado argentino, exportando para toda a América, incluindo: Uruguai, Chile, Brasil, Colômbia, Venezuela, Estados Unidos, Paraguai e Bolívia.

# FUNÇÃO DO RETENTOR

Produzir uma vedação das aberturas aos fluidos, com ou sem pressão, entre um elemento com movimento e outro fixo ou ambos em movimento.

As funções dos retentores são, em termos gerais, as seguintes:

- ▶ Reter fluidos
- ▶ Excluir elementos contaminantes
- ▶ Separar fluidos
- ▶ Conservar diferenças de pressão

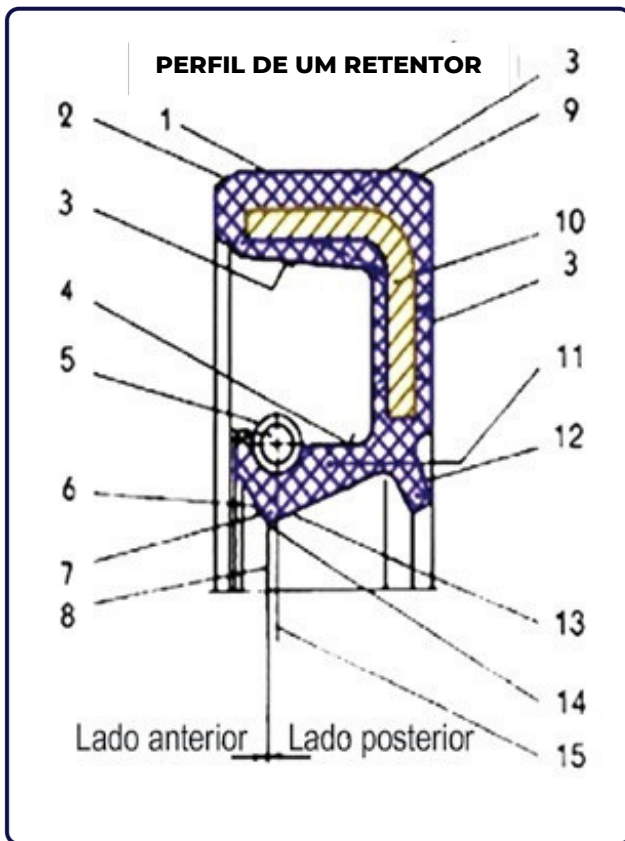
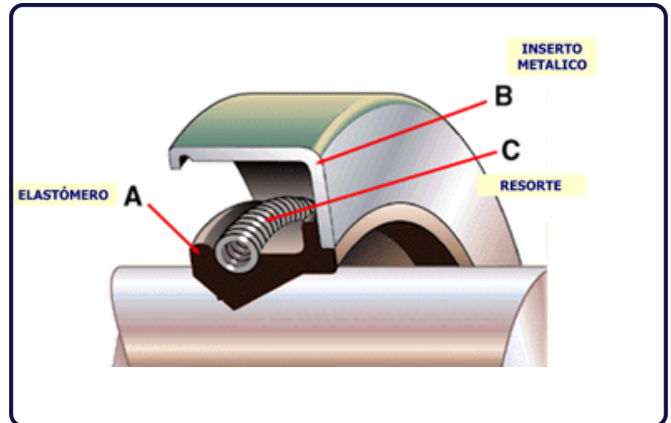

- |    |                              |
|----|------------------------------|
| 1  | Diâmetro exterior            |
| 2  | Chanfro interior             |
| 3  | Revestimento de elastômero   |
| 4  | Superfície de membrana       |
| 5  | Mola                         |
| 6  | Superfície de contato        |
| 7  | Lábio de retenção            |
| 8  | Linha de contato de retenção |
| 9  | Chanfro superior             |
| 10 | Inserto metálico             |
| 11 | Membrana                     |
| 12 | Lábio duplo                  |
| 13 | Superfície de contato        |
| 14 | Borda de retenção            |
| 15 | Linha de centro da mola      |

## SELEÇÃO DE UM COMPOSTO

**NECESSIDADE**



**ESCOLHA DO COMPOSTO DO RETENTOR**

**DADOS DO EQUIPAMENTO**



**1º**

**FAIXA DE TEMPERATURA DE TRABALHO**

**SELEÇÃO**



**2º**

**TIPO DE LUBRIFICAÇÃO UTILIZADO**



**3º**

**MATERIAL RECOMENDADO PARA USO**  
(Ver tabela a seguir)

Os retentores são fabricados em diferentes materiais levando em consideração a resistência térmica (alta ou baixa), o fluido e a aplicação a que serão submetidos. Por isso, para uma correta seleção deve-se levar em conta o seguinte:

COMPOSTO (POLÍMERO BASE)	NBR Nitrílico	ACM Poliacrílico	FPM Fluorelastómero	MVQ Silicone
<b>RESISTÊNCIA A TEMPERATURA</b>				
Temperatura máxima em trabalho contínuo (°C)	-20° a 110°	15° a 150°	-15° a 200°	-55° a 180°
Temperatura máxima em trabalho intermitente (°C)	até 120°	-32° a 190°	-35° a 230°	até 250°
<b>RESISTÊNCIA A LUBRIFICANTES E DERIVADOS DE PETRÓLEO</b>				
LUBRIFICANTES MINERAIS	Boa	Excelente	Excelente	Boa
LUBRIFICANTES MINERAIS (Extrema pressão)	Não utilizar	Excelente	Excelente	Boa
LUBRIFICANTES SINTÉTICOS (BASE PAO)	Boa / Fraca	Excelente	Excelente	Boa / Fraca
LUBRIFICANTES SINTÉTICOS (Extrema pressão)	Não utilizar	Excelente	Excelente	Boa / Fraca
LUBRIFICANTES SINTÉTICOS DI-ESTER	Fraca	Fraca	Excelente	Não utilizar
LUBRIF. DE BAIXO PONTO DE ANILINA	Boa	Excelente	Excelente	Pobre
LUBRIF. DE ALTO PONTO DE ANILINA	Excelente	Excelente	Excelente	Boa
DERIVADOS DE PETRÓLEO	Boa	Boa	Excelente	Fraca
<b>RESISTÊNCIA A FLUIDOS HIDRÁULICOS</b>				
LIQ. DE FREIOS SEM HIDROCARBONETOS	Não utilizar	Não utilizar	Fraca	Excelente
BASE DE HIDROCARBONETOS	Boa	Excelente	Excelente	Não utilizar
HIDRO - GLICOL	Fraca	Fraca / Boa	Excelente	Excelente
ESTER SILÍCIO	Boa	Boa	Excelente	Não utilizar
ESTER FOSFÓRICO	Não utilizar	Não usar	Boa / Excelente	Boa
<b>RESISTÊNCIA QUÍMICA</b>				
ÁGUA / VAPOR	Boa / Fraca-Boa	Não utilizar	Excelente / Boa	Excelente / Fraca
ÁLCALIS DILUÍDOS / CONCENTRADOS	Boa / Fraca	Fraca	Excelente	Boa / Fraca
ÁCIDOS DILUÍDOS / CONCENTRADOS	Boa / Fraca	Fraca	Boa / Pobre	Boa / Fraca
HIDROCARBONETOS ALIFÁTICOS (Ex. Querosene)	Excelente	Excelente	Excelente	Fraca
HIDROCARBONETOS AROMÁTICOS (Ex. Benzeno, Xileno)	Boa	Fraca / Boa	Excelente	Não utilizar
HIDROCARBONETOS CLORADOS (Clorofórmio)	Fraca	Boa	Excelente	Não utilizar
Desengraxantes				
CETONAS, SOLVENTES OXIGENADOS	Não utilizar	Não utilizar	Não utilizar	Fraca / Boa
ALCOOL	Fraca / Boa	Não utilizar	Fraca - Boa	Fraca / Boa

# SELEÇÃO SEGUNDO A VELOCIDADE E O DIÂMETRO DO EIXO

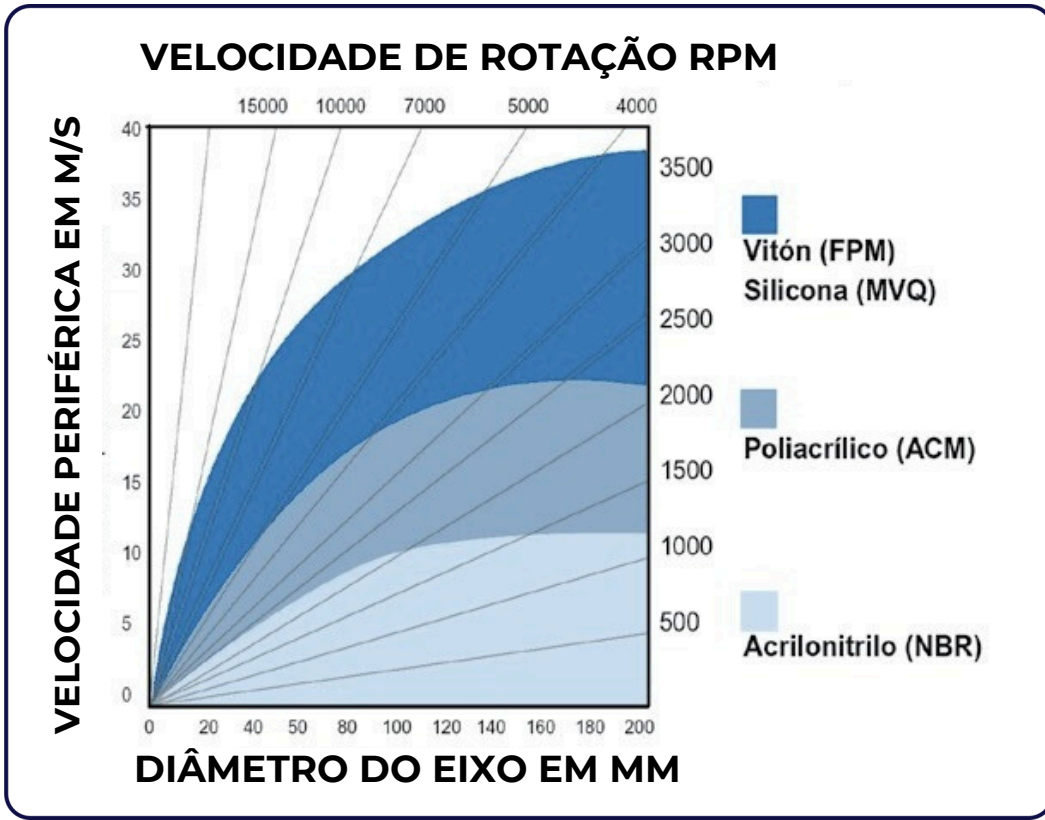

## CARACTERÍSTICAS GERAIS DOS COMPOSTOS

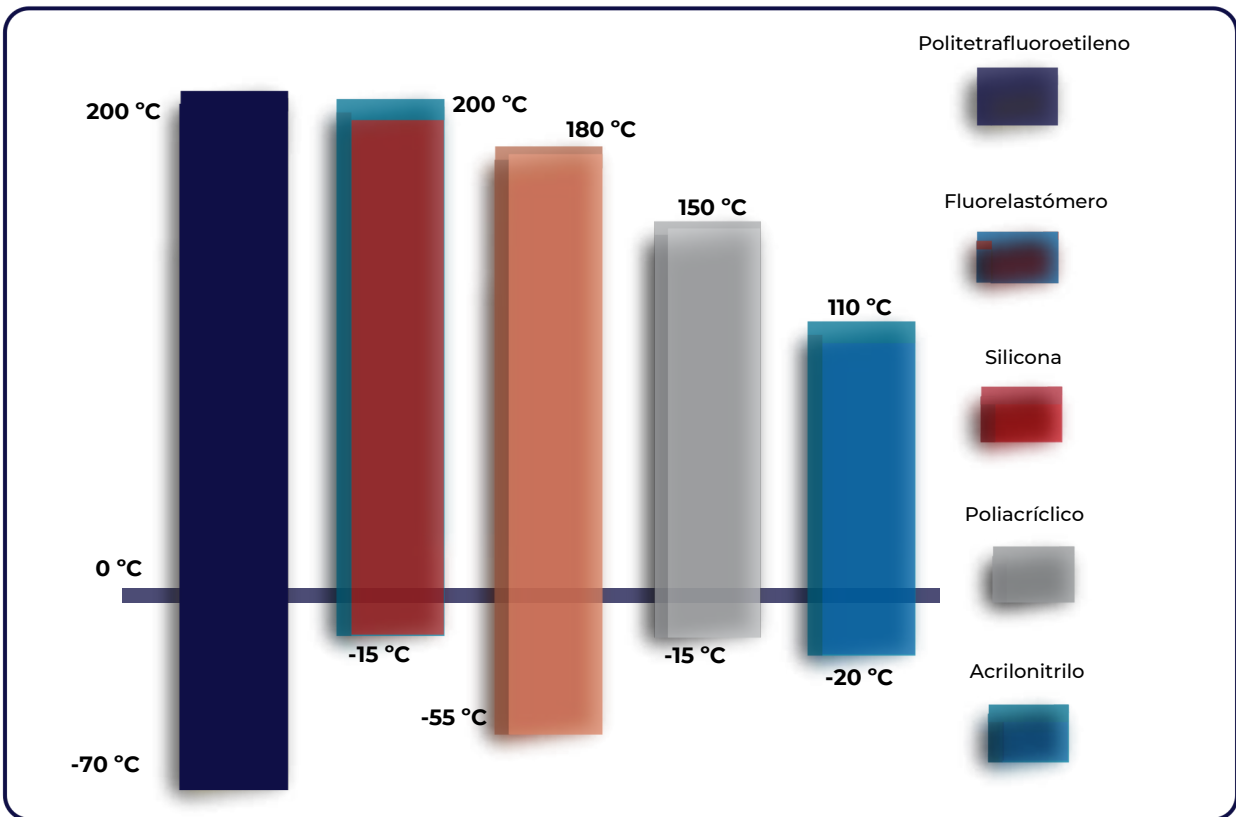

**PTFE****Resistência à temperatura:**

-70 a 200 °C contínua; até 260 °C intermitente.

Polímero termoplástico comercialmente denominado ...

**PTFE** apresenta resistência química superior aos materiais ACM, NBR, FPM e MVQ.

O coeficiente de atrito é muito baixo, é insolúvel frente a solventes, altamente resistente a agentes atmosféricos e à luz.

Esses retentores toleram o funcionamento a seco e proporcionam isolamento contra a passagem de corrente.

**ACM****Resistência à temperatura:**

-15 °C a 150 °C contínua; -32 °C a 190 °C intermitente.

Estabilidade frente aos óleos lubrificantes em temperaturas elevadas.

Aptos para serem utilizados em lubrificantes com aditivos EP (Extrema Pressão).

Resistência superior à oxidação e ao ozônio.

Não devem ser usados com água ou em temperaturas inferiores a -40 °C.

Baixa resistência ao vapor de água e aos ácidos e álcalis.

**MVQ****Resistência à temperatura:**

-55 °C a 180 °C contínua; até 250 °C intermitente.

Excelente resistência ao ozônio e à intempérie.

Possui uma aplicação opcional em relação à poli(acrílica), para limites de temperaturas altos e baixos e aplicações de baixa fricção.

**Atenção:** Nestas condições, conserva melhor suas propriedades características.

Baixa compatibilidade com óleos oxidados e com contaminantes abrasivos.

Não deve ser usado com hidrocarbonetos aromáticos, clorados e alifáticos.

Ácidos degradam-no significativamente em soluções concentradas, assim como álcalis.

**FPM****Resistência à temperatura:**

-15 °C a 200 °C contínua; -35 °C a 230 °C intermitente.

Excelente resistência ao ozônio e à intempérie. Excelente desempenho em altas temperaturas. Grande resistência frente a lubrificantes especiais e à maioria dos produtos químicos que afetam acrilonitrilas, poli(acrílicos) e silicones.

Excelente resistência à abrasão, melhores características mecânicas, melhor desempenho e menor desgaste.

Excelente resistência frente a hidrocarbonetos alifáticos, aromáticos e clorados.

Também são resistentes à água e ao vapor de água, assim como à maioria dos ácidos e álcalis, incluindo os oxidantes, concentrados e quentes.

Não resistem a ácidos clorosulfônicos e hidrófluóricos, anidros quentes e ésteres de alquilfosfato.

Sofrem inchaço considerável com ésteres e cetonas.

**NBR****Resistência à temperatura:**

-20°C a 110°C contínua; até 120 °C intermitente.

Não aptos para óleos que possuam "Aditivos EP" (aditivos sulfurados para alta temperatura e extrema pressão), pois esses aditivos provocam a sobre vulcanização das superfícies do composto, tornando-o uma borracha dura.

**Resistente a compostos não polares:**

A resistência aumenta quanto maior for o teor de acrilonitrila.

Sua resistência é muito satisfatória frente a hidrocarbonetos alifáticos, limitada frente aos aromáticos e ainda mais frente aos hidrocarbonetos clorados.

Não são seriamente afetados por ácidos graxos ou gorduras vegetais e animais, nem por soluções diluídas de sais ácidos e álcalis.

São frequentemente atacados por compostos oxidantes.

**CONSELHO PRÁTICO**

Se você estiver utilizando óleo mineral em sua unidade, pode manter o tipo de retentor original. Se você mudar para outro tipo de óleo, como sintético, semissintético ou com aditivos de extrema pressão, escolha adequadamente o material do retentor.

# ÓLEOS

A tabela a seguir sintetiza como se obtêm e as características do óleo lubrificante segundo sua origem, os aditivos que inclui e as propriedades que adquirem:

## ÓLEOS MINERAIS

Obtêm-se através da destilação das frações pesadas do petróleo. São misturas de hidrocarbonetos parafínicos, naftênicos e aromáticos.

Do processo de destilação do petróleo obtêm-se 5 tipos de óleos de distinta viscosidade e composição, conhecidos como:

Tipo de óleo	Viscosidade (cst)	Observação
Spindle	10	x
Neutral leve	35	x
Neutral médio	60	x
Neutral pesado	100	x
Bright stock	450	x
<b>Nota:</b>		<b>Viscosidade medida a 40 °C</b>

Que depois são submetidos ao processo de refinação, o qual os torna aptos para serem utilizados como MATÉRIA-PRIMA para a elaboração dos ÓLEOS LUBRIFICANTES.

## ÓLEOS SINTÉTICOS

Obtêm-se por síntese química. São produtos com propriedades específicas, obtidos como consequência de submeter determinadas matérias-primas a uma reação de síntese.

Apresentam uma estrutura molecular definida e conhecida, assim como propriedades previsíveis segundo sua estrutura. Os lubrificantes sintéticos que até hoje se conhecem podem ser **classificados nas seguintes famílias:**

PAO (Polialfaolefinas)

Ésteres dibásicos

Ésteres fosfóricos

Alquilbencenos

Poliésteres

Poliglicóis

Siliconas

Cada um desses tipos de fluidos possui propriedades distintas e adequadas para cada aplicação.

## ADITIVOS

Compostos que se encontram presentes em um óleo ou lubrificante em proporções variáveis, de acordo com a função que desempenham e o uso a que se destinam. Um aditivo é um composto geralmente de natureza orgânica, dissolvido no óleo. Raramente é de natureza inorgânica e, quando é, apresenta-se como uma dispersão estável devido à sua insolubilidade no meio.

- Antioxidantes
- Antiespumantes
- Anticorrosivos
- Inibidores de cobre



Ácidos orgânicos ou ésteres naturais ou sintéticos; aumentam o poder de umectação do óleo.

- Anti-desgaste
- De extrema pressão (EP)



Contêm ENXOFRE; vulcanizam os elastômeros de cadeia insaturada.

- Aditivos específicos

Ex.: NBR

# PROPRIEDADES CARACTERÍSTICAS DOS ÓLEOS SINTÉTICOS E MINERAIS

## SINTÉTICOS E MINERAIS

■ Densidade a 15 °C, g/cm<sup>3</sup>

■ Viscosidade a 40 °C, cst  
■ Viscosidade a 100 °C, cst



Valor que indica a fluidez de um líquido: quanto maior a viscosidade, menor a fluidez.

■ Índice de viscosidade



Valor que indica a variação da viscosidade de um líquido com a temperatura. Quanto maior o índice de viscosidade, menor a variação da viscosidade com a temperatura.

■ Ponto de inflamação, °C



É a menor temperatura na qual um fluido começa a emitir vapores em quantidade tal que, ao aproximar uma pequena chama, provoca sua combustão instantânea.

■ Ponto de fluidez, °C



É a temperatura mais baixa na qual um líquido pode ser vertido ou escoado. Indica o comportamento de um fluido em baixas temperaturas.

## ALÉM DISSO, OS ÓLEOS MINERAIS POSSUEM OUTRAS PROPRIEDADES:

■ Ponto de anilina



Reflete o conteúdo de hidrocarbonetos aromáticos; quanto menor for o valor, maior será a presença desse tipo de hidrocarboneto e maior a tendência a deformar os compostos de borracha.

■ Conteúdo % HP → Conteúdo % HP  
■ Conteúdo % HA, mono  
■ HAPC %



Refletem a composição em hidrocarbonetos do óleo (Parafínico, Naftênico e Aromático)

Por outro lado, os materiais comumente disponíveis possuem características distintas que exigem uma seleção apropriada para uma aplicação específica, considerando uma avaliação que inclua: função, operação e custo.

# RUGOSIDADE

A rugosidade superficial do eixo deve estar dentro dos limites especificados pela norma DIM 4768, conforme detalhado na tabela a seguir:

Elemento	Rugosidade (Ra)	Observação / Unidade
Eixo	0,25 – 0,5 $\mu\text{m}$	(10 – 20 $\mu\text{inch}$ )
Alojamento	> 25 $\mu\text{m}$	Ra: 1,5 a 4,0 $\mu\text{m}$

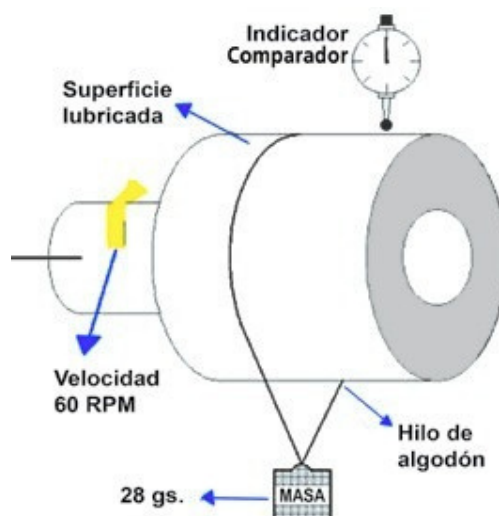

O acabamento do eixo é de grande importância, pois a maioria das aplicações do retentor atua sobre ele.

Este não deve apresentar marcas de usinagem (hélices ou espirais), pois, se houver, poderiam causar um efeito de bombeamento para o exterior do lubrificante contido.

Para verificar isso, pode-se realizar o ensaio mostrado na Figura 1.

Para isso, o eixo é montado em um torno, a superfície é lubrificada e o torno é girado a uma velocidade de 60 RPM.

O fio de algodão (com massa de 28 g) não deve se deslocar para nenhuma direção; caso contrário, a superfície não possui o acabamento adequado.

Valores superiores aos indicados podem ocasionar desgaste prematuro do retentor. Valores inferiores não garantem a lubrificação correta do lábio.

## IMPORTANTE:

A dureza dos eixos deve ser de 35 HRC (no mínimo) para um desempenho ótimo do retentor.

## CHANFROS

### Eixo

Para evitar que o retentor seja danificado durante o processo de instalação, o eixo deve possuir um chanfro ou um raio (conforme indicado nas figuras acima) em sua extremidade.

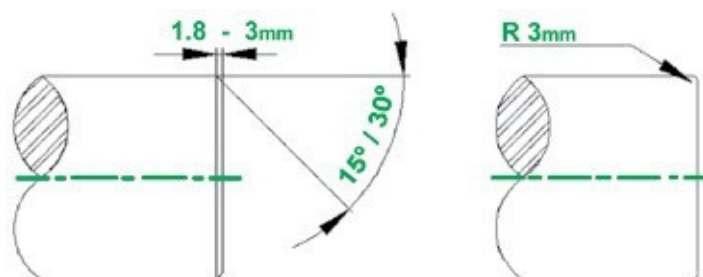

### Alojamento

Para facilitar a montagem, recomenda-se que a entrada do alojamento do retentor seja chanfrada.

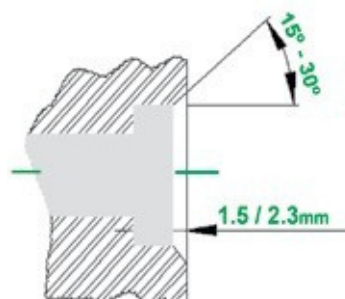

## MONTAGEM DO RETENTOR DA FORMA CORRETA

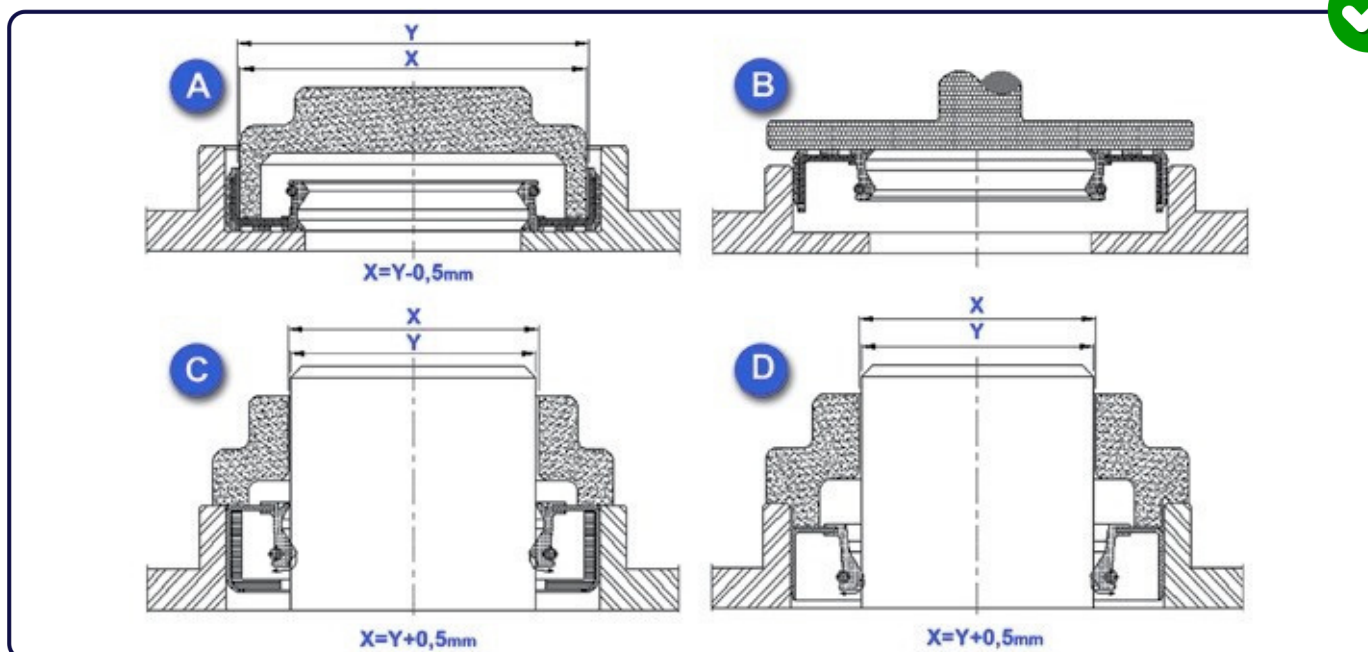

As figuras A - B - C - D mostram a forma recomendada de como deve ser instalado um retentor. Para facilitar a montagem no alojamento e no eixo, recomenda-se lubrificar o retentor com o fluido a ser utilizado antes da sua instalação. Lembre-se sempre de que a pressão para a montagem correta do retentor deve ser aplicada o mais próximo possível do diâmetro exterior do retentor.

## FORMA INCORRETA

As setas indicam a deformação do retentor devido à montagem incorreta.

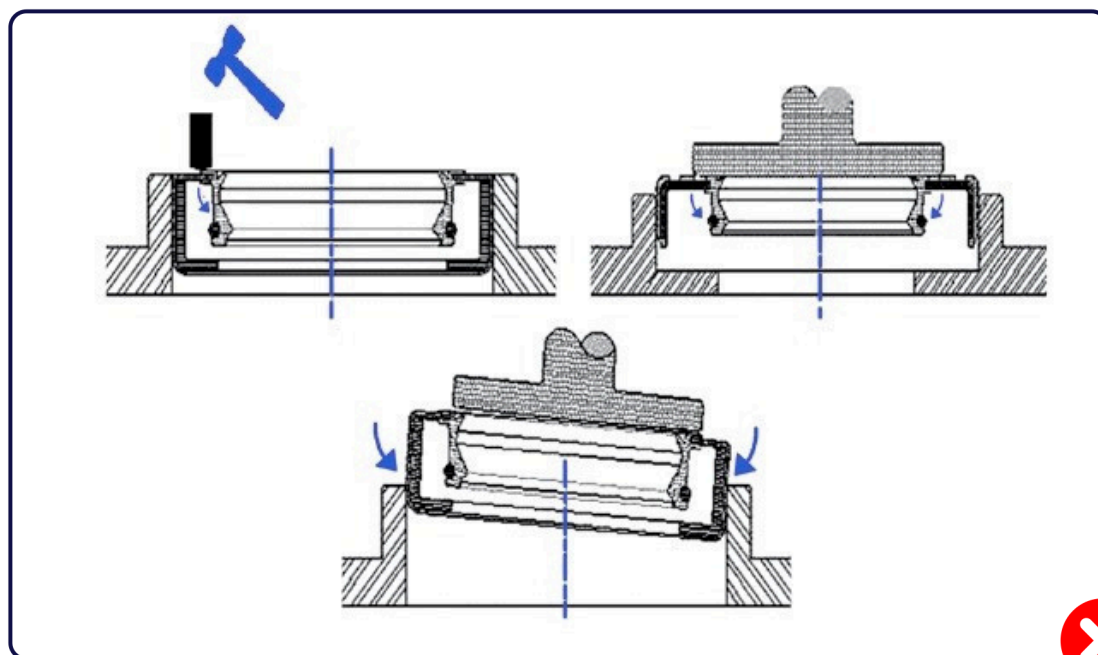

# PRESSÃO

Sob pressão, o lábio principal é submetido com mais força contra sua superfície de contato, causando maior atrito e aumento de temperatura. A pressão máxima para retentores convencionais é de 0,5 bar, em baixa velocidade. Quando as velocidades são altas, o desgaste se acelera e a vida útil se reduz.



De forma apreciável, reduz-se a vida útil da vedação e da superfície de contato. Quando existe um diferencial de pressão, esta e a velocidade periférica devem ser ajustadas cuidadosamente.

Os retentores radiais de eixo devem estar fixados axialmente no lado da pressão mais baixa, a fim de evitar que sejam expulsos do suporte. Os retentores radiais de eixo padrão podem se beneficiar do uso de um apoio radial adicional, pois isso evitará a distorção excessiva do retentor sob pressão e o aumento da pressão do lábio sobre a superfície de contato.

## PERFIS HIDRODINÂMICOS

O lábio principal de retenção pode ser reforçado incorporando, na zona de contato, um auxílio hidrodinâmico.

**Na Figura A** mostra uma hélice (dependendo do sentido de giro ao qual o retentor será submetido, podendo ser horário 'H' ou anti-horário 'AH').

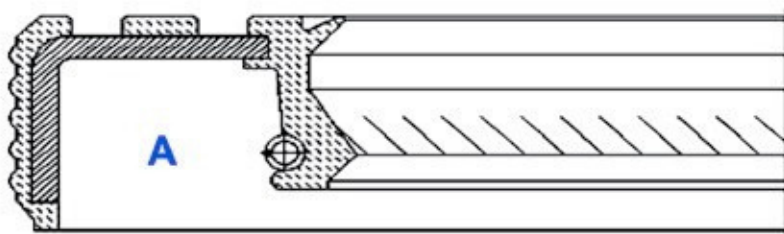

**Na Figura B** é mostrado um bidirecional (BID). Este tipo de auxílio pode ser utilizado para ambos os sentidos de giro. Ambos os reforços (A e B) fazem com que o fluido, ao chegar a essa zona, seja bombeado para o interior.

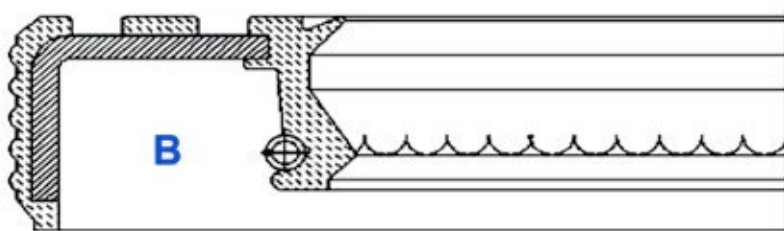



Diante de uma aplicação não contemplada e que requiera esclarecimento, você pode entrar em contato com a área de engenharia de produto através de:



[ADM@RETENRORESSAV.COM.BR](mailto:ADM@RETENRORESSAV.COM.BR)



**ROSÁRIO - REPÚBLICA ARGENTINA**

# DESENHOS LZ

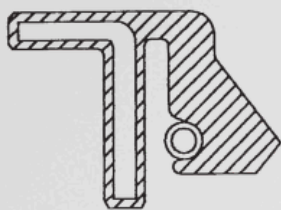

LZ01

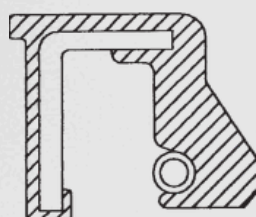

LZ02

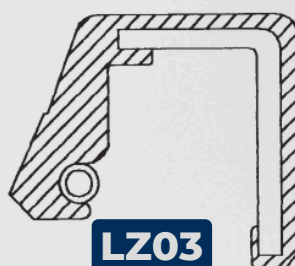

LZ03

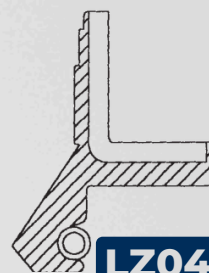

LZ04



LZ05

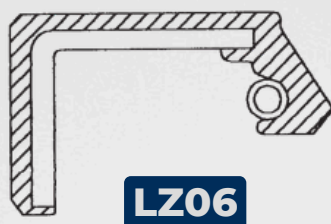

LZ06

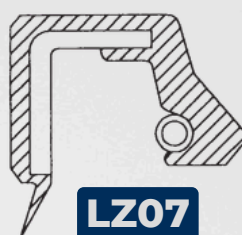

LZ07

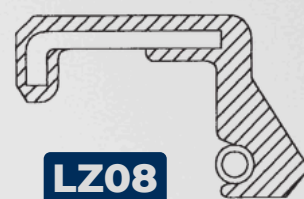

LZ08

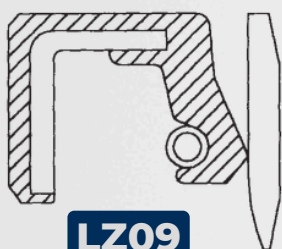

LZ09



LZ10

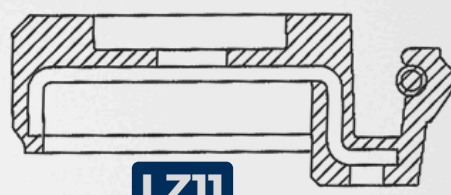

LZ11

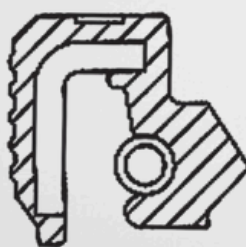

LZ12

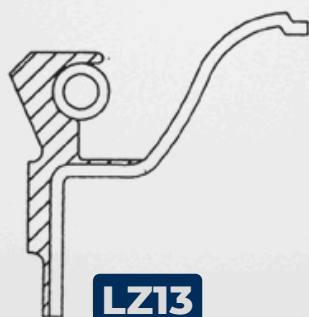

LZ13

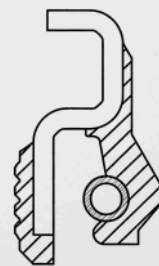

LZ14

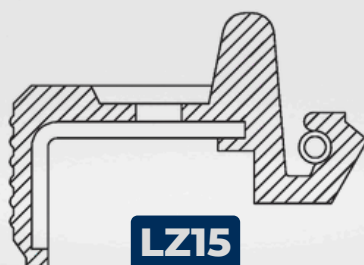

LZ15

# DESENHOS LR

LR



LR01

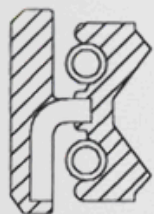

LR02



LR03



LR04

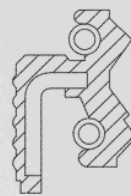

LR05

# DESENHOS MR

MR



MR01



MR02

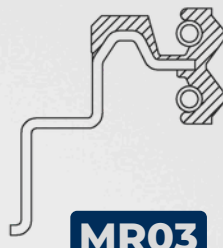

MR03

# DESENHOS T

T

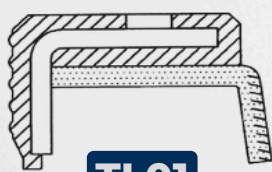

TL01

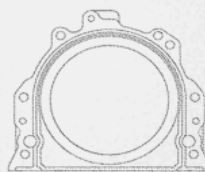

TL02

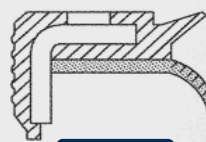

TL03

# DESENHOS P - F - KS - KR

P - F - KS - KR



P01



F



KS01

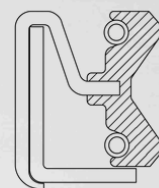

KR

# DESENHOS LX

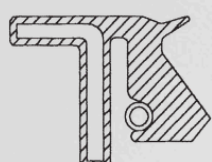

LX01

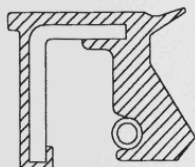

LX02



LX03



LX04

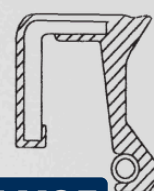

LX05

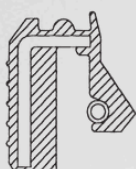

LX06

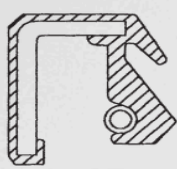

LX07

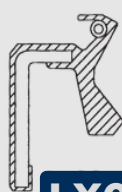

LX08

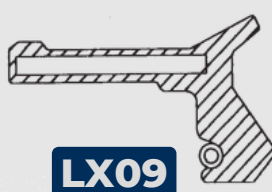

LX09



LX10

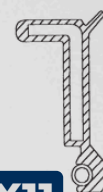

LX11



LX12

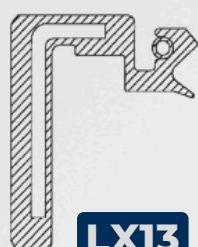

LX13

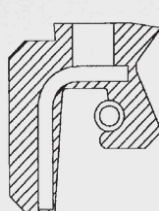

LX14



LX15

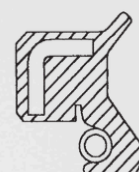

LX16

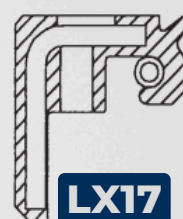

LX17

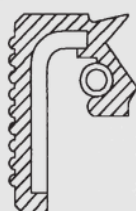

LX18



LX19

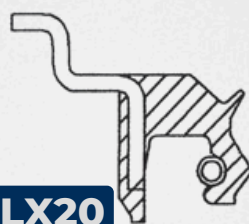

LX20

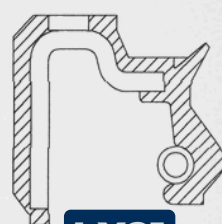

LX21

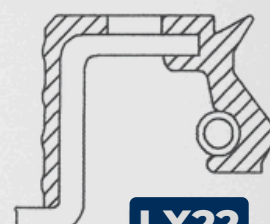

LX22



LX23



LX24



LX25



LX26



LX27

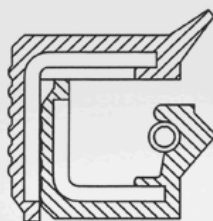

LX28



LX29

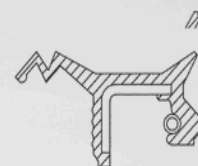

LX30

LX

# DESENHOS LS

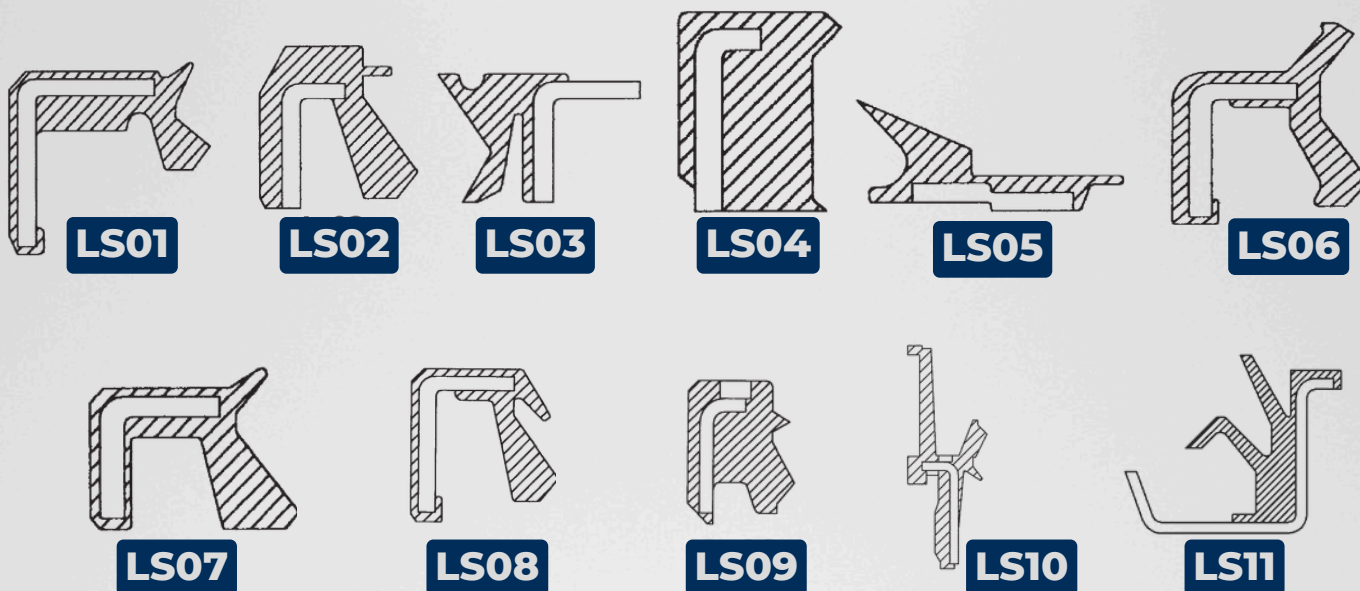

# DESENHOS LT

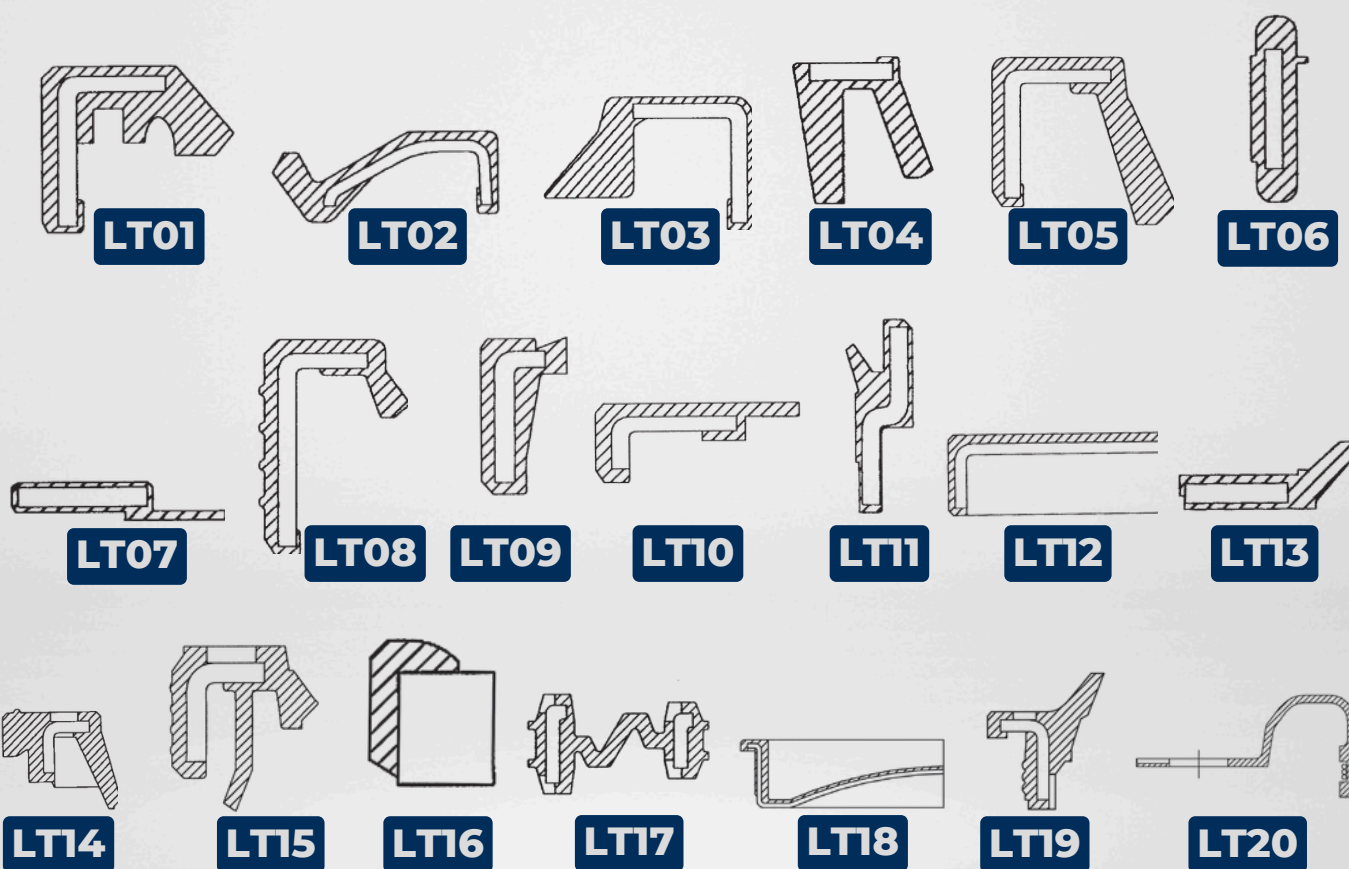

# DESENHOS LW

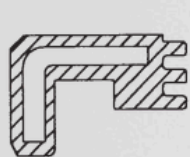

LW01

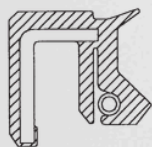

LW02

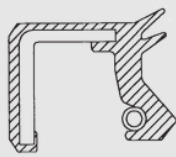

LW03

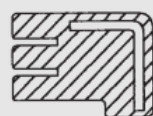

LW04

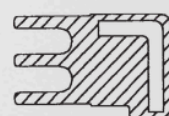

LW05

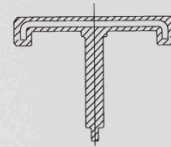

LW06

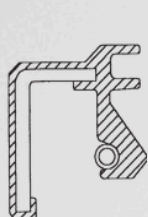

LW07



LW08

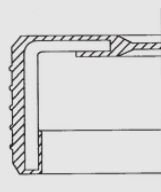

LW09

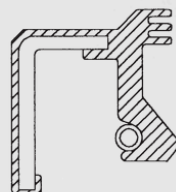

LW10

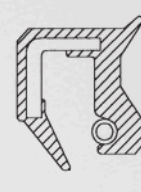

LW11

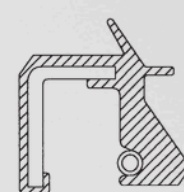

LW12

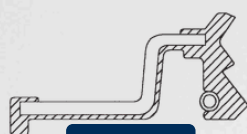

LW13



LW14

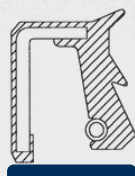

LW15

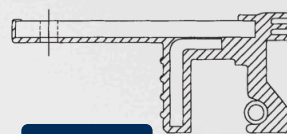

LW16

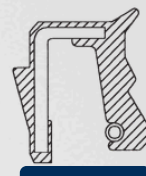

LW17



LW18



LW19



LW20



LW21



LW22

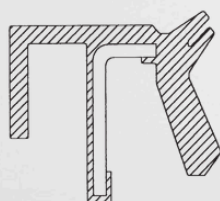

LW23

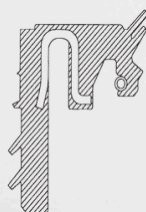

LW24

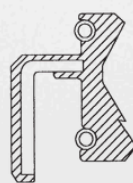

LW25

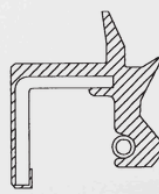

LW26

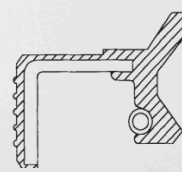

LW27

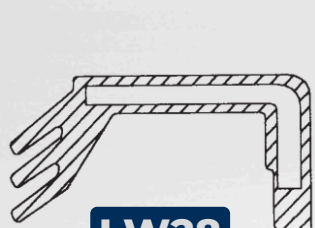

LW28

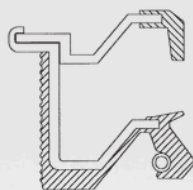

LW29



LW30

LW

# DESENHOS LW

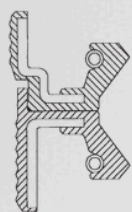

LW31

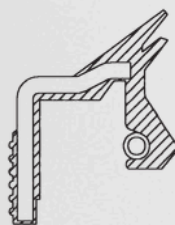

LW32

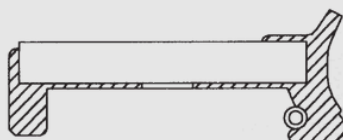

LW33

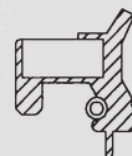

LW34

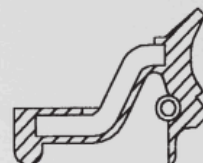

LW35

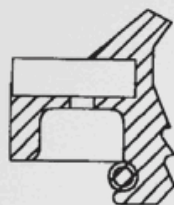

LW36



LW37

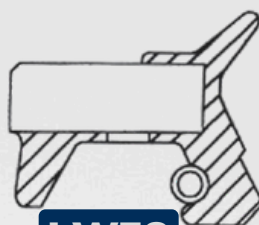

LW38



LW39



LW40

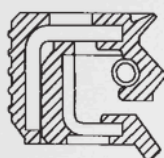

LW41

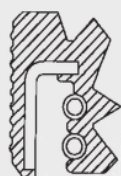

LW42

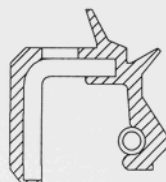

LW43



LW44

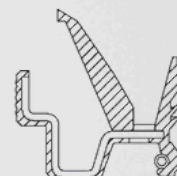

LW45



LW46

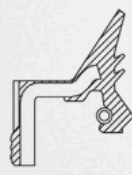

LW47

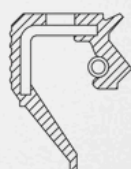

LW48

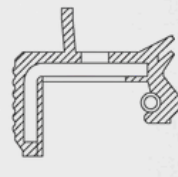

LW49

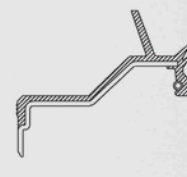

LW50



LW51



LW52

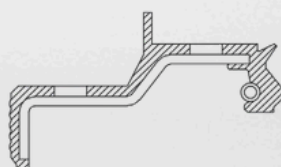

LW53

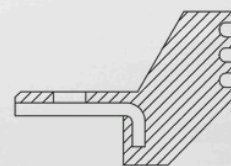

LW54

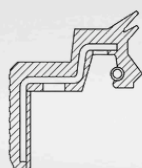

LW55

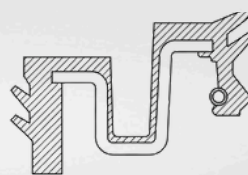

LW56

LW

# DESENHOS MS

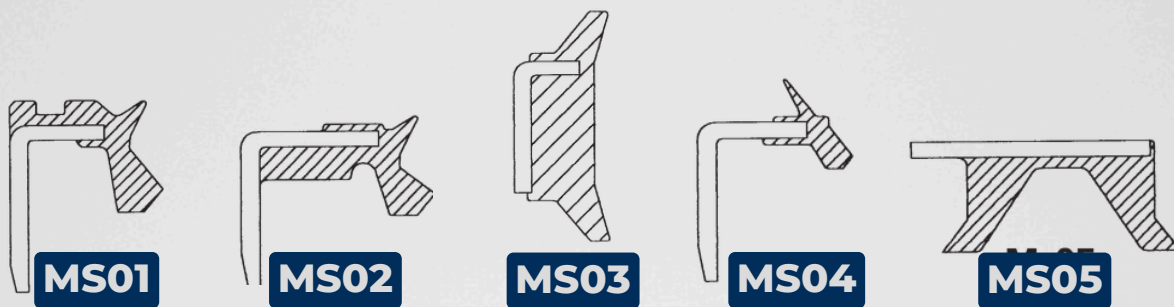

MS

# DESENHOS MT



**MT01**

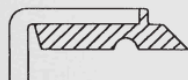

**MT02**



**MT03**



**MT04**

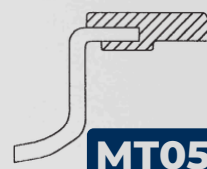

**MT05**

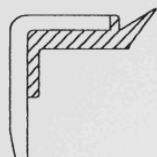

**MT06**

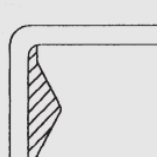

**MT07**

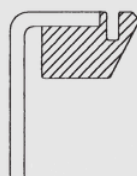

**MT08**



**MT09**

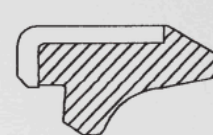

**MT10**

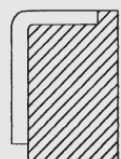

**MT11**



**MT12**

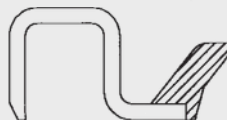

**MT13**

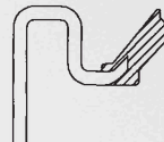

**MT14**



**MT15**

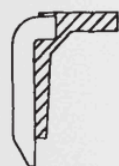

**MT16**



**MT17**

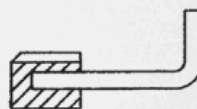

**MT18**

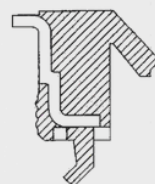

**MT19**



**MT20**



**MT21**

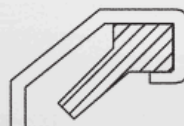

**MT22**

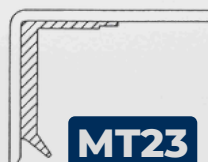

**MT23**

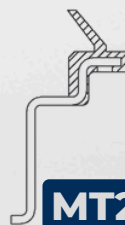

**MT24**



**MT25**

MT

# DESENHOS MW

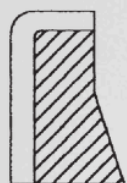

MW01

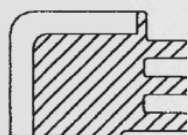

MW02



MW03

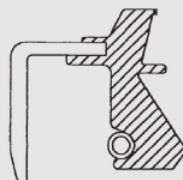

MW04

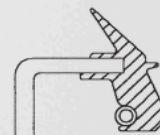

MW05

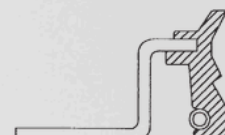

MW06

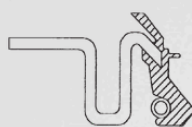

MW07

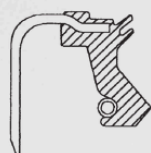

MW08

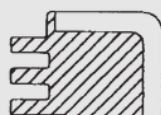

MW09

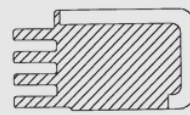

MW10

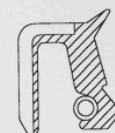

MW11

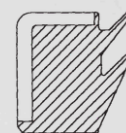

MW12

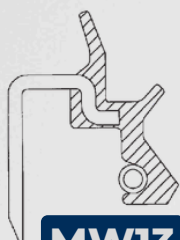

MW13

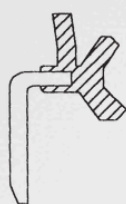

MW14

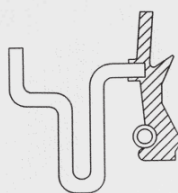

MW15

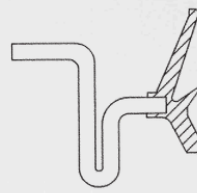

MW16

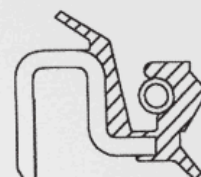

MW17

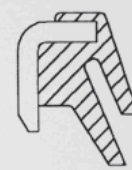

MW18

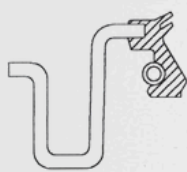

MW19

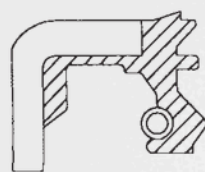

MW20

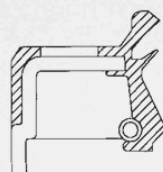

MW21

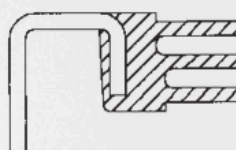

MW22

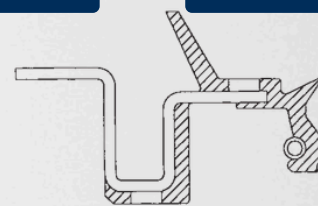

MW23

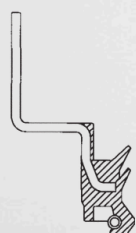

MW24

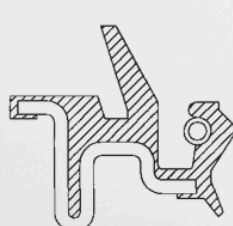

MW25

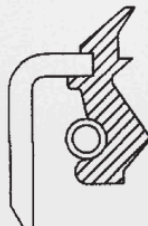

MW26

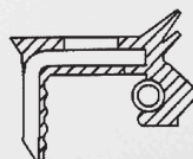

MW27

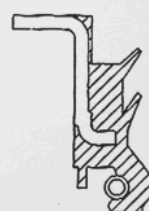

MW28

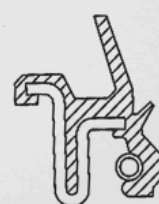

MW29

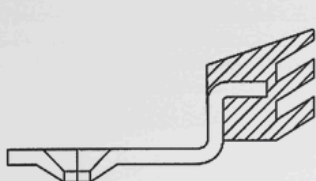

MW30

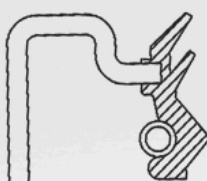

MW31

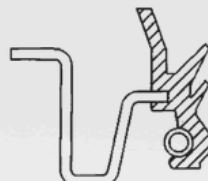

MW32

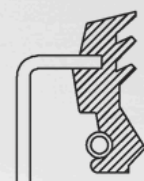

MW33

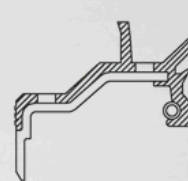

MW34

MW

# DESENHOS MX

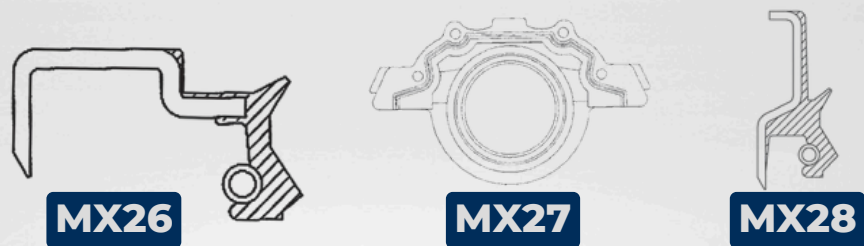
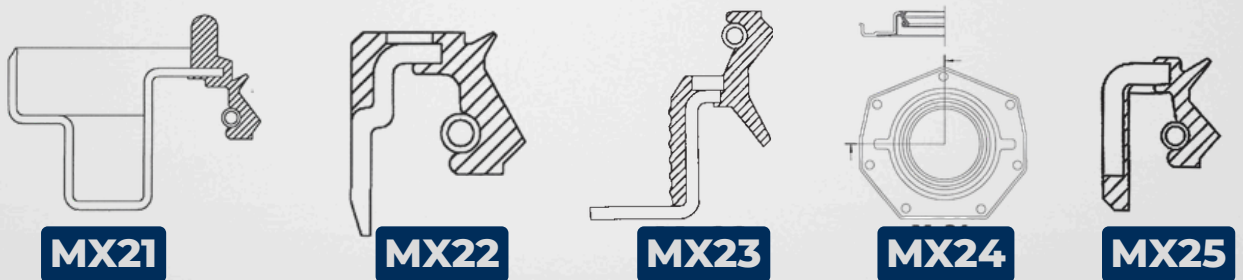
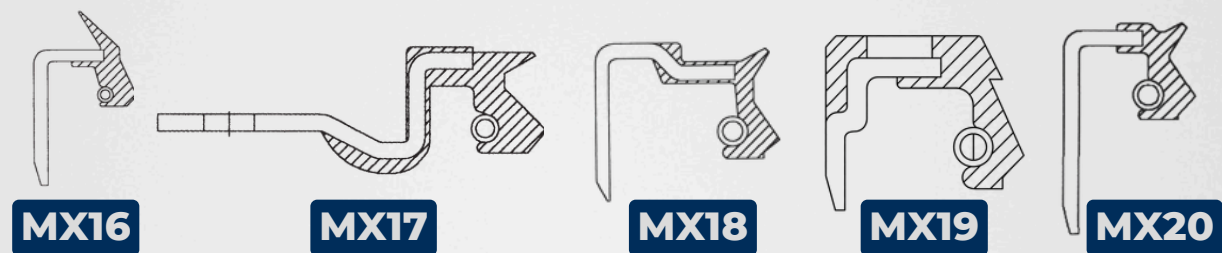
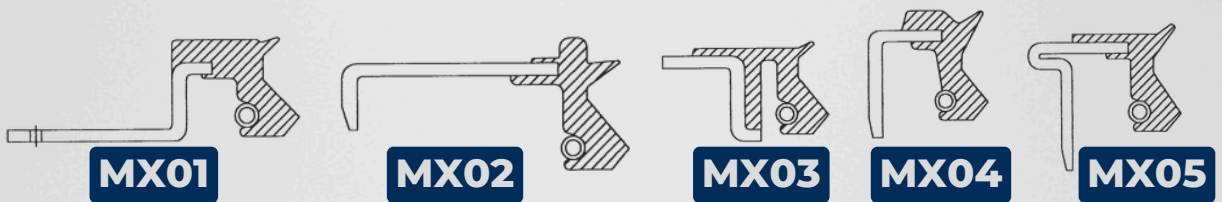

MX

# DESENHOS MZ

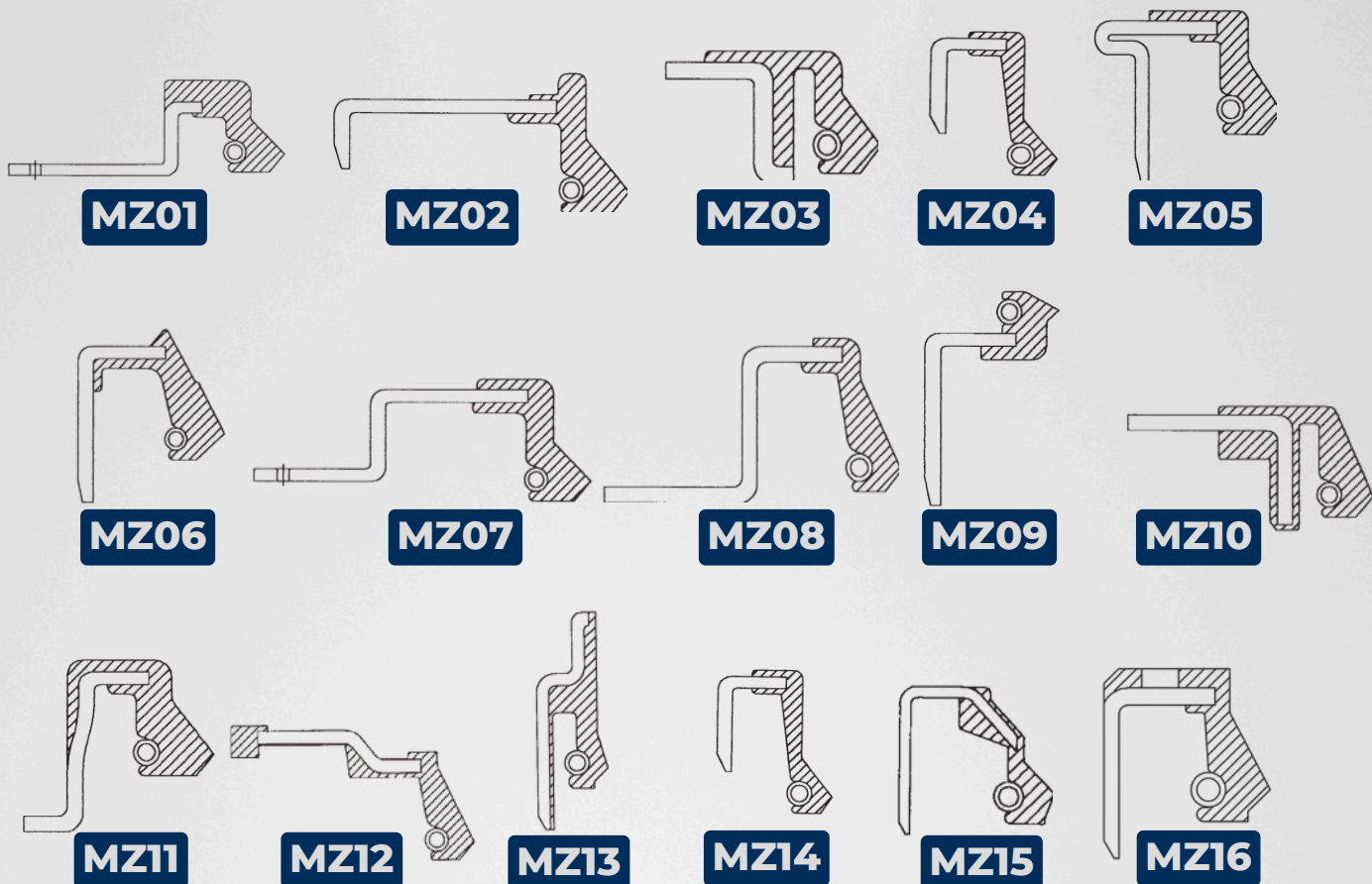

# DESENHOS KZ



# DESENHOS KW

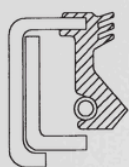

**KW01**



**KW02**

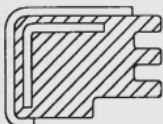

**KW03**

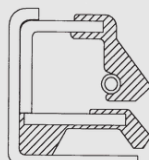

**KW04**

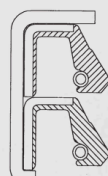

**KW05**

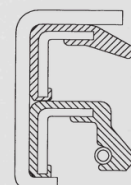

**KW06**

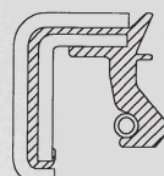

**KW07**

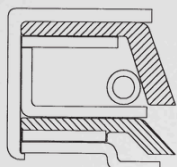

**KW08**

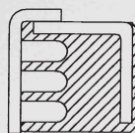

**KW09**

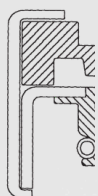

**KW10**

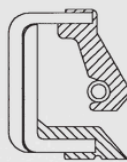

**KW11**

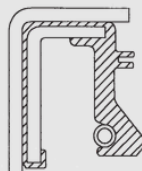

**KW12**

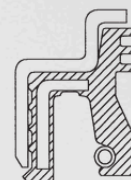

**KW13**

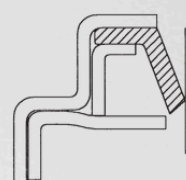

**KW14**

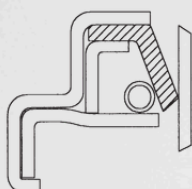

**KW15**

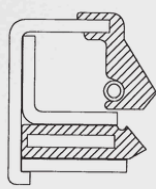

**KW16**

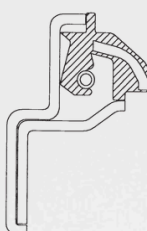

**KW17**

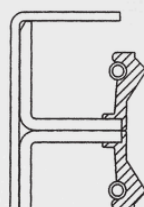

**KW18**

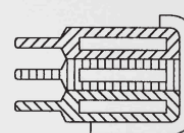

**KW19**

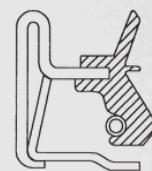

**KW20**

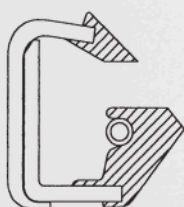

**KW21**

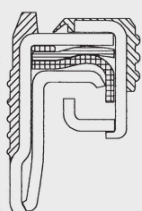

**KW22**

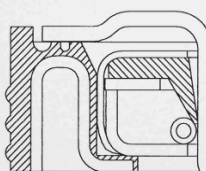

**KW23**

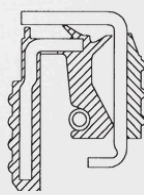

**KW24**

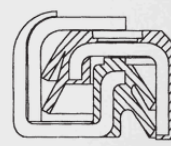

**KW25**

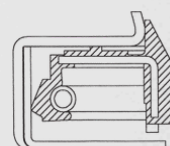

**KW26**

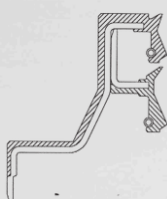

**KW27**

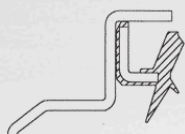

**KW28**

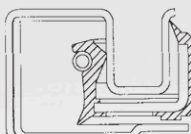

**KW29**

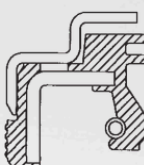

**KW30**

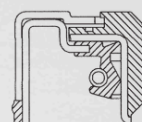

**KW31**

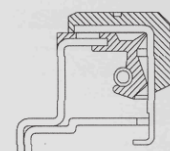

**KW32**

# DESENHOS KW

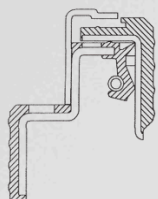

**KW33**

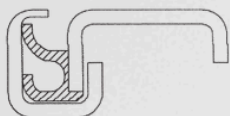

**KW34**

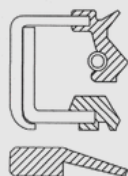

**KW35**

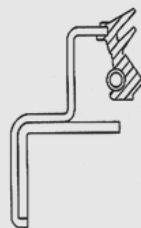

**KW36**

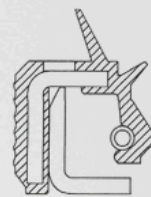

**KW37**

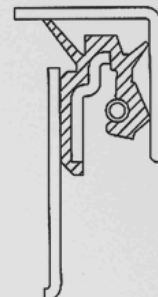

**KW38**

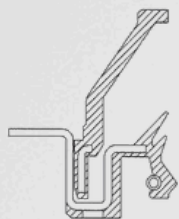

**KW39**

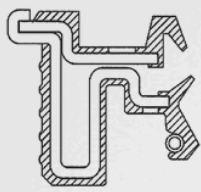

**KW40**

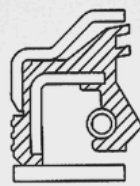

**KW41**

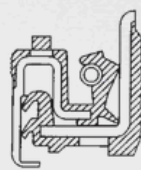

**KW42**

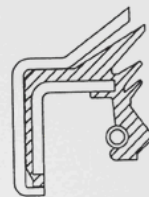

**KW43**

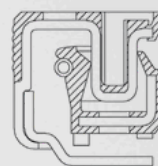

**KW44**

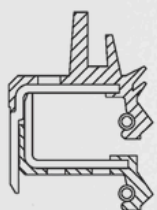

**KW45**

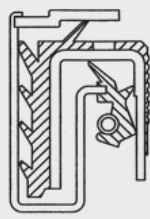

**KW46**

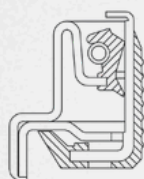

**KW47**



**KW48**

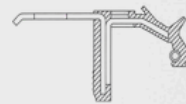

**KW49**



**KW50**



**KW51**

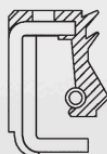

**KW52**

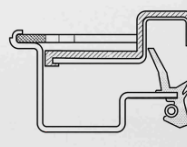

**KW53**

KW

# DESENHOS KX

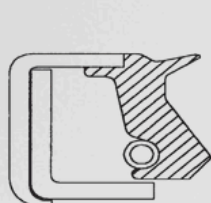

**KX01**



**KX02**

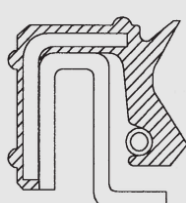

**KX03**



**KX04**

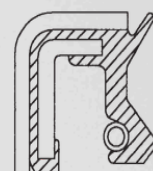

**KX05**

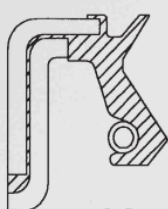

**KX06**

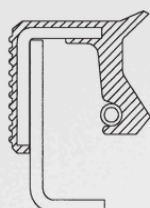

**KX07**

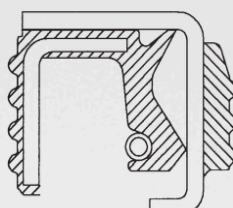

**KX08**

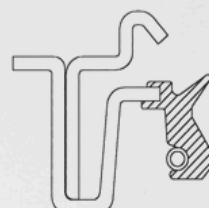

**KX09**

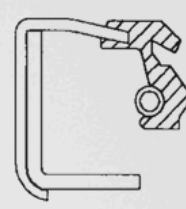

**KX10**

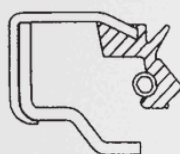

**KX11**



**KX12**

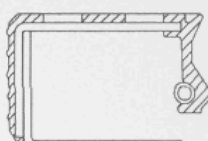

**KX13**



**KX14**

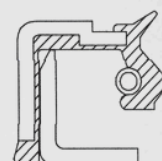

**KX15**

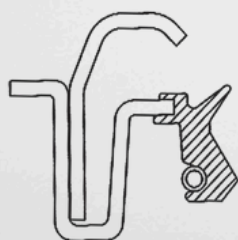

**KX16**

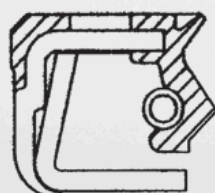

**KX17**

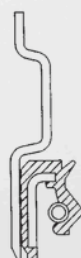

**KX18**

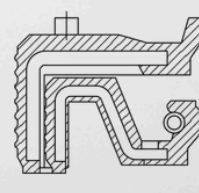

**KX19**

# DESENHOS KP

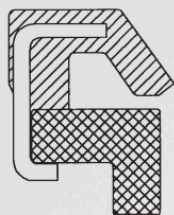

**KP01**

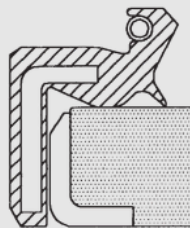

**KP02**

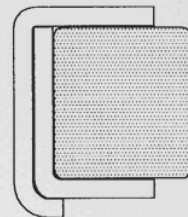

**KP03**

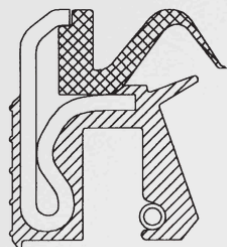

**KP04**

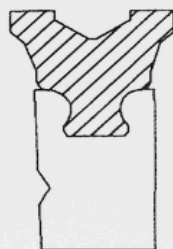

**KP05**

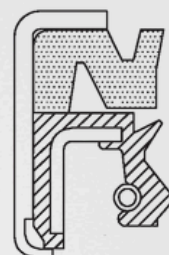

**KP06**

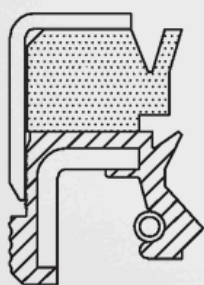

**KP07**

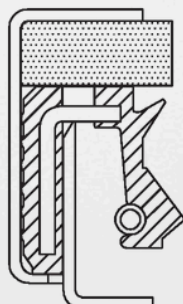

**KP08**

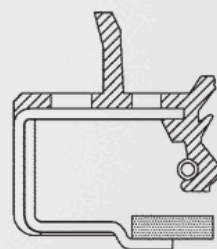

**KP09**

KP

# DESENHOS G

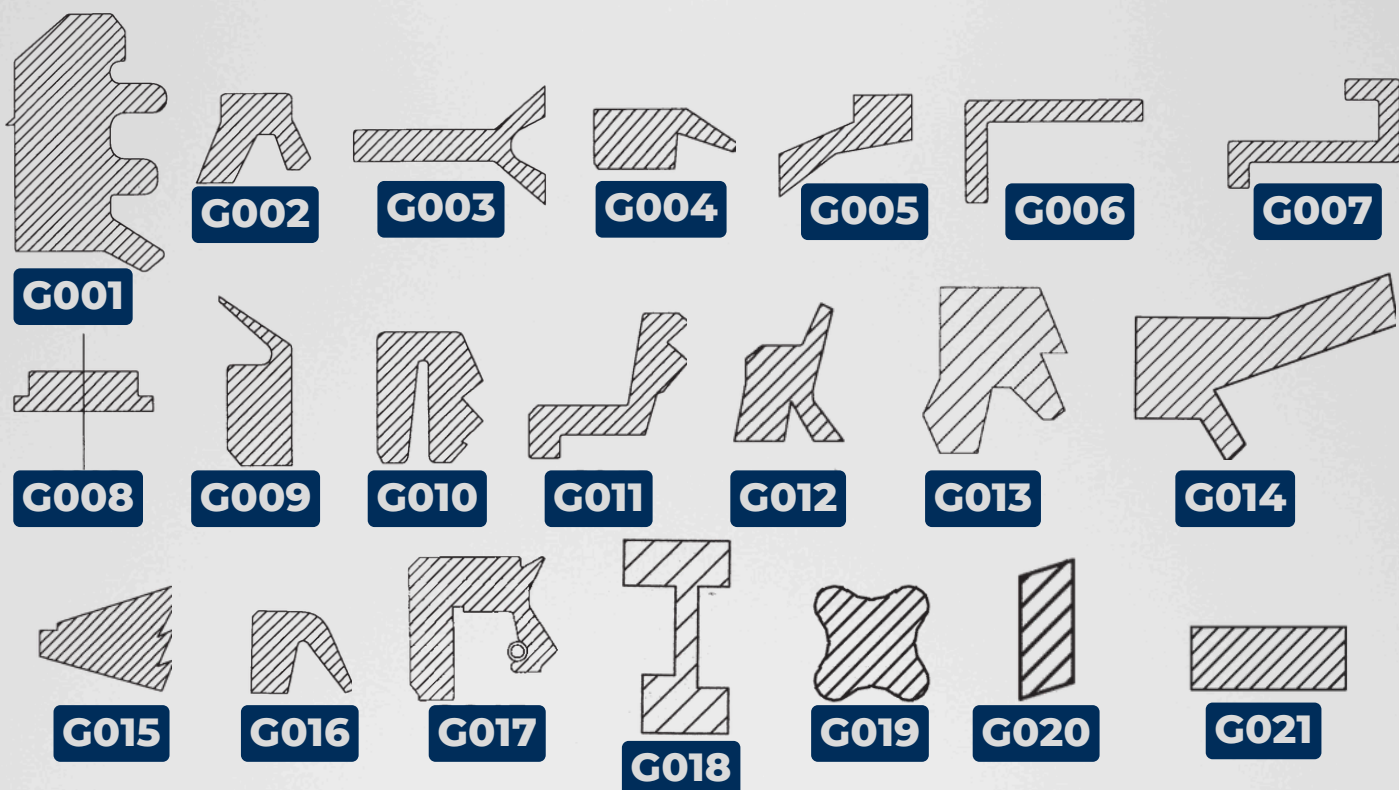

# DESENHOS GB



# REDES SOCIAIS



retensav.com.ar



gerencia@retentoressav.com.br



@savretentores



(51) 3012-7440



@retenessav



SAV Retentores

Siga, acompanhe as nossas redes sociais e fique por dentro dos nossos conteúdos.

**RETENTORES**

**SAV**